



AVA 3

countertop dishwasher

- EN** COUNTERTOP DISHWASHER
USER MANUAL AND INSTALLATION INSTRUCTIONS
 - RO** MASINA DE SPALAT VASE PENTRU BLAT
MANUAL DE UTILIZARE SI INSTRUCȚIUNI DE INSTALARE
 - DE** TISCHGESCHIRRSPÜLER
BEDIENUNGSANLEITUNG UND INSTALLATIONSANLEITUNG
 - ES** LAVAVAJILLAS DE ENCIMERA
MANUAL DE USUARIO E INSTRUCCIONES DE INSTALACIÓN
 - FR** LAVE-VAISSELLE DE COMPTOIR
MANUEL D'UTILISATION ET INSTRUCTIONS D'INSTALLATION
 - IT** LAVASTOVIGLIE DA APPOGGIO
MANUALE D'USO E ISTRUZIONI PER L'INSTALLAZIONE
 - HU** MUNKALAPOS MOSOGATÓGÉP
FELHASZNÁLÓI KÉZIKÖNYV ÉS SZERELÉSI ÚTMUTATÓ
 - BG** СЪДОМИЯЛНА МАШИНА ЗА ПЛОТ
РЪКОВОДСТВО ЗА ПОТРЕБИТЕЛЯ И ИНСТРУКЦИИ ЗА ИНСТАЛИРАНЕ
-

EN Note: Before mounting, installing and operating the unit, you must read this user manual and installation instructions carefully.

RO Nota: Înainte de montarea, instalarea și punerea în funcțiune a unității, trebuie să citiți cu atenție acest manual de utilizare și instrucțiuni de instalare.

DE Hinweis: Bevor Sie das Gerät montieren, installieren und in Betrieb nehmen, müssen Sie dieses Benutzerhandbuch und die Installationsanweisungen sorgfältig lesen.

ES Nota: Antes de montar, instalar y operar la unidad, debe leer detenidamente este manual de usuario y las instrucciones de instalación.

FR Remarque : Avant de monter, d'installer et d'utiliser l'appareil, vous devez lire attentivement ce manuel d'utilisation et les instructions d'installation.

IT Nota: prima di montare, installare e utilizzare l'unità, è necessario leggere attentamente il presente manuale dell'utente e le istruzioni di installazione.

HU Megjegyzés: A készülék felszerelése, telepítése és működtetése előtt figyelmesen olvassa el ezt a használati útmutatót és a telepítési utasításokat.

BG Забележка: Преди да монтирате, инсталирате и работите с уреда, трябва да прочетете внимателно това ръководство за потребителя и инструкциите за инсталиране.

CONTENT

1. SAFETY INFORMATION	4
2. PRODUCT OVERVIEW	7
3. INSTALLATION	8
4. OPERATING INSTRUCTIONS	10
5. MAINTENANCE AND CLEANING	15
6. TECHNICAL SPECIFICATIONS	18
7. DISPOSAL	19

Note: The original text of this user and installation manual is considered to be in the English language. All instructions specified in other languages are translated by electronic means. In the event of a translation error or misunderstanding, the reference text will be considered to be in English. This user manual has been carefully designed, but certain omissions, inaccuracies, or ambiguities may occur; therefore, for corrections, please report them to the email: support@turbionaire.com.

1. SAFETY INFORMATION



WARNING!

When using your dishwasher, follow the precautions listed below.

- This appliance is intended to be used in household and similar applications such as:
 - staff kitchen areas in shops, offices, and other working environments;
 - farmhouses;
 - by clients in hotels, motels, and other residential-type environments;
 - bed and breakfast type environments.
- This appliance can be used by children aged 8 years and above and persons with reduced physical, sensory, or mental capabilities or lack of experience and knowledge if they have been given supervision or instruction concerning the use of the appliance in a safe way and understand the hazards involved. Children shall not play with the appliance. Cleaning and user maintenance shall not be done by children without supervision.
- Packaging material could be dangerous for children!
- This appliance is for indoor household use only.
- To protect against the risk of electric shock, do not immerse the unit, cord or plugin water or other liquid.
- Please unplug before cleaning and performing maintenance on the appliance.
- Use a soft cloth moistened with mild soap, and then use a dry cloth to wipe it again.
- Please contact the after-sales service department or the maintenance department that vendor assigned for fixing or displacing if the power cord is damaged.
- The power source of dishwasher has to adopt earth line for safe. This adoption will protect the person maximumly, who is shocked by leakage.
- Disconnect the power cord at stormy. After installation, please make sure the connection of water and power well connected before using.
- The installation position of drainage pipe could not exceed 40cm higher than the top of the appliance, which will cause poor drainage, electrical leakage and water leakage.
- Knives and other utensils with sharp points must be loaded in the basket with their points down or placed in a horizontal position. This dishwasher is an automatic appliance, do not add water manually when the appliance is working. It will cause overflow and dangerous.
- Do not move or clean appliance when it is working. It might cause electrical or water leakage.
- Do not open the door during operation as the steam will hurt you. If it is necessary to load or unload some utensils, please push pause button and wait 10 seconds, then open the door slightly and wait for the steam dissipate completely, then open the door and move your utensils. Please use specialized detergents. Do not use washing-up liquid, washing powder, hand sensitizer soap or others detergents that not specialized for dishwasher.
- There are some cable ties on the drainage pipe and power cord, please use flat scissor to cut the ties. Sharp scissor might burst the pipe and cord and cause leakage.
- Do not try to use this appliance in damp place. High humidity will make the appliance rust, even leakage.
- The specialized detergent should be put on the place where kids can not reach. because the detergents are contains acidoid and alkaline, which are really dangerous to kids.
- Utensils will be hot after washing, please take it out after 30 minutes.
- Please keep the appliance at room temperature for 8 hours after receiving the product in winter, To avoid the droplets appearing on the surface of the glass, and it may damage the appliance

- The appliance to be connected to the water mains using new hose sets and those old hose sets must not be reused. During installation, the power supply must not be excessively or dangerously bent or flattened.
- Please use flat scissors to cut the tie of water pipes and power lines when unpacking boxes.
- Position the appliance in the desired location. Confirm that the machine has been leveled.
- Please don't put anything else on either side. The openings must not be obstructed by a carpet.
- Please use cold water or warm water not exceeding 120°F.
- •This appliance is not intended for use by persons (including children) with reduced physical, sensory or mental capabilities, or lack of experience and knowledge, unless they have been given supervision or instruction concerning use of the appliance by a person responsible for their safety. Children should be supervised to ensure that they do not play with the appliance.
- If the supply cord is damaged, it must be replaced by the manufacturer, its service agent or similarly qualified persons in order to avoid a hazard.
- The door should not be left in the open position since this could present a tripping hazard.
- Please keep kids stay away from the dishwasher, especially when the door open.
- After using the appliance, please cut off the power and water.
- **WARNING:** Knives and other utensils with sharp points must be loaded in the basket with their points down or placed in a horizontal position.

WARNING : When using your dishwasher, follow basic precautions, including the following:

- a) Read all instructions before using the dishwasher.
- b) Use the dishwasher only for its intended function.
- c) Use only detergents or wetting agents recommended for use in a dishwasher and keep them out of the reach of children.
- d) When loading items to be washed:
 - 1) Locate sharp items so that they are not likely to damage the door seal;
 - 2) Load sharp knives with the handles up to reduce the risk of cut-type injuries.
- e) Do not wash plastic items unless they are marked "dishwasher safe" or the equivalent. For plastic items not so marked, check the manufacturer's recommendations.
- f) Do not touch the heating element during or immediately after use.
- g) Do not operate your dishwasher unless all enclosure panels are properly in place.
- h) Do not tamper with controls.
- i) Do not abuse, sit on, or stand on the door or dish rack of the dishwasher.
- j) To reduce the risk of injury, do not allow children to play in or on a dishwasher.
- k) Under certain conditions, hydrogen gas might be produced in a hot-water system that has not been used for two weeks or more. **HYDROGEN GAS IS EXPLOSIVE.** If the hot-water system has not been used for such a period, before using the dishwasher turn on all hot-water faucets and let the water flow from each for several minutes. This will release any accumulated hydrogen gas. As the gas is flammable, do not smoke or use an open flame during this time.
- l) Remove the door to the washing compartment when removing an old dishwasher from service or discarding it.



EARTHING INSTRUCTIONS

- This appliance must be earthed. In the event of a malfunction or breakdown, earthing will reduce the the risk of an electric shock by providing a path of least resistance of electric current. This appliance is equipped with an earthing conductor plug.
- The plug must be plugged into an appropriate outlet that is installed and earthed in accordance with all local codes and ordinances.
- Improper connection of the equipment-earthing conductor can result in the risk of an electric shock.
- Check with a qualified electrician or service representative if you are in doubt whether the appliance is properly grounded.
- Do not modify the plug provided with the appliance; If it does not fit the outlet.
- Have a proper outlet installed by a qualified electrician.
- Do not abuse, sit on, or stand on the door or dish rack of the dishwasher.
- Do not operate your dishwasher unless all enclosure panels are properly in place.
- Open the door very carefully if the dishwasher is running, there is a risk of water splashing out.
- Do not place any heavy objects on or stand on the door when it is open. The appliance could tip forward.
- Never use soap, laundry detergent, or hand-washing detergent in your dishwasher.
- The door should not be left open, since this could increase the risk of tripping.
- If the supply cord is damaged, it must be replaced by the manufacturer or its service agent agent or a similarly qualified person in order to avoid a hazard.
- During installation, the power supply must not be excessively or dangerously bent or flattened.
- Do not tamper with controls.
- The appliance needs to be connected to the main water valve using new hose-sets. Old sets should not be reused.



- This appliance's packaging materials are recyclable. Dispose of the packaging into a suitable waste collection container to recycle it.
- It is prohibited to dispose of this appliance as household waste. Correct Disposal of this product: this symbol on the product or in its packing indicates that this product may not
- be treated as household waste. Instead, it should be taken to the appropriate waste - collection point for the recycling of electrical and electronic equipment. By ensuring this product is disposed of correctly, you will help prevent potential negative consequences
- for the environment and human health, which could otherwise be caused by the inappropriate waste handling of this product.
- For more detailed information about the recycling of this product, please contact your local council your household waste disposal service, or the shop where you purchased the product.

WARNING!

- For disposing of package and the appliance please go to a recycling center. Therefore cut off the power supply cable and make the door closing device unusable.
- Cardboard packaging is manufactured from recycled paper and should be disposed in the waste paper collection for recycling.
- By ensuring this product is disposed of correctly, you will help prevent potential negative consequences for the environment and human health, which could otherwise be caused by inappropriate waste handling of this product.
- For more detailed information about recycling of this product, please contact your local city office and your household waste disposal service.
- DISPOSAL: Do not dispose this product as unsorted municipal waste. Collection of such waste separately for special treatment is necessary.

2. PRODUCT OVERVIEW

The Unit

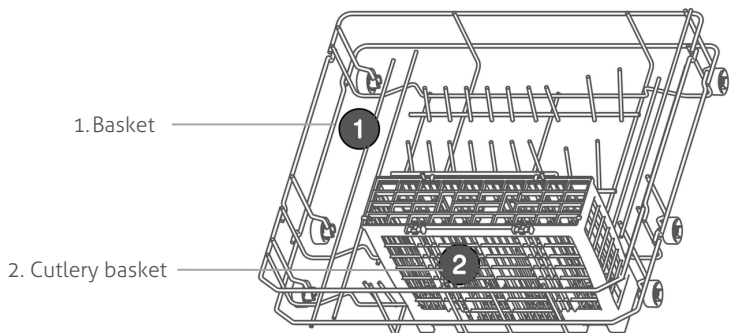
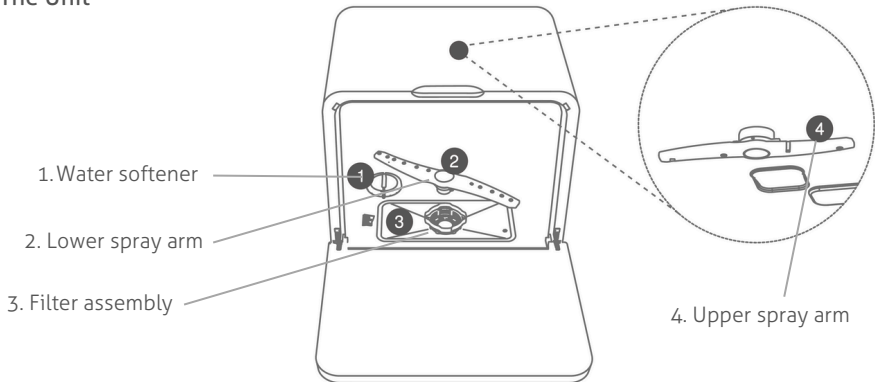

*Pictures for reference only, the actual product may differ

Package List

Appliance, Basket, Cutlery basket, Suction pipe, Inlet hose, Clamping band, Drain hose, Water tank

3. INSTALLATION

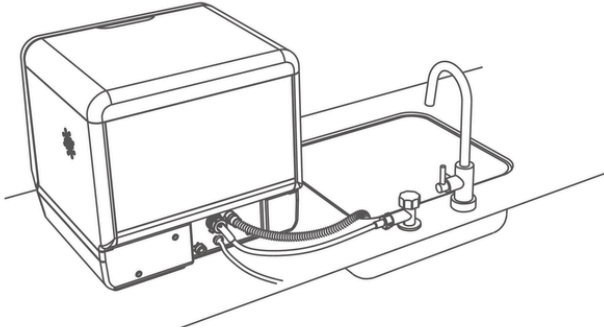

A. Installation of inlet pipe

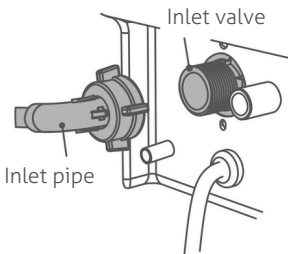

1. Connect inlet pipe to inlet valve.

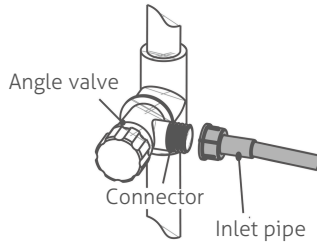

2. Connect inlet pipe to the Angle valve.

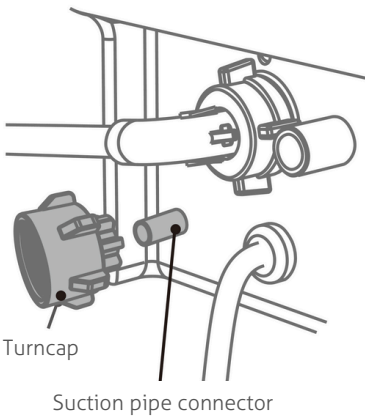

3. When the suction pipe is working, please put the turncap into suction pipe connector, otherwise the water from suction pipe connector will be seep in.

B. Installation of drain pipe

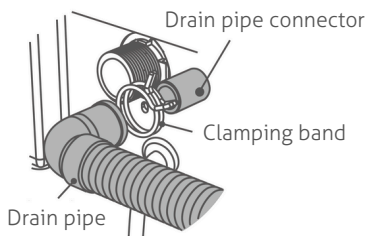

1. Connect the drain and drain port.

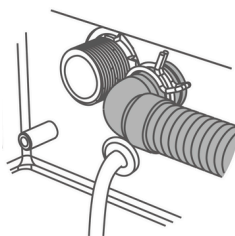

2. The drain pipe should be fixed by the clamping band.

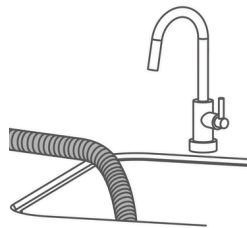

3. Please put the free end of the drain pipe into the sink or sewer.

NOTES

1. Please use cold water or warm water not exceeding 50°C.
2. The inlet pipe and drain pipe can not be folded, otherwise may affect the washing effect.
3. Ensure that the appliance is situated securely on the floor; otherwise it will cause overflow and electric leakage. Take the package out from appliance.
4. After installation, please retain all documents and components for later use or for the subsequent owner

Warning!

The inlet pipe can not be recycled. Do not use the old inlet pipe in installation.



Insert the water tank suction pipe into the water inlet of the water tank according to the direction shown in the figure.

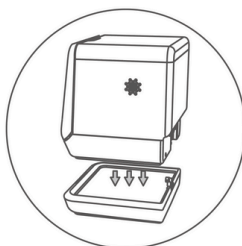

After the water tank is placed horizontally on the table top, lift the unit and put it down at the groove of the water tank.

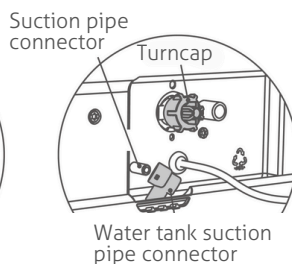

After the water tank suction pipe connector is buckled to the water suction pipe connector, screw the screw cap into the water inlet valve interface according to the direction shown in the figure, otherwise the interface may seep.

Use of water tank

Note: before adding water to the water tank, please check whether the power supply of the machine is connected; whether the drain pipe and water suction pipe of the watertank are connected properly.

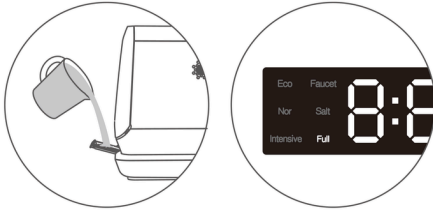

- After pulling out the water drawer of the water tank, pour the water in the container. Pay attention not to pour water too fast to prevent water splashing.
- In the process of adding water, when the "full" lights up on the display screen with beeping sound, it indicates that the water tank is full of water. At this time, please stop adding water and push the water drawer back to the water tank, and then press the power button to start the machine.

WARNING!

- The full water icon can only be illuminated when it is normally powered on! After the full water icon is on, please do not continue to add water, which will exceed the capacity of the water tank and cause overflow.
- Please clean the water tank every month.
- Please pour out the residual water in the water tank, if the water tank will not be used for a long time.

4. OPERATING INSTRUCTIONS

CONTROL PANEL INSTRUCTIONS



Faucet: Display "Check Water Supply"

Full: Water tank full indicator

Dry: Drying indicator

Salt: Salt refill indicator

Lock: Lock indicator

Operating the dishwasher



Close the door of the dishwasher and start the appliance by pressing this button for one second.

Power



Change wash programs. Please select a suitable program.

Programs

ECO

The indicator lamps flash, it means the dishwasher is working.



Start wash programs by pressing this button.

Start/ Pause

Overview of programs



Delay Start



Power



Programs



Delay Start





Cyclic display



Start/ Pause

Start the appliance

Select suitable programs

Press  button, the display repeatedly shows H:00 H:01... H:24. Select delay start time. If  press for 3 seconds, the screen will be reset to H:00, which means no preselection

Press to delay the start of the program.





Preserve

The preserve has the function of regular ventilation and storage, which can effectively remove odor, mildew and moisture and so on. The "Dry" indicator on the display is on when you select it. The dishwasher will run this function after the washing procedure. Please press the  button when you need to cancel this function. The dishwasher will not start this function after the washing procedure is completed and the "dry" indicator on the display is turned off.



Child Lock

It means button lock. You can secure your appliance from being unintentionally the program terminated (e.g. improper operation by children). Activating the button lock: Hold down the button  for 3 seconds until "Lock" is indicated on the digital display. Deactivating the button lock: Hold down the button  for 3 seconds until the display "Lock" goes out.

Special dishwasher detergent will remove oil and food residues. It is a must every time you use the appliance. Detergent dosage depends on the amount of and type of soiling.

Programs	Type of soiling	Consumption of detergent		Wash cycle	Dry cycle
		washing powder/	washing tablet		
Eco	Part dried, common household food remnants	11 g	1 pc	2:20 h	-
Normal	Little dried, normal household food remnants	11 g	1 pc	1:00 h	1:27 h
Intensive	Very adhesive burned-in or dried-on food remnants	11 g	1 pc	2:00 h	1:29 h
Rapid	Fresh food remnants. Light andless oil.			0:35 h	1:26 h
Glass	Slightly adhesive, temperature-sensitive plastic and glasses	11 g	1 pc	1:30 h	1:27 h
Fruit	Suitable for cleaning fruits and vegetables	11 g	1 pc	0:18 h	

NOTES

Please don't overuse the detergent. Excessive detergent will not only produce a lot of bubbles, but also affect the cleaning effect. Please choose the suitable washing tablet, you should use the small one for this appliance. The actual runtime of each program is possibly different from the preset time cycle due to the water temperature, the amount of utensils, the type of soiling and the recovery of water softening. It is a normal condition, please use it with confidence.

Adding detergent

Add the required amount of detergent after pushed the basket. Please put the detergent in the designated place.

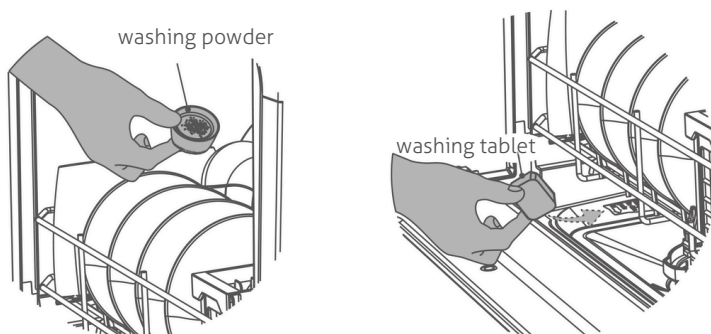

Water softener

Water softener is used to soften water, reduce lime scale and ensure utensils as bright as new. It is especially suitable for areas with higher water hardness.

a) Adding tips:

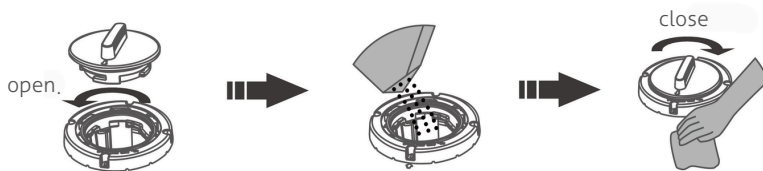

1. Turn anticlockwise and lift up water softener lid.
2. Fill it up with salt (approx.400-500g). Please fill with some fresh water when switching on the appliance for the first time.
3. Turn the lid clockwise and fasten it tightly.

* Only use dishwasher salt for reactivation (follow manufacturer's recommendations on purchasing channel). Salt must be added before washing to the first time. It is a reusable consumable. As soon as the "Salt" light is lit on the display, salt should be topped up. Please run the "Rapid" programme after adding salt to ensure spilled salt and over run salt solution are immediately washed out. After adding plenty of special salt, "Salt" indicator won't be off immediately.

b) Adjustment of water softener settings:



Power





Start/ Pause



Start/ Pause

When the door is closed, press the power supply button

With in 60 seconds after starting up press button for 5 second to enter setting mode

Change and select suitable setting with  button. If user did not press  button for 5 seconds, the appliance will exit the setting mode and be in standby state. The chosen setting has been stored.

Making setting reference table according to the hardness of local tap water

Water hardness (ppm)	0-90	91-200	201-300	301-400	401 - 500	more than 500
Hardness set. options	H1	H2	H3	H4 (default)	H5	H6

Note! Please ask your local water utility company for the water hardness value of tap water.

Utensils selection

Dishwasher-proof utensils:



Ceramic tableware



Glassware



Stainless steel tableware

Utensils notes:

1. Precious metal, aluminum and colored glaze utensils may turn cloudy after being washed in a dishwasher.
2. Cutlery made of bamboo or wood: It may come loose or crack at high temperatures.
3. Plastics items: Please see manufacturer' s instructions for plastics cutlery or items with plastics parts, because these items may come loose or crack at high temperature.
4. Cleaning cloth: Cleaning cloth may cause dishwasher fault.
5. Cast iron items: Cast iron items may rust after being washed in a dishwasher.

Tableware placement attention

1. Remove large food remnants such as bones or leaves.
2. All utensils with dirt should be face down. If their opening face or closing face down will leave the water on the top.
3. Utensils are secure and cannot tip over. one place for one utensil.
4. Do not let the utensils out of basket to obstruct rotation of spray arms.
5. The small size of utensils might drop out from the basket and obstruct the spray arms rotation, Please do not put these small items in the appliance.
6. When pushing basket back, do not let the sharp parts of utensils cut the seal.
7. The top coat of basket can not be scratched, or it will be rusted.
8. Place cutlery, always unsorted with the tips face down, in the cutlery basket.

TIPS - Flip the spray arm after pushed basket. to check if the spray arm still can be rotates.

WARNING: Knives and other utensils with sharp points must be loaded in the basket with their points down or placed in a horizontal position.

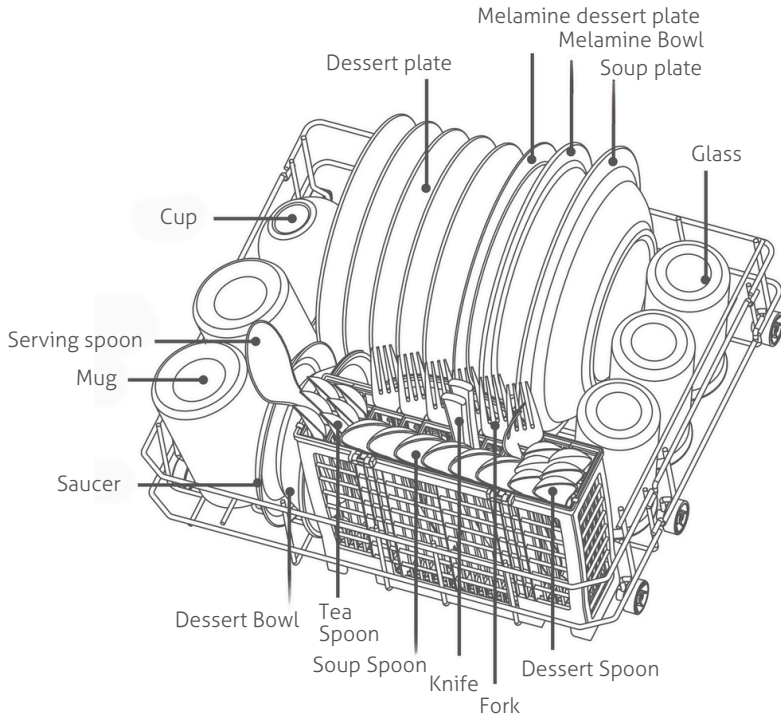

5. MAINTENANCE AND CLEANING

Clean the filter assembly

After appliance ran a while, there will be some residue and other things left in it. Please clean it when you see the residue and things, also clean the appliance immediately.

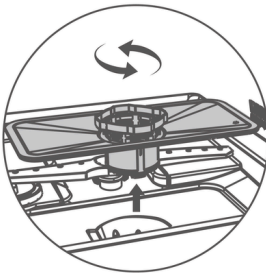

Make sure the power is off. Turn the filter assembly out with anticlockwise. And put the filter assembly back with clockwise.

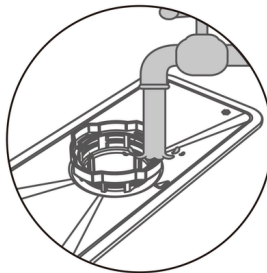

Use flowing water to flush filter assembly. Do not use steel wool or iron brush, it will cause the filter rust.

Clean the spray arms

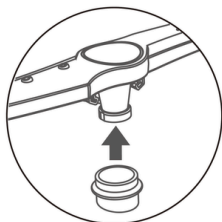

Pull the main basket out of appliance, and lift the lower spray arm a little bit for loss the clips.

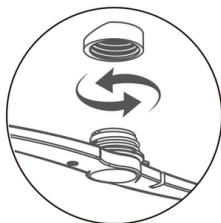

Turn the upper spray arm out with anticlockwise. And put the upper spray arm with clockwise

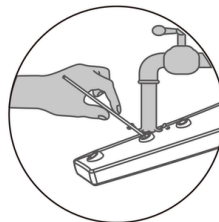

Check if the spray arms blocked. If it does, please use a thin wire to pull the blockages out or flush the hole with water

Clean dishwasher interior

Leaky seal and the seal of door should use the wet damp cloth to clean. Clean the dead corner, inside the dishwasher with citric acid and wet cloth. Please use specialized detergent to clean liner of dishwasher and inner pipeline with instruction.

Fault Codes

Error code list

Code	Possible Cause	Solution
E01	Thermistor short circuit	Please contact the service department.
E02	Thermistor open circuit	Please contact the service department.
E03	The unit is not heated	<ul style="list-style-type: none"> • Please make sure the utensils be placed correctly. Water will be lack if it is in the plate/bow. • Please contact the service department.
E04	Inlet valve failure	Please contact the service department.
E05	Overflow	<ol style="list-style-type: none"> 1. Lean the appliance about 30° to 45° to pour out the water in the bottom plate. 2. Check if the drainage pipe is placed too high. 3. Check if the pipe be tied a knot, blocked or pressed. 4. Check if the unit be placed right. Exclude above cause, try to restart the appliance again. Please contact the service department.
E06	Heating function abnormal	Please contact the service department.
E10	Water inflow abnormal	<ol style="list-style-type: none"> 1. The tap was not fully opened. 2. Small inflow and low water pressure. 3. Start-up multiple times in case of water shortage. 4. Please contact the service department.

The most common mistakes

Problem	Possible Cause	Solution
The washing powder and washing tablet have not been cleaned up	The holes of spray arm been blocked, the washing powder can not be flushed out.	Clean the holes of spray arms and run the quick wash mode again to clean the utensil
	Too much washing powder	Run the quickwash mode again and put moderate washing powder as instruction next time.
	Used low-quality washing powder	Use specialized washing powder and washing tablet with quick wash mode to wash the utensil again
	Improper placement of detergent	Reference "Adding detergent" .
Some drops in the inner of liner	It's normal and it won't impact the utensil.	
Some foam in the liner	Didn't use specialized washing powder or put too much washing powder in it.	li there's not much foam, you can open the door and let the foam come less and less; if there's too much foam, you can remove it with tools. At last, restart any program about 3 minutes. Redo this again and again until the foam is disappear.
Utensils is wet	1.Utensils be piled up and without lean. 2. The washing process is still running. 3 .Programme selected without drying.	Refer to utensils place rule. Wait until process finished. Select program with drying. (See overview of programs.)
Appliance makes the noise as blowing something when is plugging. The display shows 'FAN'	The air renewal system is working.	It's normal situation.
No reflection after turn on the power	If all the lights were off and no reflection when you press the button, there are possibilities that you didn't plug in the power or the power was blackout.	Please plug the power in and make sure the power have no issue.

Problem	Possible Cause	Solution
	The power was blackout.	Clean plug the power in and make sure they are dry.
	All the light are on, it might on the childproof locking mode.	Unlock the childproof lock.
	The time of touch power icon is too short.	Press the power icon for 1 second.
Have no reflection when pressing any button except the power botton.	<ol style="list-style-type: none"> 1. Have not closed the door. 2. There are greasy dirt or water on the glass and hand. 3. All the light are on, it might on the childproof locking mode. 4. PCB lock of door is broken. 	<ol style="list-style-type: none"> 1. Close the door. 2. Cleran, plug in the power cable and make sure are dry 3. Unlock the childproof lock 4. Please contact the service department.
The water light indicator on control panel is lighting when water comes in.	<ol style="list-style-type: none"> 1. Check if the water supply have problem. 2. The flow meter is broken. 3. The filling valve is broken. 	<ol style="list-style-type: none"> 1. Make sure the water supply have no problem. 2. Please contact the service department. 3. Please contact the service department.
The water intake time is longer when water comes in from the suction pump	<ol style="list-style-type: none"> 1. There is no water in the container or the suction pipe is nat in the water. 2. Dirty clogging of suction pipe filter. 3. The filling valve is broken. 	<ol style="list-style-type: none"> 1. Please add water to the container and make sure the suction pipe is in the water. 2. Clean the filter screen of the suction pipe. 3. Please contactthe service department.
The water intake time is longer when water comes in from the suction pump	It's normal and be free to use.	
Have crashing noise when it is working	Place the utensil in improper way, some utensils is obstructing the spray arms; or some utensils are crashing each other.	Unload the dishwasher and replace the utensils in proper way.
The utensil was not cleaned up	<ol style="list-style-type: none"> 1. Utensils be piled up and without lean 2. Do not chose the right program of washing. 	<ol style="list-style-type: none"> 1. Refer to utensils place rule. 2. Please choose the right program of washing.

Problem	Possible Cause	Solution
The utensil was not cleaned up	<ol style="list-style-type: none"> 3. Do not use specialized washing powder or put too little of washing power. 4. Do not install the filter in right position and the food remnants get in it. 5. The spray arms were blocked. 6. The spray arms are stuck. 7. Some food remnants are sticking on the utensil. 8. Blackout when the unit is working 9. Some load remnants are too hard to wash. 	<ol style="list-style-type: none"> 3. Use specialized washing powder and put enough of it before washing. 4. Re-install the filter in right position 5. Clean the inner part of spray arms. 6. Check if the spray arm is stuck by the utensil. 7. Soak the utensil for a while before washing. 8. Restart the washing program. 9. Suggest wash utensil with steel wool before put it in appliance to wash.
A lot of water were left in appliance when is not working	<ol style="list-style-type: none"> 1.The position of drainage pipe is too high. 2.The drainage pipe is tied, blocked or pressed by something heavy. 3.Drainage pump is broken. 4.The filling valve is broken. 	<ol style="list-style-type: none"> 1.Refer to drainage pipe installation. 2. Untie the pipe and remove the heavy thing. 3.Please contact the service dept. 4.Please contact the service dept.
Overflow happens when adding more water into the water tank, but the "Full" icon is not on	<ol style="list-style-type: none"> 1.The PCB main panel malfunctions. 2. The water level detection switch malfunctions. 3. The floater is stuck. 	Please contact the service department
Water reduces in the water tank while the "Full" icon stays on.	The floater gets stuck.	Open the water tank and adjust the floater.

If the solutions above can not fix the problems, please stop to use appliance immediately and cut off the power and water supply. Please contact the service department.

6. TECHNICAL SPECIFICATIONS

Voltage/ Hz	220 - 240V/ 50Hz
Rated Power	850W
Inlet pressure	0.4 ~ 10 bar
Capacity	3 place settings
Waterproof	IPX1
Inlet Water Temperature	Limited 50 °C
Net size (WxDxH)	440x413x424 mm

7. DISPOSAL

Handing over the old unit

Thanks to ecological recycling, valuable raw materials can be reused.

- Dispose of the unit in an environmentally friendly manner. Information about the current methods of ecological disposal of units can be obtained from specialized commercial distributors, but also from the town hall or local administration.



This unit is marked according to European directive 2012/19/EU regarding old electrical and electronic devices (waste electrical and electronic equipment – WEEE). The Directive prescribes the framework for a take-back, valid throughout EU, and the recovery of old devices.

For Turbionaire CE & WEEE Compliance, Packaging and packaging waste, Batteries

Please scan the QR code here



Thank you for choosing Turbionaire!

For expert advice on your Turbionaire appliances, help or repairs, please contact us at www.turbionaire.com/warranty.

Other additional details about this product:

- Information
- Technical specifications
- Energy label

can be consulted by accessing www.turbionaire.com

Manufacturer & Importer:
INTAX TRADING SRL 14B Ion
Creangă Str., Otopeni, Ilfov,
Romania
Phone (+40) 318 246 246. Fax
(+40) 214 203 151
office@intaxtrading.com
www.intaxtrading.com

CUPRINS

1. INFORMAȚII DE SIGURANTA	22
2. PREZENTARE GENERALĂ	25
3. INSTALARE	26
4. INSTRUCȚIUNI DE UTILIZARE	28
5. ÎNTREȚINERE ȘI CURĂȚARE	33
6. SPECIFICAȚII TEHNICE	38
7. EVACUAREA CA DEȘEU	38

Notă: Textul original al acestui manual de utilizare și instalare este considerat a fi în limba engleză. Toate instrucțiunile specificate în alte limbi sunt traduse prin mijloace electronice. În cazul unei erori de traducere sau a unei neînțelegeri, textul de referință va fi considerat a fi în limba engleză. Acest manual de utilizare a fost conceput cu grijă, dar pot apărea anumite omisiuni, inexactități sau ambiguități; prin urmare, pentru corecții, vă rugăm să le raportați la adresa de e-mail: support@turbionaire.com.

1. INFORMAȚII DE SIGURANȚA



AVERTIZARE! Când utilizați mașina de spălat vase, urmați măsurile de precauție enumerate mai jos.

- Aceasta unitate este destinată utilizării în uz casnic și aplicații similare, cum ar fi: personalul zonelor de bucatărie din magazine mici, birouri și alte medii de lucru; ferme; de către clienți din moteluri și alte medii de tip rezidențial; tip pensiune etc.
- Aceasta unitate poate fi folosită de copii cu vârsta de peste 8 ani și de persoane cu capacități fizice, senzoriale sau mentale reduse sau cu lipsă de experiență și cunoștințe, dacă au primit supraveghere sau instrucțiuni privind utilizarea aparatului într-un mod sigur și înțeleg pericolele implicate. Copiii nu se vor juca cu unitatea. Curățarea și întreținerea utilizatorului nu trebuie efectuate de copii fără supraveghere.
- Materialul de ambalare poate fi periculos pentru copii!
- Aceasta unitate este doar pentru uz casnic în interior.
- Pentru a vă proteja împotriva riscului de electrocutare, nu scufundați unitatea, cablul sau conectorul în apă sau alt lichid.
- Vă rugăm să deconectați unitatea înainte de curățarea și întreținere.
- Utilizați o cârpă moale umezită cu săpun, apoi folosiți o cârpă uscată pentru a șterge din nou.
- Vă rugăm să contactați departamentul de service pentru reparare sau înlocuire dacă cablul de alimentare este deteriorat. Sursa de alimentare a mașinii de spălat vase trebuie să accepte linie de împământare pentru siguranță. Aceasta va proteja la maximum persoana, care este poate fi supusa unui soc electric accidental.
- Deconectați cablul de alimentare în caz de furtună. După instalare, vă rugăm să asigurați conexiunea la apă și energie ca sunt conectate conform, înainte de utilizare.
- Poziția de instalare a conductei de scurgere nu poate depăși cu 40 cm mai sus decât partea superioară a unitatii, altfel va cauza drenaj slab, scurgeri de apă și posibil soc electric.
- Cuțitele și alte ustensile cu vârfuri ascuțite trebuie încărcate în coș cu vârfurile în jos sau așezate în poziție orizontală. Această mașină de spălat vase este automata, nu adăugați apă manual când aparatul funcționează. Va provoca preaplin și poate fi periculos.
- Nu mutați și nu curățați aunitatea când aceasta funcționează. Ar putea cauza soc electric sau scurgeri de apă.
- Nu deschideți ușa în timpul funcționării, pericol ranire cu abur fierbinte. Dacă este necesar să încărcați sau scoateți unele ustensile, vă rugăm să apăsați butonul de pauză și să așteptați 10 secunde, apoi deschideți ușor ușa și așteptați ca aburul să se disipeze complet, apoi deschideți ușa. Vă rugăm să utilizați detergenți specializați. Nu folosiți detergent de vase, praf de spălat, sapun lichid pentru mâini sau alți detergenți care nu sunt special pentru mașina de spălat vase.
- Pe conducta de drenaj și pe cablul de alimentare pot exista cleme, vă rugăm să folosiți foarfece plate pentru a tăia clemele. Foarfecele ascuțite pot sparge/ taia tubulatura și cablul și pot provoca scurgeri. Nu încercați să utilizați acest aparat într-un loc umed. Umiditatea ridicată va face ca unitatea să ruginească, și să apară scurgeri.
- Detergentul special trebuie pus într-un loc în care copiii nu pot ajunge. deoarece detergenții conțin acizi și alcalini, care sunt cu adevărat periculoși pentru copii și sanatare.
- Vesela poate fi fierbinte după spălare, vă rugăm să o scoateți din unitate după 30 de minute.
- Vă rugăm să păstrați unitatea la temperatura camerei timp de 8 ore după primirea pachetului în timpul iernii, pentru a evita apariția condensului care putea deteriora unitatea

- Unitatea trebuie sa fie conectata la rețeaua de apă cu seturi de conducte noi, nu refolosiți conducte vechi. În timpul instalării, sursa de alimentare nu trebuie să fie îndoită sau aplatizată excesiv, poate fi periculos.
- Vă rugăm să folosiți foarfece plate pentru a tăia legăturile conductelor de apă și a cablurilor electrice atunci când despachetați cutiile.
- Poziționați aparatul în locul dorit, cu unitatea perfect poziționată în plan orizontal.
- Vă rog să nu puneți nimic în laturile unitatii. Deschiderile nu trebuie obturate de niciun obiect.
- Vă rugăm să utilizați apă rece sau apă caldă care nu depășește 50°C.
- Acest aparat nu este destinat utilizării de către persoane (inclusiv copii) cu capacități fizice, senzoriale sau mentale reduse sau cu lipsă de experiență și cunoștințe, cu excepția cazului în care acestea au fost supravegheate sau instruite cu privire la utilizarea aparatului de către o persoană responsabilă pentru siguranța lor. Copiii trebuie supravegheați pentru a se asigura că nu se joacă cu aparatul.
- Dacă cablul de alimentare este deteriorat, acesta trebuie înlocuit de către producător, agentul său de service sau persoane calificate, similar, pentru a evita un pericol.
- Ușa nu trebuie lăsată în poziție deschisă, deoarece aceasta poate prezenta un pericol de împiedicare.
- Vă rugăm să țineți copiii departe de mașina de spălat vase, mai ales când ușa este deschisă.
- După folosirea aparatului, vă rugăm să deconectați de la curent electric și apa.

AVERTISMENT: Când utilizați mașina de spălat vase, urmați măsurile de precauție de bază, inclusiv următoarele:

- a) Citiți toate instrucțiunile înainte de a utiliza mașina de spălat vase.
- b) Folosiți mașina de spălat vase numai pentru funcția prevăzută.
- c) Folosiți numai detergenți sau agenți de curățare recomandați pentru utilizare în mașina de spălat vase și nu le lăsați la îndemâna copiilor.
- d) La încărcarea articolelor de spălat:
 - Localizați obiectele ascuțite astfel încât să nu deterioreze garnitura ușii;
 - Încărcați cuțitele ascuțite cu mânerul sus pentru a reduce riscul de răni de tip tăietură.
- e) Nu spălați articolele din plastic decât dacă sunt marcate cu „poate mașina de spălat vase” sau echivalent. Pentru articolele din plastic care nu sunt astfel marcate, verificați recomandările producătorului.
- f) Nu atingeți elementul de încălzire în timpul sau imediat după utilizare.
- g) Nu utilizați mașina de spălat vase decât dacă toate panourile carcasei sunt corect montate.
- h) Nu modificați comenzile.
- i) Nu abuzați, nu vă așezați sau nu stați pe ușa sau pe raftul pentru vase al unitatii.
- j) Pentru a reduce riscul de rănire, nu permiteți copiilor să se joace în sau pe o mașină de spălat vase.
- k) În anumite condiții, hidrogenul gazos poate fi produs într-un sistem cu apă caldă care nu a fost folosit timp de două săptămâni sau mai mult. HIDROGENUL ESTE EXPLOZIV. Dacă sistemul cu apă caldă nu a fost folosit pentru o astfel de perioadă, înainte de a folosi mașina de spălat vase deschideți toate robinetele de apă caldă și lăsați apa să curgă din fiecare timp de câteva minute. Acest lucru va elibera orice hidrogen gazos acumulat. Deoarece gazul este inflamabil, nu fumați și nu folosiți o flacără deschisă în acest timp.
- l) Scoateți ușa compartimentului de spălat când scoateți definitiv din funcțiune o mașină de spălat vase veche sau când o aruncați.



INSTRUCIUNI PENTRU ÎMPĂMÂNTARE

- Aceasta unitate trebuie să fie împământată. În cazul oricărei defectiuni, împământarea va reduce riscul unui șoc electric, prin asigurarea unei căi cu cea mai mică rezistență a curentului electric. Această unitate este echipat cu un ștecher conductor cu împământare.
- Ștecherul trebuie să fie conectat la o priză adecvată care este instalată cu împământare în conformitate cu toate codurile și reglementările locale.
- Conectarea incorectă a conductorului de împământare a echipamentului poate duce la risc de electrocutare.
- Consultați un electrician calificat dacă aveți îndoieli că unitatea este legată la împământare necorespunzător.
- Nu modificați ștecherul furnizat împreună cu unitatea; Dacă nu se potrivește prizei electrice instalați o priză adecvată de către un electrician calificat.
- Nu abuzați și nu vă așezați pe ușa sau raftul pentru vase al mașinii de spălat vase.
- Nu utilizați mașina de spălat vase decât dacă toate panourile carcasei sunt corect montate.
- Deschideți ușa cu mare atenție dacă mașina de spălat vase este în funcțiune, există riscul ca apa să vă stropescă.
- Nu așezați obiecte grele și nu stați pe ușă când aceasta este deschisă. Unitatea s-ar putea răsturna spre înainte.

La încărcarea articolelor de spălat:

a) Localizați obiectele ascuțite astfel încât acestea să nu deterioreze garnitura ușii;

b) **Avertisment: Cuțitele și alte ustensile cu vârfuri ascuțite trebuie încărcate în coș cu vârfurile îndreptate în jos sau așezate în poziție orizontală. Verificați dacă detergentul praf este gol după terminarea ciclului de spălare.**

- Nu spălați articolele din plastic decât dacă sunt marcate cu „sigur pentru mașina de spălat vase” sau echivalent. Pentru articolele din plastic nemarcate care nu sunt astfel marcate, verificați recomandările producătorului.



- Materialele de ambalare ale unitatii sunt reciclabile. Aruncați ambalajul într-un recipient adecvat de colectare a deșeurilor pentru a-l recicla.
- Este interzisă aruncarea acestui echipament ca gunoi menajer. Aruncarea corectă a acestui produs: urmăriți simbolurile de pe unitate sau de pe ambalaj ce indică faptul că acest echipament nu poate fi tratat ca deșeu menajer.
- În schimb, acesta trebuie dus la punctul de colectare a deșeurilor corespunzător pentru reciclarea echipamentelor electrice și electronice. Asigurându-vă că acest produs este eliminat corect, veți ajuta la prevenirea potențialelor consecințe negative pentru mediu și sănătatea umană, care altfel ar putea fi cauzate de manipularea necorespunzătoare a deșeurilor a acestui produs.
- Pentru informații mai detaliate despre reciclarea acestui produs, vă rugăm să contactați consiliul local, serviciul de eliminare a deșeurilor menajere sau vânzătorul.



AVERTIZARE!

- Pentru eliminarea ambalajelor și a unitatii, vă rugăm să mergeți la un centru de reciclare. Prin urmare, tăiați cablul de alimentare și faceți inutilizabilă închiderea ușii.
- Ambalajele din carton sunt fabricate din hârtie reciclată și trebuie depuse la centrele de colectare a deșeurilor de hârtie pentru reciclare.

- Asigurându-vă că acest produs este eliminat corect, veți contribui la prevenirea potențialelor consecințe negative asupra mediului și sănătății umane, care altfel ar putea fi cauzate de manipularea necorespunzătoare a deșeurilor a acestui produs.
- Pentru informații mai detaliate despre reciclarea acestui produs, vă rugăm să contactați biroul local și serviciul de eliminare a deșeurilor menajere.
- Nu aruncați acest produs ca deșeurile municipale nesortate. Este necesară colectarea separată a acestor deșeurii pentru tratare specială.

2. PREZENTARE GENERALĂ

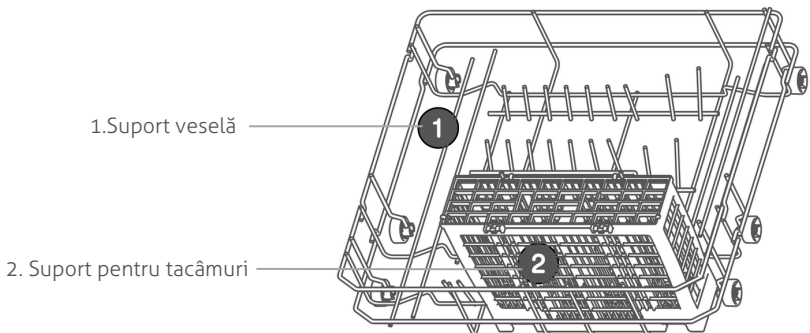
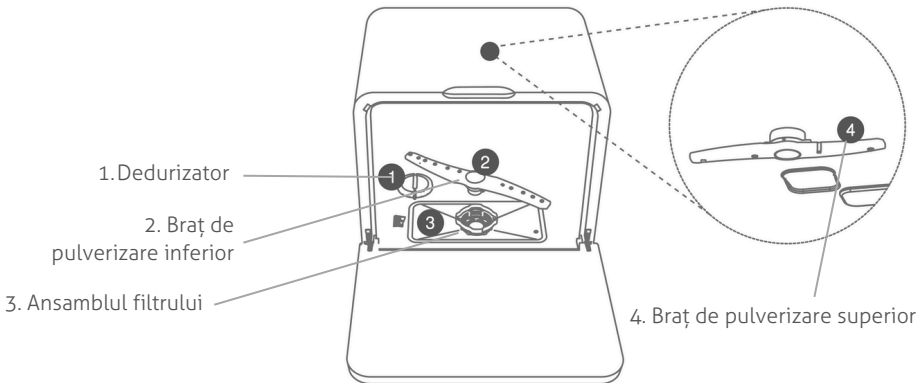

* Imaginile sunt doar pentru referință, produsul real poate diferi

Continutul pachetului

Unitate masina de spalat vase, coș pentru vesela, coș pentru tacâmuri, furtun de admisie, colier de prindere, furtun de scurgere, rezervor de apă

3. INSTALARE

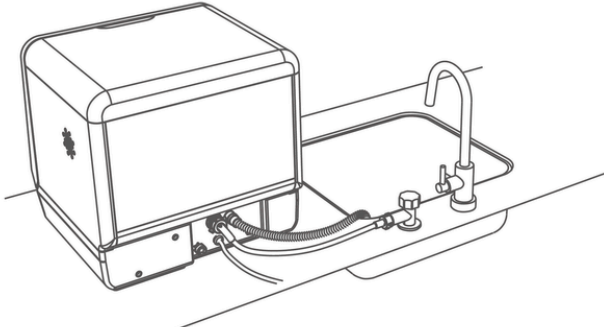

A. Conectarea la robinet (la rețeaua de apă)

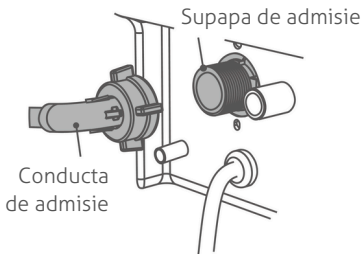

1. Conectați conducta de admisie la supapa de admisie.

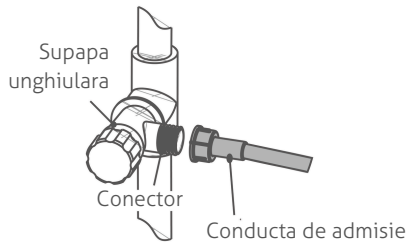

2. Conectați conducta de admisie la supapa unghiulara

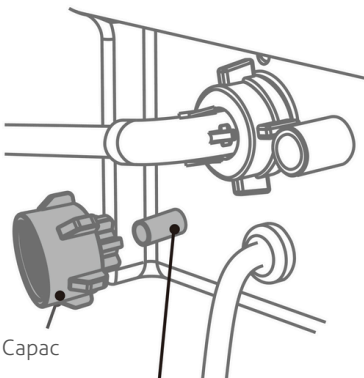

Conector conductă de aspirație

3. Când conducta de admisie este în funcțiune, vă rugăm să puneți capacul conectorului conductei de admisie, altfel apa din conectorul conductei de aspirație se va scurge.

B. Instalarea conductei de scurgere

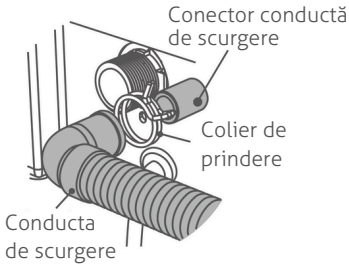

1. Conectați conducta de scurgere

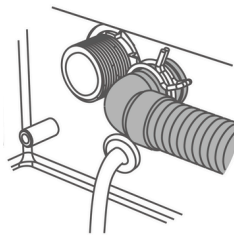

2. Conducta de scurgere trebuie fixată de colierul de prindere.

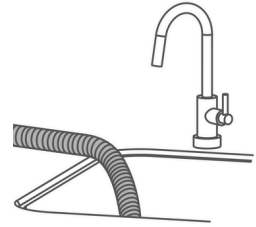

3. Pozitionati capătul liber al conductei de scurgere în chiuvetă sau în canalizare.

NOTA

1. Vă rugăm să utilizați apă rece sau apă caldă care nu depășește 50°C.
2. Conducta de admisie și conducta de scurgere nu pot fi pliate, altfel pot afecta funcționarea normală a unității.
3. Asigurați-vă că aparatul este amplasat în siguranță pe un plan orizontal.
4. După instalare, vă rugăm să păstrați toate documentele și componentele pentru utilizarea ulterioară sau pentru următorul proprietar

Avertizare!

Conducta de admisie nu poate fi reutilizată. Nu utilizați vechea conductă de admisie la instalare.

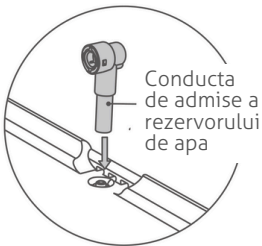

Introduceți conducta de admisie a rezervorului de apă în orificiul de admisie al rezervorului de apă conform direcției prezentate în figura de mai sus.

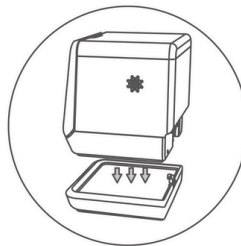

După ce rezervorul de apă este așezat orizontal pe blat, ridicați unitatea și așezați-o în canelurile rezervorului de apă.

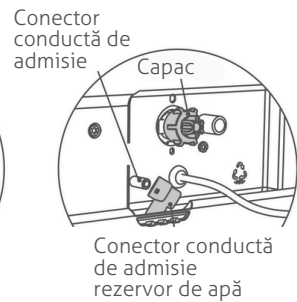

După ce conectorul țevii de admisie a rezervorului de apă este fixat la conectorul tubului de admisie a apei, înfiletați la maxim capacul supapei de admisie a apei pe direcția prezentată în figură, altfel pot exista scurgeri de apă.

Utilizarea rezervorului de apă

Notă: înainte de a adăuga apă în rezervorul de apă, vă rugăm să verificați dacă sursa de alimentare a mașinii este conectată; verificați dacă conducta de scurgere și conducta de aspirare a apei a rezervorului de apă sunt conectate corect.

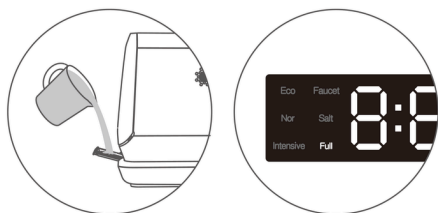

- a) După ce ați scos suportul alimentării rezervorului de apă, turnați apa în recipient. Atenție să nu turnați apă prea repede pentru a preveni stropirea cu apă.
- b) În procesul de adăugare a apei, indicatorul „plin” se va aprinde pe display, și se va auzi un sunet de avertizare ce va indica faptul că rezervorul de apă este plin cu apă. În acest moment nu mai adăugați apă și împingeți suportul alimentării înapoi în rezervorul de apă, apoi apăsați butonul de pornire pentru a porni unitatea.

AVERTIZARE!

- Pictograma „Plin” poate fi iluminată numai când este pornită în mod normal! După ce pictograma cu apă plină este aprinsă, vă rugăm să nu continuați să adăugați apă, care va depăși capacitatea rezervorului de apă și va cauza preaplin.
- Vă rugăm să curățați rezervorul de apă în fiecare lună.
- Vă rugăm să turnați apa reziduală în rezervorul de apă, dacă rezervorul de apă nu va fi folosit o perioadă lungă de timp.

4. INSTRUCȚIUNI DE UTILIZARE

IPANOUL DE CONTROL



Indicator Faucet: Verificați alimentarea cu apă

Indicator Full: rezervor de apă plin

Indicator Dry: uscare

Indicator Salt: umplere cu sare

Indicator Lock: blocare panou

Eco: program ECO activat

Nor: program Normal

Intense: program Intens activat

Rapid: program Rapid activat

Glass: program Glass (Sticla) Activat

Fruit: program Fructe activat

Funcționarea mașinii de spălat vase



Închideți ușa mașinii de spălat vase și porniți unitatea apăsând acest buton timp de o secundă.

Power



Schimbați programele de spălare. Vă rugăm să selectați un program potrivit.

Programe



Indicatorul licare, înseamnă că unitatea funcționează.



Porniți și puneți în pauza programele de spălare selectate apăsând acest buton.

Pornire/Pauză

Prezentare generală a programelor



Start
întârziat



Putere



Programe



Start
întârziat



Afișaj ciclic

H:00 → H:01 → H:02





Pornire/Pauză

Puteți întârzia începerea programelor cu până la 24 de ore.

Porniți
unitatea

Selectați
programele
potrivite

Apăsați butonul , afișajul arată în mod repetat H:00 H:01... H:24. Selectați ora de pornire întârziată. Dacă apăsați timp de 3 secunde,  ecranul va fi resetat la H:00, ceea ce înseamnă că nu există o setare.

Apăsați pentru a
întârzia începerea
programului.





Preserve

Preserve - funcție de ventilație și depozitare, ce poate elimina eficient mirosul, mucegaiul și umezeala din unitate, dacă vasele ar putea fi depozitate pentru mai mult timp în unitate, după spălare. Indicatorul „Dry” de pe afișaj va fi aprins. Unitatea va rula această funcție după procedura de spălare. Vă rugăm să apăsați butonul  când trebuie să anulați această funcție. Unitatea nu va porni automat această funcție după finalizarea procedurii de spălare, iar indicatorul „Dry” de pe afișaj rămâne stins.



Blocare
panou
control

Înseamnă blocarea butoanelor. Vă puteți asigura aparatul împotriva opririi accidentale a programului (de exemplu, operarea necorespunzătoare de către copii). Activarea blocării butoanelor: Țineți apăsat butonul  timp de 3 secunde până când pe afișajul digital apare „Blocare”. Dezactivarea blocării butoanelor: Țineți apăsat butonul  timp de 3 secunde până când afișajul „Lock” se stinge.

Detergentul special pentru mașina de spălat vase va îndepărta uleiul și reziduurile alimentare. Este necesar detergent de fiecare dată când utilizați unitatea. Doza de detergent depinde de cantitatea de vase încărcate și tipul de murdărie.

Programe	Tipul de depunere	Consumul de detergent		Ciclul de spălare	Ciclul uscare
		tip pulbere	/ tip tableta		
Eco	Parțial uscate, resturi alimentare uzuale de uz casnic	11 g	1 buc	2:20 h	-
Normal	Puține rămășițe de hrană de uz casnic uscate	11 g	1 buc	1:00 h	1:27 h
Intens	Resturi de alimente arse sau uscate, foarte lipite	11 g	1 buc	2:00 h	1:29 h
Rapid	Resturi de alimente proaspete. Putin ulei sau fără ulei.			0:35 h	1:26 h
Sticlă	Plastic sensibil la temperatură, ochelari, resturi ușor lipite	11 g	1 buc	1:30 h	1:27 h
Fructe	Potrivit pentru curățarea fructelor și legumelor	11 g	1 buc	0:18 h	

NOTA

Vă rugăm să nu folosiți detergent în exces. Excesul de detergent nu numai că va produce prea multă spumă, dar va afecta și efectul de curățare a vaselor. Vă rugăm să alegeți o tableta de spălat potrivită pentru acest tip de mașină de spălat vase. Durata reală de rulare a fiecărui program este posibil să difere de ciclul de timp prestabilit din cauza temperaturii apei, a cantității de veselă și tacamuri încărcate, a tipului de murdărie și a dedurizării apei. Acesta poate fi considerată o utilizare normală.

Adăugarea detergentului

Adăugați cantitatea necesară de detergent după ce ați poziționat coșul în interiorul unității. Vă rugăm să puneți detergent în locul special.

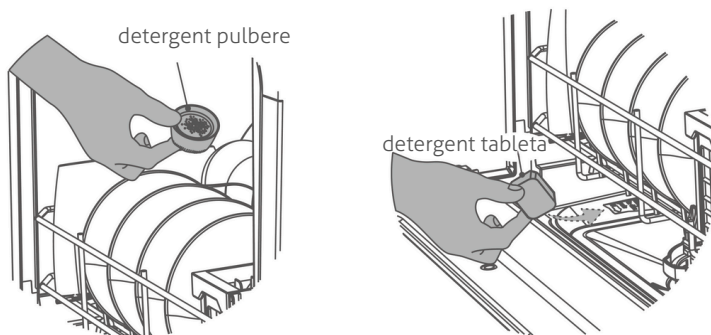

Dedurizator pentru apă

Dedurizatorul pentru apă este folosit pentru a reduce depunerile de calcar și pentru a avea vase și tacamuri ca noi. Este potrivită în special pentru zonele cu durezza mai mare a apei.

a) Adăugarea sării pentru dedurizare:

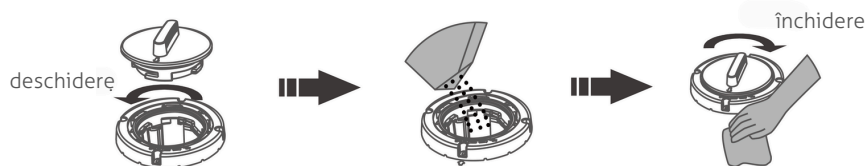

1. Rotiți în sens invers acelor de ceasornic și ridicați capacul dedurizatorului de apă.
2. Umpleți cu sare (aprox.400-500g). Adăugați și puțină apă proaspătă când porniți unitatea pentru prima dată.
3. Rotiți capacul în sensul acelor de ceasornic și fixați-l ferm.

* Folosiți doar sare specială pentru mașina de spălat vase (urmați recomandările producătorului pe canalul de cumpărare). Sarea trebuie adăugată înainte de spălare la prima utilizare. Sarea este un consumabil reutilizabil. Rulați programul „Rapid” după adăugarea sării pentru a vă asigura că sarea în exces sau soluția salină rezultată sunt imediat spălate. De reținut că după ce ați adăugat sare specială, indicatorul „Sare” nu se va opri imediat.

b) Reglarea setărilor dedurizatorului de apă:



Power

Când ușa este închisă, apăsați butonul de pornire (power)





Pornire/Pauză

În 60 de secunde după pornire, apăsați butonul Pornire/ Pauza timp de 5 secunde pentru a intra în modul de setare



Pornire/Pauză

Schimbați și selectați setarea potrivită apăsând butonul  Dacă utilizatorul nu a apăsat butonul  timp de 5 secunde, unitatea va ieși din modul de setare și va fi în starea de stand-by.

Setări în funcție de durezza apei de la rețea

Durezza apei (ppm)	0-90	91-200	201-300	301-400	401 - 500	> 500
Opțiuni setări durezza	H1	H2	H3	H4 (implicit)	H5	H6

Notă! Vă rugăm să întrebați compania locală de utilități de apă pentru valoarea durezza apei de la robinet.

Alegerea veselei si tacămurilor

Vesela rezistentă în mașina de spălat vase:



Vesela din ceramica



Sticlărie



Vesela din otel inoxidabil

ATENȚIE!

1. Metalele prețioase, aluminiul și vesela cu finisaj colorat se pot mătui după ce au fost spălate în mașina de spălat vase.
2. Tacămurile din bambus sau lemn: se pot desprinde sau crăpa la temperaturi ridicate.
3. Articole din plastic: Vă rugăm să consultați instrucțiunile producătorului pentru tacămurile din plastic sau articolele cu piese din plastic, deoarece aceste articole se pot desface sau crăpa la temperatură ridicată.
4. Lavete de curățare: Nu introduceți lavete pentru spalare in masina de spalat vase, nu curatati unitatea cu lavete abrazive, pot cauza defectiuni unitatii.
5. Articole din fontă: articolele din fontă pot rugini după ce au fost spălate în mașina de spălat vase.

Atenție la plasarea tacamurilor

1. Îndepărtați resturile mari de alimente, cum ar fi oase sau frunze.
2. Toate ustensilele cu murdărie trebuie să fie cu fața în jos astfel pot reține apa deasupra.
3. Tacămurile trebuie securizate sa nu se răstoarne, se utilizează un singur locas pentru o singura piesă.
4. Nu lăsați tacămurile să iasă din coș pentru că pot împiedica rotirea brațelor de pulverizare.
5. Tacămurile de dimensiuni mici ar putea să cadă din coș și să obstrucționeze rotația brațelor de pulverizare. Vă rugăm să nu puneți aceste piese mici în aparat.
6. Când împingeți coșul înapoi, nu lăsați părțile ascuțite ale tacămurilor să taie elementele interioare din interiorul unitatii.
7. Feriți de zgariere sau taiere cosul pentru tacămuri si veselă, daca protecția coșului este deteriorată poate apărea rugina.
8. Puneți mereu tacămurile tăioase cu vârfurile si taisul în jos, în coșul pentru tacămuri pentru a preîntâmpina accidentele.

SFATURI - Verificati dacă brațul de pulverizare încă se poate roti după ce ați împins coșul. pentru a preîntâmpina blocare acestuia

AVERTISMENT: Cuțitele și alte ustensile cu vârful/ tășuri ascuțite trebuie încărcate în coș cu vârfurile în jos sau așezate în poziție orizontală.

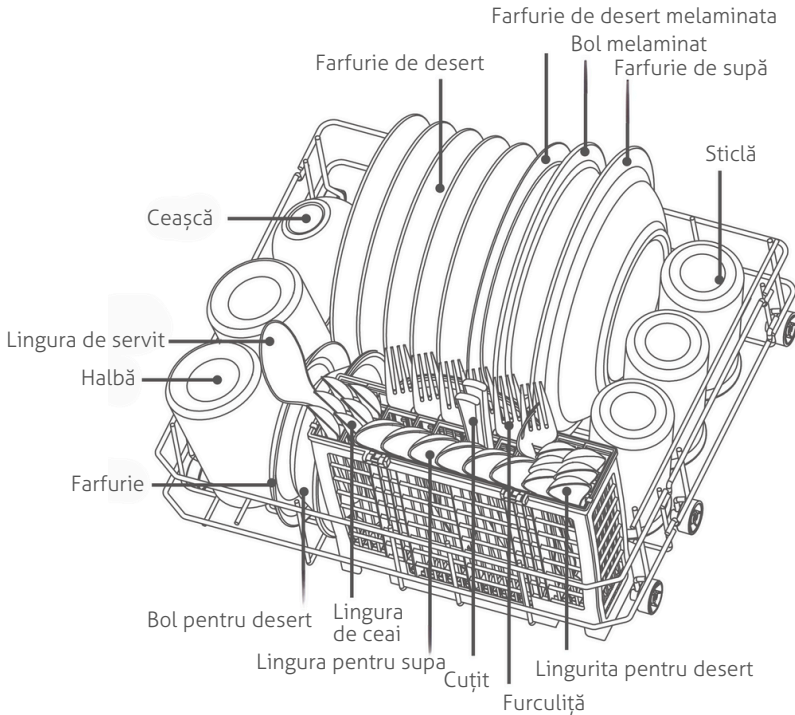

5. ÎNTREȚINERE ȘI CURĂȚARE

Curățați ansamblul filtrului

După ce unitatea a funcționat un timp, pot rămâne niște reziduuri și alte elemente înăuntru. Vă rugăm să curățați imediat când sesizați reziduuri și alte elemente.

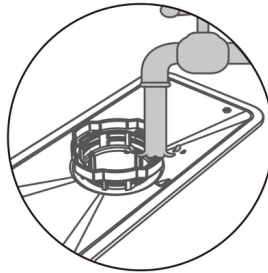
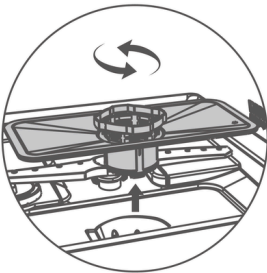

Asigurați-vă că alimentarea este oprită. Răsuciți ansamblul filtrului în sens invers acelor de ceasornic. Și puneți ansamblul filtrului înapoi rotind în sensul acelor de ceasornic.

Folosiți apă de la robinet pentru a spăla ansamblul filtrului. Nu utilizați vată, bureți metalici sau perii de fier, deoarece pot provoca ruginirea și corodarea ansamblului cu filtru.

Curățarea brațelor de pulverizare

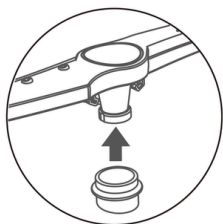

Scoateți coșul principal din unitate și ridicați puțin brațul de pulverizare inferior pentru a-l declipsa.

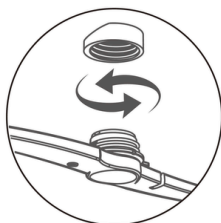

Rotiți brațul superior de pulverizare în sens invers acelor de ceasornic pentru demontare. Montați la loc brațul pulverizator rotind în sensul acelor de ceasornic

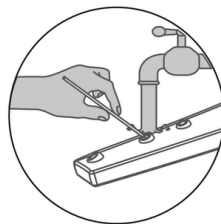

Verificați dacă brațele de pulverizare nu sunt blocate. Dacă se întâmplă vreun blocaj, vă rugăm să folosiți un fir metalic subțire pentru a scoate blocajele și spălați orificiile sub jet de apă.

Curățarea interiorului mașinii de spălat vase

Pentru garnitura anti scurgere și sigiliul usii folosiți un material/ laveta moale umedă pentru a curăța. Curățați colțurile mai ferite din interiorul mașinii de spălat vase cu o lavetă umedă și detergent special de curatare care sa nu altereze interiorul și toate elementele interioare ale unității.

Coduri de eroare

Lista de coduri de eroare

Cod	Cauza posibila	Soluție
E01	Scurtcircuit la termistor	Vă rugăm să contactați departamentul de service.
E02	Circuit deschis termistor	Vă rugăm să contactați departamentul de service.
E03	Unitatea nu este încălzită	<ul style="list-style-type: none"> • Vă rugăm să vă asigurați că vesela este așezată corect, ca apa nu este reținută de veselă • Vă rugăm să contactați departamentul de service.
E04	Defecțiunea supapei de admisie	Vă rugăm să contactați departamentul de service.
E05	Scurgere	<ol style="list-style-type: none"> 1.Înclinați aparatul la aprox. 30° până la 45° pentru a scoate apa din zona inferioară a unității. 2.Verificați dacă furtunul de drenaj nu este plasat prea sus. 3.Verificați dacă furtunul nu este deteriorat, blocat sau presat. 4.Verificați dacă unitatea este poziționată corect. Excludeți cauzele de mai sus, încercați să reporniți aparatul din nou, daca nu functioneaza, contactați departamentul de service.
E06	Incalzirea functioneaza anormal	Vă rugăm să contactați departamentul de service.
E10	Flux de apa anormal	<ol style="list-style-type: none"> 1. Robinetul nu a fost complet deschis. 2. Debit mic și presiune scăzută a apei. 3. Pornire multiplă chiar în caz de lipsă de apă. 4. Contactați departamentul de service.

Cele mai frecvente greșeli

Problemă	Cauza posibila	Soluție
Detergentul pulbere sau tip tableta nu au fost curățate	Găurile brațului de pulverizare au fost blocate, detergentul nu poate fi spălat.	Curățați orificiile brațelor de pulverizare și rulați din nou modul de spălare rapidă pentru a curăța vasele și tacâmurile
	Prea multă cantitate de detergent adăugată.	Rulați din nou modul de spălare rapidă și adăugați detergent în cantitate moderată.
	Detergent folosit de calitate scăzută.	Utilizați detergent special și modul de spălare rapidă pentru a spăla din nou.
	Amplasare neadecvată a detergentului	Consultați „Adăugarea detergentului”.
Câteva picături în interiorul căptușelii	Este normal și nu va afecta vasele.	
Apariția unei cantități de spuma în căptușeală	Nu s-a folosit detergent de spălat special sau s-a pus prea mult detergent.	Dacă nu este multă spumă, se poate deschide ușa cât să se elimine puțin câte puțin; dacă există prea multă spumă, o puteți îndepărta cu o laveta apoi reporniți orice program aproximativ 3 minute. Repetați până când spuma dispare.
Vesela și tacâmurile sunt umede.	1.Prea multă veselă și tacâmuri îngrămădite 2. Procesul de spălare este încă în derulare. 3 .Program selectat fără uscare.	Consultați regulile de pozitionare a vasele și tacâmurilor. Așteptați până la finalizarea procesului. Selectați programul cu uscare. (Consultați prezentarea generală a programelor.)
Unitatea scoate un fel șuierat în funcțiune . Afișajul arată „FAN”	Sistemul de reîmprospătare a aerului funcționează. Vnetilator în funcțiune.	Este o situație normală.
Nu este pornit niciun indicator luminos după pornirea alimentării	Dacă toate indicatoarele sunt stinse și nu se aprind atunci când apăsați butonul, există posibilitatea ca unitatea să nu fie conectată la priză sau să fi fost întreruptă alimentarea electrică	Vă rugăm să conectați unitatea la o priză funcțională și asigurați-vă că alimentarea electrică nu are nicio problemă.

Problemă	Cauza posibila	Soluție
	S-a întrerupt curentul.	Asigurați-vă că priza este funcțională, ca este alimentată cu electricitate
	Indicatorii sunt aprinși. S-ar putea să fie activ modul de blocare panou pentru copii.	Deblocați panoul de control al unității, anulați Child Lock.
	Indicator pornire cu timp prea scurt de afișare	Apăsați pictograma de alimentare/ pornire timp de 1 secundă.
Nu se aprinde niciun indicator luminos dacă se apasă orice buton, cu excepția butonului de pornire.	<ol style="list-style-type: none"> 1. Nu este închisă ușa unității 2. Există depuneri grase sau apă pe sticlă. 3. Toți indicatorii luminoși sunt aprinși, s-ar putea să fie activat modul de blocare panou de control. 4. PCB este deteriorat 	<ol style="list-style-type: none"> 1. Închide ușa. 2. Curățați, conectați cablul de alimentare și asigurați-vă că s-a uscat zonele necesare. 3. Deblocați dispozitivul de blocare panou pentru copii 4. Vă rugăm să contactați departamentul de service.
Indicatorul luminos al apei de pe panoul de control se aprinde când se alimentează unitatea cu apă.	<ol style="list-style-type: none"> 1. Verificați dacă alimentarea cu apă are probleme. 2. Debitmetru posibil deteriorat. 3. Supapa de umplere este deteriorată. 	<ol style="list-style-type: none"> 1. Asigurați-vă că alimentarea cu apă nu are nicio problemă. 2. Vă rugăm să contactați departamentul de service. 3. Vă rugăm să contactați departamentul de service.
Indicatorul luminos al apei de pe panoul de control se aprinde când intra în funcțiune pompa de aspirație a apei	<ol style="list-style-type: none"> 1. Nu există apă în recipient sau conducta de aspirație nu este în apă. 2. Înfundarea filtrului conductei de aspirație. 3. Supapa de umplere este deteriorată. 	<ol style="list-style-type: none"> 1. Vă rugăm să adăugați apă în recipient și să vă asigurați că conducta de aspirație este în apă. 2. Curățați sита filtrului conductei de aspirație. 3. Vă rugăm să contactați departamentul de service.
Timpul de admisie a apei este mai mare atunci când apa intră de la pompa de aspirație	Este un proces normal și se poate utiliza unitatea.	
Zgomot în timpul funcționării unității.	Vesela și tacâmurile așezate în mod necorespunzător, se obstrucționează brațele de pulverizare; se lovesc unele de altele.	Descărcați mașina de spălat vase și îpozitionați vesela și tacâmurile în mod corespunzător.
Vesela și tacâmurile nu sunt curățate corect.	<ol style="list-style-type: none"> 1. Vesela și tacâmuri poziționate necorespunzător 2. Program de spălare greșit ales. 	<ol style="list-style-type: none"> 1. Consultați regulile de poziționare a veselei și tacâmurilor. 2. Vă rugăm să alegeți programul potrivit de spălare.

Problemă	Cauza posibila	Soluție
Vesela și tacâmurile nu sunt curățate corect.	<ol style="list-style-type: none"> 3. Nu folosiți detergent special cu putere slabă de spălare 4. Filtru nu este instalat poziția corectă, iar resturile de alimente ajung în el. 5. Brațele pulverizatoare au fost blocate de depuneri. 6. Brațele pulverizatoare sunt blocate de altceva. 7. Unele resturi de alimente lipite vesela și tacâmuri. 8. Oprește neașteptată când unitatea este în funcțiune 9. Unele resturi sunt prea greu de îndepărtat 	<ol style="list-style-type: none"> 3. Folosiți praf de spălat special și adăugați suficient înainte de spălare. 4. Reinstalați filtrul în poziția corectă 5. Curățați partea interioară a brațelor de pulverizare. 6. Verificați dacă brațul de pulverizare este blocat de un obiect. 7. Înmuiiați vasele/ tacâmurile pentru un timp înainte de spălare. 8. Reporniți programul de spălare. 9. Recomandăm curățarea în prealabil cu burete metalic înainte de a pune vesela/ tacâmurile în unitate.
Apa prezentă în unitate când unitatea nu este în funcțiune	<ol style="list-style-type: none"> 1. Conducta de drenaj este poziționată prea sus. 2. Conducta de drenaj este blocată sau presată de ceva greu și obturată. 3. Pompa de drenaj este deteriorată. 4. Supapa de umplere este deteriorată. 	<ol style="list-style-type: none"> 1. Verificați informațiile cu privire la instalarea conductei de drenaj. 2. Desfaceți conducta de drenaj și înlăturați posibilele cauze. 3. Vă rugăm să contactați departamentul de service. 4. Vă rugăm să contactați departamentul de service.
Scurgeri de apă peste rezervorul de apă la umplere, dar pictograma „Plin” nu se activează.	<ol style="list-style-type: none"> 1. Panoul principal PCB funcționează defectuos. 2. Comutatorul de detectare a nivelului de apă funcționează defectuos. 3. Plutitorul este blocat. 	Vă rugăm să contactați departamentul de service
Nivel de apă redus în rezervorul în timp ce pictograma „Plin” rămâne aprinsă.	Plutitorul rezervorului de apă este blocat.	Deschideți rezervorul de apă și reglați plutitorul.

Dacă soluțiile de mai sus nu pot rezolva problemele apărute, vă rugăm să opriți imediat utilizarea unității, să întrerupeți alimentarea cu energie și apă și vă rugăm să contactați departamentul de service.

6. SPECIFICAȚII TEHNICE

Tensiune/ Hz	220 - 240V/ 50Hz
Putere nominală	850W
Presiunea de intrare	0.4 ~ 10 bar
Capacitate	3 locuri de amplasare
Impermeabil	IPX1
Temperatura apei de intrare	max. 50 °C
Dimensiune netă (LxPxH)	440 x 413 x 424 mm

7. EVACUAREA CA DEȘEU

Predarea unitatii vechi

Datorită reciclării ecologice se pot refolosi materii prime valoroase.

- Eliminați în mod ecologic unitatea. Informații despre modalitățile curente de eliminare ecologică a unitatilor pot fi obținute de la distribuitorii comerciali de specialitate, dar și de la primăria sau administrația locală.



Aceasta unitate este marcata corespunzător directivei europene 2012/19/UE în privința dispozitivelor electrice și electronice vechi (waste electrical and electronic equipment – WEEE). Directiva prescrie cadrul pentru o preluare înapoi, valabilă în întreaga UE, și valorificarea dispozitivelor vechi.



**Pentru Turbionaire
DEEE/Ambalaj/Baterii din UE**
vă rugăm să scanați aici codul QR



Vă mulțumim că ați ales Turbionaire!

Pentru sfaturi de specialitate privind electrocasnicele dvs. Turbionaire, ajutor sau reparații, vă rugăm să ne contactați la www.turbionaire.com/warranty.

Alte detalii suplimentare cu privire la acest produs:

- Informații
- Specificatii tehnice
- Etichetă energetică

pot fi consultate accesând www.turbionaire.com



Producator & Importator:
INTAX TRADING SRL 14B Ion Creangă
Str., Otopeni, Ilfov, România
Tel (+40) 318 246 246. Fax (+40) 214
203 151
office@intaxtrading.com
www.intaxtrading.com

CONTENT

1. SICHERHEITSINFORMATION	40
2. PRODUKTÜBERSICHT	44
3. INSTALLATION	45
4. BEDIENUNGSANLEITUNG	47
5. WARTUNG UND REINIGUNG	52
6. TECHNISCHE DATEN	57
7. ENTSORGUNG	57

Hinweis: Der Originaltext dieses Benutzer- und Installationshandbuchs ist in englischer Sprache verfasst. Alle in anderen Sprachen angegebenen Anweisungen werden elektronisch übersetzt. Im Falle eines Übersetzungsfehlers oder Missverständnisses gilt der Referenztext als in englischer Sprache verfasst. Dieses Benutzerhandbuch wurde sorgfältig erstellt, es können jedoch gewisse Auslassungen, Ungenauigkeiten oder Unklarheiten auftreten. Bitte melden Sie Korrekturen daher per E-Mail an: support@turbionaire.com.

1. SICHERHEITSINFORMATION



WARNUNG! Beachten Sie beim Gebrauch Ihres Geschirrspülers die unten aufgeführten Vorsichtsmaßnahmen.

- Dieses Gerät ist für den Einsatz im Haushalt und ähnlichen Anwendungen vorgesehen, beispielsweise:
 - Personalküchenbereiche in Geschäften, Büros und anderen Arbeitsumgebungen;
 - Bauernhäuser;
 - von Kunden in Hotels, Motels und anderen Wohnumgebungen;
 - Bed & Breakfast-Umgebungen.
- Dieses Gerät kann von Kindern ab 8 Jahren und von Personen mit eingeschränkten physischen, sensorischen oder geistigen Fähigkeiten oder mangelnder Erfahrung und Kenntnissen verwendet werden, wenn sie beaufsichtigt werden oder Anweisungen zur sicheren Verwendung des Geräts erhalten haben und die damit verbundenen Gefahren verstehen. Kinder dürfen nicht mit dem Gerät spielen. Reinigung und Benutzerwartung dürfen nicht von Kindern ohne Aufsicht durchgeführt werden.
- Verpackungsmaterial kann für Kinder gefährlich sein!
- Dieses Gerät ist nur für den Hausgebrauch in Innenräumen bestimmt.
- Tauchen Sie das Gerät, das Kabel oder den Stecker nicht in Wasser oder andere Flüssigkeiten, um einen Stromschlag zu vermeiden.
- Bitte ziehen Sie den Stecker, bevor Sie das Gerät reinigen oder warten.
- Verwenden Sie dazu ein weiches, mit milder Seife angefeuchtetes Tuch und wischen Sie es anschließend mit einem trockenen Tuch noch einmal ab.
- Bei einer Beschädigung des Netzkabels wenden Sie sich bitte zur Reparatur oder zum Austausch an den Kundendienst oder die vom Verkäufer beauftragte Wartungsabteilung.
- Die Stromquelle des Geschirrspülers muss aus Sicherheitsgründen über eine Erdungsleitung verfügen. Dadurch wird die Person, die durch ein Leck einen Stromschlag erleidet, bestmöglich geschützt.
- Trennen Sie bei Gewitter das Netzkabel. Stellen Sie nach der Installation sicher, dass die Wasser- und Stromanschlüsse ordnungsgemäß angeschlossen sind, bevor Sie sie verwenden.
- Die Installationsposition des Abflussrohrs darf nicht höher als 40 cm über der Oberseite des Geräts liegen, da dies zu schlechter Entwässerung sowie zu Strom- und Wasserlecks führen kann.
- Messer und andere Küchenutensilien mit scharfen Spitzen müssen mit der Spitze nach unten oder in horizontaler Position in den Korb gelegt werden. Dieser Geschirrspüler ist ein automatisches Gerät. Geben Sie kein Wasser manuell hinzu, wenn das Gerät in Betrieb ist. Dies führt zum Überlaufen und ist gefährlich.
- Bewegen oder reinigen Sie das Gerät nicht, wenn es in Betrieb ist. Es könnte zu Strom- oder Wasserlecks kommen.
- Öffnen Sie die Tür während des Betriebs nicht, da der Dampf Sie verletzen könnte. Wenn Sie Geschirr ein- oder ausladen müssen, drücken Sie bitte die Pausentaste und warten Sie 10 Sekunden. Öffnen Sie dann die Tür leicht und warten Sie, bis der Dampf vollständig entwichen ist. Öffnen Sie dann die Tür und stellen Sie Ihr Geschirr hinein. Verwenden Sie bitte spezielle Reinigungsmittel. Verwenden Sie kein Spülmittel, Waschpulver, Handsensibilisierungslösung oder andere Reinigungsmittel, die nicht speziell für Geschirrspüler geeignet sind.

- Am Abflussrohr und am Netzkabel befinden sich Kabelbinder. Schneiden Sie diese mit einer flachen Schere ab. Eine scharfe Schere kann das Rohr und das Kabel beschädigen und zu Undichtigkeiten führen.
- Versuchen Sie nicht, das Gerät an einem feuchten Ort zu verwenden. Hohe Luftfeuchtigkeit kann zu Rost am Gerät führen und sogar zu Undichtigkeiten.
- Das Spezialwaschmittel sollte an einer Stelle aufbewahrt werden, die für Kinder unerreichbar ist, da es Säuren und Basen enthält, die für Kinder sehr gefährlich sind.
- Das Geschirr ist nach dem Spülen heiß. Nehmen Sie es daher bitte nach 30 Minuten heraus.
- Bitte bewahren Sie das Gerät nach Erhalt des Produkts im Winter 8 Stunden lang bei Raumtemperatur auf, um zu vermeiden, dass sich Tropfen auf der Glasoberfläche bilden und das Gerät beschädigt wird.
- Das Gerät muss mit neuen Schlauchsätzen an die Wasserleitung angeschlossen werden. Die alten Schlauchsätze dürfen nicht wiederverwendet werden. Bei der Installation darf die Stromversorgung nicht übermäßig oder gefährlich gebogen oder abgeflacht werden.
- Benutzen Sie beim Auspacken der Kartons bitte eine flache Schere, um die Kabelbinder von Wasser- und Stromleitungen durchzuschneiden.
- Positionieren Sie das Gerät am gewünschten Ort. Stellen Sie sicher, dass die Maschine waagrecht ausgerichtet ist.
- Bitte stellen Sie auf beiden Seiten nichts anderes ab. Die Öffnungen dürfen nicht durch einen Teppich verdeckt werden.
- Bitte verwenden Sie kaltes oder warmes Wasser mit einer Temperatur von nicht mehr als 120 °F.
- • Dieses Gerät ist nicht für die Verwendung durch Personen (einschließlich Kinder) mit eingeschränkten körperlichen, sensorischen oder geistigen Fähigkeiten oder mangelnder Erfahrung und Kenntnissen vorgesehen, es sei denn, sie werden von einer für ihre Sicherheit verantwortlichen Person beaufsichtigt oder in die Verwendung des Geräts eingewiesen. Kinder sollten beaufsichtigt werden, um sicherzustellen, dass sie nicht mit dem Gerät spielen.
- Wenn das Netzkabel beschädigt ist, muss es vom Hersteller, seinem Kundendienst oder einer ähnlich qualifizierten Person ersetzt werden, um Gefährdungen zu vermeiden.
- Die Tür darf nicht in geöffneter Stellung belassen werden, da dies eine Stolpergefahr darstellen kann.
- Bitte halten Sie Kinder vom Geschirrspüler fern, insbesondere wenn die Tür geöffnet ist.
- Bitte schalten Sie nach Gebrauch des Geräts Strom und Wasser ab.
- **WARNUNG:** Messer und andere Utensilien mit scharfen Spitzen müssen mit der Spitze nach unten oder in horizontaler Position in den Korb gelegt werden.

WARNUNG: Beachten Sie beim Gebrauch Ihres Geschirrspülers die grundlegenden Vorsichtsmaßnahmen, darunter die folgenden:

- a) Lesen Sie vor der Benutzung des Geschirrspülers alle Anweisungen.
- b) Benutzen Sie den Geschirrspüler nur bestimmungsgemäß.
- c) Verwenden Sie ausschließlich für die Verwendung in Geschirrspülern empfohlene Reinigungsmittel oder Netzmittel und bewahren Sie diese außerhalb der Reichweite von Kindern auf.
- d) Beim Einladen des Spülguts:
 - 1) Platzieren Sie scharfe Gegenstände so, dass sie die Türdichtung nicht beschädigen können.
 - 2) Laden Sie scharfe Messer mit dem Griff nach oben, um das Risiko von Schnittverletzungen zu verringern.

- e) Waschen Sie keine Kunststoffteile, die nicht als „spülmaschinenfest“ oder ähnlich gekennzeichnet sind. Bei Kunststoffteilen ohne entsprechende Kennzeichnung beachten Sie die Empfehlungen des Herstellers.
- f) Berühren Sie das Heizelement nicht während oder unmittelbar nach dem Gebrauch.
- g) Betreiben Sie Ihren Geschirrspüler nicht, wenn nicht alle Gehäuseteile ordnungsgemäß angebracht sind.
- h) Manipulieren Sie die Bedienelemente nicht.
- i) Benutzen Sie die Tür und den Geschirrkorb des Geschirrspülers nicht unsachgemäß und setzen oder stellen Sie sich nicht darauf.
- j) Um das Verletzungsrisiko zu verringern, lassen Sie Kinder nicht in oder auf einer Geschirrspülmaschine spielen.
- k) Unter bestimmten Umständen kann in einem Warmwassersystem, das zwei Wochen oder länger nicht benutzt wurde, Wasserstoffgas entstehen. WASSERSTOFFGAS IST EXPLOSIV. Wenn das Warmwassersystem über einen solchen Zeitraum nicht benutzt wurde, öffnen Sie vor der Inbetriebnahme des Geschirrspülers alle Warmwasserhähne und lassen Sie das Wasser mehrere Minuten lang aus jedem Wasserhahn laufen. Dadurch wird das angesammelte Wasserstoffgas freigesetzt. Da das Gas entflammbar ist, dürfen Sie während dieser Zeit nicht rauchen oder offene Flammen verwenden.
- l) Entfernen Sie bei der Außerbetriebnahme oder Entsorgung eines alten Geschirrspülers die Tür zum Spülraum.



ERDUNGSANLEITUNG

- Dieses Gerät muss geerdet werden. Im Falle einer Fehlfunktion oder eines Defekts verringert die Erdung das Risiko eines Stromschlags, da sie dem elektrischen Strom den Weg des geringsten Widerstands bietet. Dieses Gerät ist mit einem Erdungsstecker ausgestattet.
- Der Stecker muss in eine geeignete Steckdose eingesteckt werden, die gemäß allen örtlichen Vorschriften und Verordnungen installiert und geerdet ist.
- Bei unsachgemäßem Anschluss des Geräte-Erdungsleiters besteht die Gefahr eines Stromschlags.
- Wenn Sie Zweifel haben, ob das Gerät ordnungsgemäß geerdet ist, wenden Sie sich an einen qualifizierten Elektriker oder Kundendienstmitarbeiter.
- Verändern Sie den mit dem Gerät mitgelieferten Stecker nicht, falls er nicht in die Steckdose passt.
- Lassen Sie von einem qualifizierten Elektriker eine geeignete Steckdose installieren.
- Benutzen Sie die Tür oder den Geschirrkorb des Geschirrspülers nicht unsachgemäß und setzen oder stellen Sie sich nicht darauf.
- Betreiben Sie Ihren Geschirrspüler nicht, wenn nicht alle Gehäuseteile ordnungsgemäß angebracht sind.
- Bei laufendem Geschirrspüler die Tür nur vorsichtig öffnen, es besteht die Gefahr von herausspritzendem Wasser.
- Stellen Sie keine schweren Gegenstände auf die geöffnete Tür und stellen Sie sich nicht darauf. Das Gerät könnte nach vorne kippen.
- Verwenden Sie in Ihrer Spülmaschine niemals Seife, Waschmittel oder Handspülmittel.
- Die Tür sollte nicht offen gelassen werden, da sonst die Stolpergefahr steigt.

- Wenn das Netzkabel beschädigt ist, muss es durch den Hersteller oder seinen Kundendienst oder eine ähnlich qualifizierte Person ersetzt werden, um Gefährdungen zu vermeiden.
- Beim Einbau darf das Netzteil nicht übermäßig oder gefährlich gebogen oder abgeflacht werden.
- Manipulieren Sie die Bedienelemente nicht.
- Das Gerät muss mit neuen Schlauchsätzen an den Hauptwasserhahn angeschlossen werden. Alte Sätze dürfen nicht wiederverwendet werden.



- Die Verpackungsmaterialien dieses Geräts sind wiederverwertbar. Entsorgen Sie die Verpackung in einem geeigneten Abfallsammelbehälter, um sie dem Recycling zuzuführen.
- Es ist verboten, dieses Gerät als Hausmüll zu entsorgen. Richtige Entsorgung dieses Produkts: Dieses Symbol auf dem Produkt oder seiner Verpackung weist darauf hin, dass dieses Produkt nicht
- als Hausmüll behandelt werden. Stattdessen sollte es zu einer entsprechenden Sammelstelle für das Recycling von elektrischen und elektronischen Geräten gebracht werden. Indem Sie sicherstellen, dass dieses Produkt ordnungsgemäß entsorgt wird, tragen Sie dazu bei, mögliche negative Folgen zu vermeiden.
- für die Umwelt und die menschliche Gesundheit, die andernfalls durch die unsachgemäße Entsorgung dieses Produkts entstehen könnten.
- Ausführlichere Informationen zum Recycling dieses Produkts erhalten Sie bei Ihrer Gemeindeverwaltung, Ihrem Entsorgungsdienst für Hausmüll oder in dem Geschäft, in dem Sie das Produkt gekauft haben.



WARNUNG!

- Zur Entsorgung der Verpackung und des Gerätes geben Sie bitte das Gerät an ein Recycling-Zentrum. Schneiden Sie dazu das Netzkabel ab und machen Sie den Türschließer unbrauchbar.
- Kartonverpackungen werden aus Recyclingpapier hergestellt und sollten zur Wiederverwertung über die Altpapiersammlung entsorgt werden.
- Indem Sie die ordnungsgemäße Entsorgung dieses Produkts sicherstellen, tragen Sie dazu bei, mögliche negative Folgen für die Umwelt und die menschliche Gesundheit zu vermeiden, die andernfalls durch eine unsachgemäße Entsorgung dieses Produkts entstehen könnten.
- Ausführlichere Informationen zum Recycling dieses Produkts erhalten Sie bei Ihrer örtlichen Stadtverwaltung und Ihrem Entsorgungsdienst für Hausmüll.
- **ENTSORGUNG:** Dieses Produkt darf nicht als unsortierter Hausmüll entsorgt werden. Solche Abfälle müssen separat gesammelt und einer Sonderbehandlung zugeführt werden.

2. PRODUKTÜBERSICHT

Die Einheit

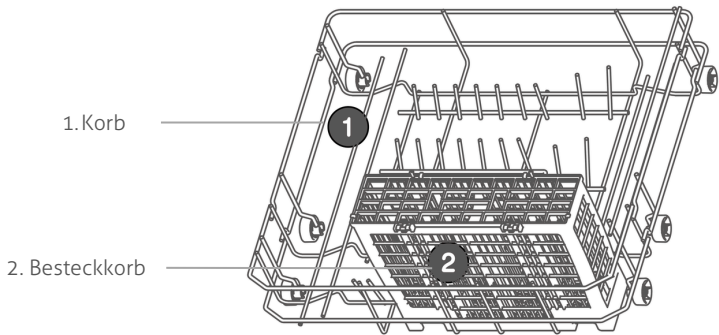
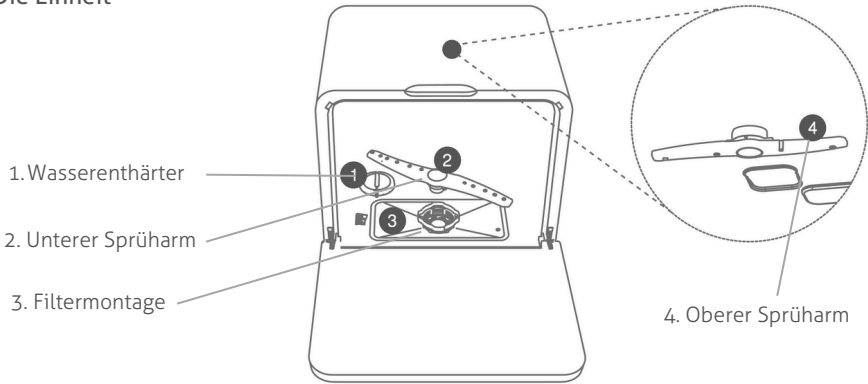

*Bilder dienen nur als Referenz, das tatsächliche Produkt kann abweichen

Paketliste

Gerät, Korb, Besteckkorb, Ansaugrohr, Zulaufschlauch, Spannband, Ablaufschlauch, Wassertank

3. INSTALLATION

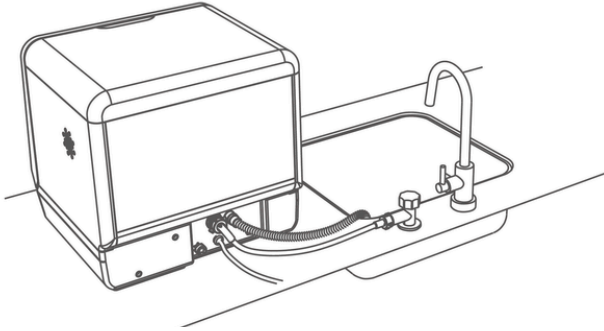

A. Installation des Zulaufrohrs

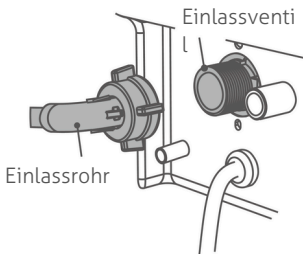

1. Schließen Sie das Einlassrohr an das Einlassventil an.

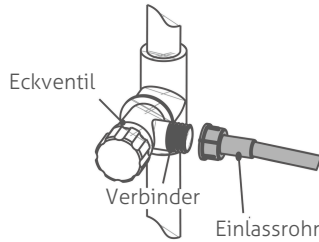

2. Schließen Sie das Zulaufrohr an das Eckventil an.

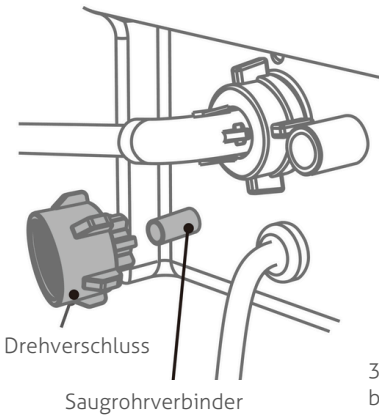

3. Wenn das Saugrohr in Betrieb ist, stecken Sie bitte die Drehkappe in den Saugrohranschluss, da sonst Wasser aus dem Saugrohranschluss einsickert.

B. Installation des Abflussrohrs

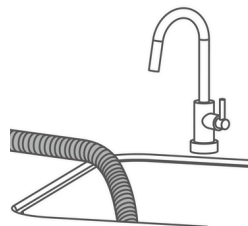
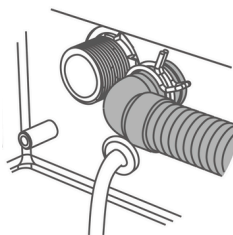
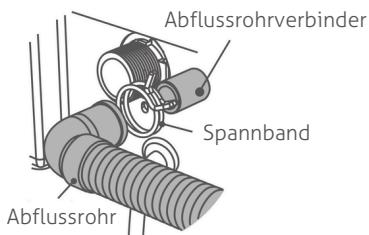

1. Schließen Sie den Abfluss und den Ablassanschluss an.

2. Das Abflussrohr sollte mit dem Klemmband befestigt werden.

3. Das freie Ende des Abflussrohres stecken Sie bitte in das Waschbecken oder die Kanalisation.

ANMERKUNGEN

1. Bitte verwenden Sie kaltes oder warmes Wasser mit einer Tem. von nicht mehr als 50 °C.
2. Das Zulaufrohr und das Ablaufrohr dürfen nicht gefaltet werden, da sonst die Waschwirkung beeinträchtigt werden kann.
3. Stellen Sie sicher, dass das Gerät sicher auf dem Boden steht. Andernfalls kann es zu einem Überlaufen und einem elektrischen Leck kommen. Nehmen Sie die Verpackung aus dem Gerät.
4. Bewahren Sie nach der Installation alle Unterlagen und Komponenten für eine spätere Verwendung oder für den nachfolgenden Besitzer auf.

Warnung!

Das Zulaufrohr kann nicht recycelt werden. Verwenden Sie bei der Installation nicht das alte Zulaufrohr.



Stecken Sie das Saugrohr des Wassertanks entsprechend der in der Abbildung gezeigten Richtung in den Wassereinfluss des Wassertanks.

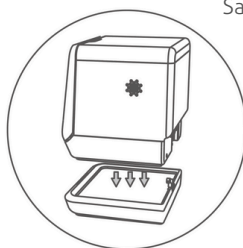

Nachdem der Wassertank waagrecht auf der Tischplatte platziert wurde, heben Sie das Gerät an und legen Sie es in der Nut des Wassertanks ab.

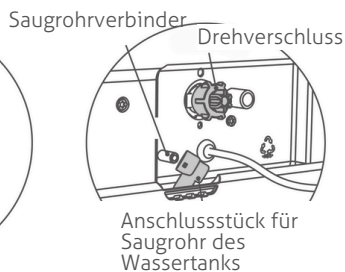

Nachdem der Anschluss des Saugrohrs des Wassertanks an den Anschluss des Wassersaugrohrs angeschraubt wurde, schrauben Sie die Schraubkappe entsprechend der in der Abbildung gezeigten Richtung in die Schnittstelle des Wassereinflussventils, da sonst aus der Schnittstelle Wasser austreten kann.

Verwendung des Wassertanks

Hinweis: Bevor Sie Wasser in den Wassertank füllen, überprüfen Sie bitte, ob die Maschine an die Stromversorgung angeschlossen ist und ob das Abflussrohr und das Wasseransaugrohr des Wassertanks richtig angeschlossen sind.

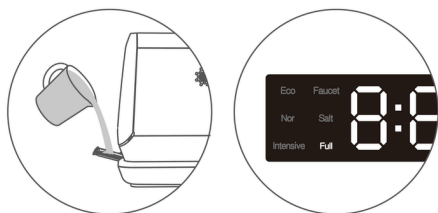

a) Nachdem Sie die Wasserschublade aus dem Wassertank herausgezogen haben, gießen Sie das Wasser in den Behälter.

Achten Sie darauf, das Wasser nicht zu schnell einzugießen, um Spritzwasser zu vermeiden.

b) Wenn beim Wassereinfüllen „voll“ auf dem Display aufleuchtet und ein Piepton ertönt, bedeutet dies, dass der Wassertank voll ist. Beenden Sie jetzt das Einfüllen von Wasser und schieben Sie die Wasserschublade zurück in den Wassertank. Drücken Sie dann den Netzschalter, um die Maschine zu starten.

WARNUNG!

- Das Symbol „Wasser voll“ leuchtet nur, wenn das Gerät normal eingeschaltet ist! Füllen Sie kein weiteres Wasser nach, nachdem das Symbol „Wasser voll“ aufleuchtet. Dies würde die Kapazität des Wassertanks überschreiten und zu einem Überlaufen führen.
- Bitte reinigen Sie den Wassertank jeden Monat.
- Bitte gießen Sie das Restwasser im Wassertank aus, wenn der Wassertank längere Zeit nicht verwendet wird.

4. BEDIENUNGSANLEITUNG

BEDIENFELDANLEITUNG



Wasserhahn: Anzeige „Wasserzufuhr prüfen“

Voll: Anzeige Wassertank voll

Trocken: Anzeige Trocknung

Salz: Anzeige Salznachfüllung

Sperren: Sperranzeige

Eco: ECO-Programm aktiviert

Cloud: Normales Programm

Intensiv: Intensivprogramm aktiviert

Schnell: Schnellprogramm aktiviert

Glas: Glasprogramm aktiviert

Obst: Obstprogramm aktiviert

Bedienung des Geschirrspülers



Schließen Sie die Tür des Geschirrspülers und starten Sie das Gerät, indem Sie diese Taste eine Sekunde lang drücken.

Leistung



Waschprogramme ändern. Bitte wählen Sie ein passendes Programm aus.

Studiengänge

Eco

Die Kontrollleuchten blinken, das bedeutet, dass der Geschirrspüler in Betrieb ist.



Durch Drücken dieser Taste starten Sie Waschprogramme.

Start/Pause

Übersicht der Programme



Start verzögern

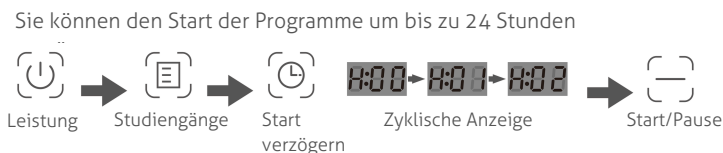

Starten Sie das Gerät

Passende Programme auswählen

Drücken Sie die Taste, das Display zeigt wiederholt H:00 H:01... H:24. Wählen Sie die Verzögerungszeit. Wenn Sie 3 Sekunden lang drücken, wird das Display auf H:00 zurückgesetzt, was bedeutet, dass keine Vorauswahl erfolgt

Drücken Sie diese Taste, um den Programmstart zu verzögern.





Bewahren

Die Konservierungsfunktion ermöglicht regelmäßige Belüftung und Lagerung, wodurch Gerüche, Schimmel und Feuchtigkeit usw. wirksam entfernt werden können. Die Anzeige „Trocknen“ auf dem Display leuchtet, wenn Sie diese Funktion auswählen. Der Geschirrspüler führt diese Funktion nach dem Spülvorgang aus. Bitte drücken Sie die Taste , wenn Sie diese Funktion abbrechen möchten. Der Geschirrspüler startet diese Funktion nicht, nachdem der Spülvorgang abgeschlossen ist und die Anzeige „Trocknen“ auf dem Display erloschen ist.



Kindersicherung

Es bedeutet Tastensperre. Damit können Sie Ihr Gerät gegen unbeabsichtigtes Abschalten des Programms (z.B. Fehlbedienung durch Kinder) sichern. Tastensperre aktivieren: Taste  3 Sekunden gedrückt halten, bis in der Digitalanzeige „Lock“ erscheint. Tastensperre deaktivieren: Taste  3 Sekunden gedrückt halten, bis in der Digitalanzeige „Lock“ erlischt.

Spezielles Geschirrspülmittel entfernt Öl- und Speisereste. Es ist bei jedem Gebrauch des Geräts ein Muss. Die Dosierung des Mittels hängt von der Menge und Art der Verschmutzung ab.

Studiengänge	Art der Verschmutzung	Waschmittelverbrauch		Waschgang	Trockenzyklus
		Waschpulver	Waschtablette		
Öko	Teilweise eingetrocknete, haushaltsübliche Speisereste	11 g	1 Stck.	2:20 h	-
Normal	Kleine, eingetrocknete, normale Speisereste	11 g	1 Stck.	1:00 h	1:27 h
Intensiv	Stark haftende, eingebrannte oder angetrocknete Speisereste	11 g	1 Stck.	2:00 h	1:29 h
Schnell	Frische Essensreste. Leicht und weniger Öl.			0:35 h	1:26 h
Glas	Leicht haftende, temperaturempfindliche Kunst. und Gläser	11 g	1 Stck.	1:30 h	1:27 h
Obst	Geeignet zum Reinigen von Obst und Gemüse	11 g	1 Stck.	0:18 h	

ANMERKUNGEN

Bitte verwenden Sie nicht zu viel Waschmittel. Zu viel Waschmittel führt nicht nur zu vielen Blasen, sondern beeinträchtigt auch die Reinigungswirkung. Bitte wählen Sie die passende Spültablette, für dieses Gerät sollten Sie die kleine verwenden. Die tatsächliche Laufzeit jedes Programms kann aufgrund der Wassertemperatur, der Geschirrmenge, der Art der Verschmutzung und der Wiederherstellung der Wasserenthärtung möglicherweise vom voreingestellten Zeitzyklus abweichen. Dies ist ein normaler Zustand, bitte verwenden Sie es mit Vertrauen.

Waschmittel einfüllen

Geben Sie die erforderliche Menge Waschmittel hinzu, nachdem Sie den Korb hineingeschoben haben.

Bitte geben Sie das Waschmittel an den dafür vorgesehenen Platz.

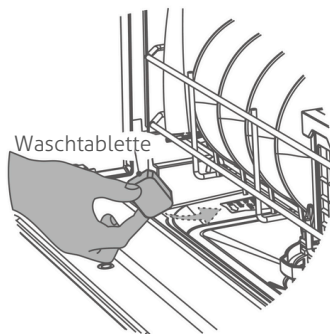
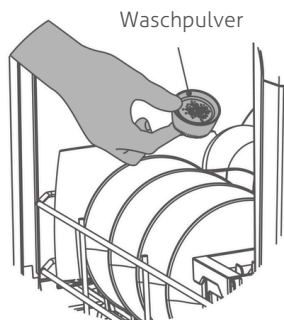

Wasserenthärter

Wasserenthärter dienen dazu, Wasser zu enthärten, Kalkablagerungen zu reduzieren und dafür zu sorgen, dass Ihr Geschirr so strahlend wie neu aussieht. Er ist besonders für Gebiete mit höherer Wasserhärte geeignet.

a) Tipps hinzufügen:

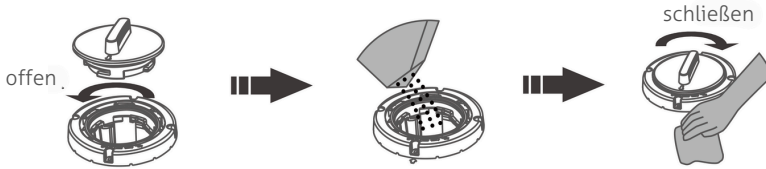

1. Gegen den Uhrzeigersinn drehen und den Deckel des Wasserenthärters anheben.
2. Füllen Sie Salz ein (ca. 400-500 g). Bitte füllen Sie beim ersten Einschalten des Gerätes etwas frisches Wasser ein.
3. Drehen Sie den Deckel im Uhrzeigersinn und ziehen Sie ihn fest an.

* Verwenden Sie zur Reaktivierung ausschließlich Spülmaschinensalz (befolgen Sie die Herstellerempfehlungen auf dem Einkaufskanal). Salz muss vor dem ersten Spülen eingefüllt werden. Es ist ein wiederverwendbares Verbrauchsmaterial. Sobald die „Salz“-Lampe auf dem Display leuchtet, muss Salz nachgefüllt werden. Bitte führen Sie nach dem Einfüllen des Salzes das „Schnell“-Programm aus, um sicherzustellen, dass verschüttetes Salz und übergelaufene Salzlösung sofort ausgespült werden. Nach dem Einfüllen von reichlich Spezzialsalz erlischt die „Salz“-Anzeige nicht sofort.

b) Anpassung der Wasserenthärtereinstellungen:



Leistu

ng
Wenn die Tür geschlossen ist, drücken Sie die Einschalttaste



Start/Pause

Innerhalb von 60 Sekunden nach dem Start die Taste 5 Sekunden lang drücken, um in den Einstellmodus zu gelangen



Start/Pause

Mit der Taste können Sie die gewünschte Einstellung ändern und auswählen. Wenn Sie die Taste 5 Sekunden lang nicht drücken, verlässt das Gerät den Einstellmodus und wechselt in den Standby-Modus. Die gewählte Einstellung wurde gespeichert.



Einstellen einer Referenztabelle entsprechend der Härte des örtlichen Leitungswassers

Wasserhärte (ppm)	0-90	91-200	201-300	301-400	401 - 500	über 500
Härteeinstell. Optionen	H1	H2	H3	H4 (Standard)	H5	H6

Hinweis! Den Härtegrad Ihres Leitungswassers erfragen Sie bitte bei Ihrem örtlichen Wasserversorgungsunternehmen.

Utensilienauswahl

Spülmaschinenfestes Geschirr:



Keramikgeschirr



Glaswaren



Edelstahlgeschirr

Utensilien Hinweise:

1. Geschirr aus Edelmetall, Aluminium und farbiger Glasur kann nach dem Reinigen in der Spülmaschine trüb werden.
2. Besteck aus Bambus oder Holz: Es kann sich bei hohen Temperaturen lösen oder brechen.
3. Kunststoffteile: Bei Kunststoffbesteck oder Teilen mit Kunststoffteilen beachten Sie bitte die Hinweise des Herstellers, da sich diese Teile bei hohen Temperaturen lösen oder reißen können.
4. Reinigungstuch: Das Reinigungstuch kann zu Störungen im Geschirrspüler führen.
5. Gegenstände aus Gusseisen: Gegenstände aus Gusseisen können nach dem Reinigen in der Spülmaschine rosten.

Aufmerksamkeit bei der Platzierung des Geschirrs

1. Entfernen Sie große Speisereste wie Knochen oder Blätter.
2. Alle verschmutzten Utensilien sollten mit der Öffnungs- oder Schließseite nach unten liegen. Wenn sie mit der Öffnungs- oder Schließseite nach unten liegen, bleibt das Wasser oben.
3. Utensilien stehen sicher und können nicht umkippen. Ein Platz für ein Utensil.
4. Lassen Sie das Geschirr nicht aus dem Korb fallen, da dies die Drehung der Sprüharme behindern könnte.
5. Kleine Utensilien könnten aus dem Korb fallen und die Drehung der Sprüharme behindern. Legen Sie diese kleinen Gegenstände bitte nicht in das Gerät.
6. Achten Sie beim Zurückschieben des Korbes darauf, dass die scharfen Teile des Geschirrs die Dichtung nicht beschädigen.
7. Die obere Schicht des Korbes darf nicht zerkratzt werden, da sie sonst rostet.
8. Besteck stets unsortiert mit der Spitze nach unten in den Besteckkorb legen.

TIPPS - Drehen Sie den Sprüharm um, nachdem Sie den Korb hineingeschoben haben, um zu prüfen, ob sich der Sprüharm noch drehen lässt.

WARNUNG: Messer und andere Utensilien mit scharfen Spitzen müssen mit der Spitze nach unten oder in horizontaler Position in den Korb gelegt werden.

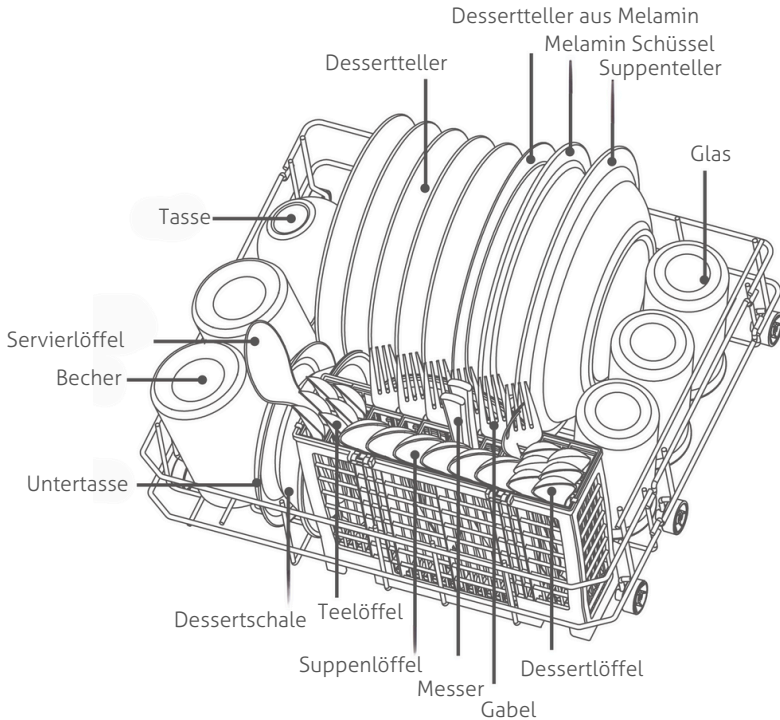

5. WARTUNG UND REINIGUNG

Reinigen Sie die Filtereinheit

Nachdem das Gerät eine Zeit lang gelaufen ist, bleiben Rückstände und andere Dinge darin zurück. Bitte reinigen Sie es, wenn Sie Rückstände oder Ähnliches sehen, und reinigen Sie das Gerät auch sofort.

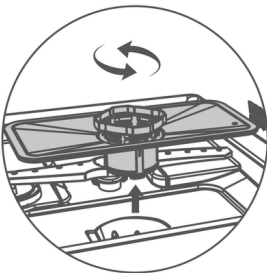

Stellen Sie sicher, dass der Strom ausgeschaltet ist. Drehen Sie die Filtereinheit gegen den Uhrzeigersinn heraus. Und setzen Sie die Filtereinheit wieder ein, indem Sie sie im Uhrzeigersinn drehen.

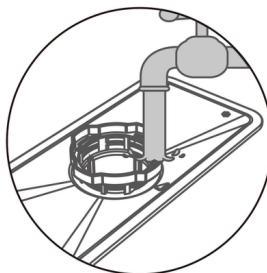

Spülen Sie die Filtereinheit mit fließendem Wasser. Verwenden Sie keine Stahlwolle oder Eisenbürste, da diese den Filter rosten lässt.

Reinigen Sie die Sprüharme

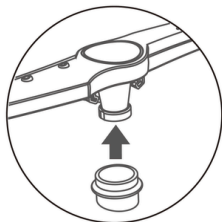

Ziehen Sie den Hauptkorb aus dem Gerät und heben Sie den unteren Sprüharm ein wenig an, um die Clips zu lösen.

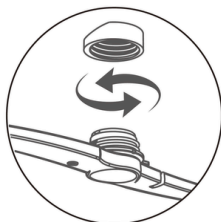

Drehen Sie den oberen Sprüharm gegen den Uhrzeigersinn heraus. Und setzen Sie den oberen Sprüharm mit dem Uhrzeigersinn ein.

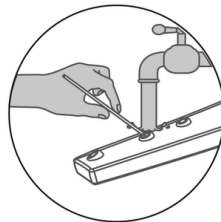

Überprüfen Sie, ob die Sprüharme verstopft sind. Wenn dies der Fall ist, verwenden Sie bitte einen dünnen Draht, um die Verstopfungen zu lösen, oder spülen Sie das Loch mit Wasser aus.

Innenraum des Geschirrspülers reinigen

Undichte Dichtungen und Türdichtungen sollten mit einem feuchten Tuch gereinigt werden. Reinigen Sie die toten Ecken im Inneren des Geschirrspülers mit Zitronensäure und einem feuchten Tuch. Verwenden Sie zum Reinigen der Spülmaschinenauskleidung und der inneren Rohrleitungen bitte ein spezielles Reinigungsmittel gemäß den Anweisungen.

Fehlercodes

Fehlercodeliste

Code	Mögliche Ursache	Lösung
E01	Thermistor-Kurzschluss	Bitte wenden Sie sich an die Serviceabteilung.
E02	Thermistor offener Stromkreis	Bitte wenden Sie sich an die Serviceabteilung.
E03	Das Gerät wird nicht beheizt	<ul style="list-style-type: none"> • Bitte achten Sie darauf, dass das Besteck richtig platziert wird. Wasser fehlt, wenn es sich auf dem Teller/in der Schüs. befindet. • Bitte wenden Sie sich an die Serviceabteilung.
E04	Ausfall des Einlassventils	Bitte wenden Sie sich an die Serviceabteilung.
E05	Überlauf	<ol style="list-style-type: none"> 1. Neigen Sie das Gerät um etwa 30° bis 45°, um das Wasser aus der Bodenplatte auszugießen. 2. Überprüfen Sie, ob das Abflussrohr zu hoch platziert ist. 3. Überprüfen Sie, ob das Rohr einen Knoten aufweist, verstopft oder eingedrückt ist. 4. Überprüfen Sie, ob das Gerät richtig platziert ist. Schließen Sie die oben genannte Ursache aus und versuchen Sie erneut, das Gerät neu zu starten. Wenden Sie sich bitte an den Service.
E06	Heizfunktion abnormal	Bitte wenden Sie sich an die Serviceabteilung.
E10	Wasserzufluss anormal	<ol style="list-style-type: none"> 1. Der Hahn wurde nicht vollständig geöffnet. 2. Kleiner Zufluss und niedriger Wasserdruck. 3. Mehrmaliges Anlaufen bei Wassermangel. 4. Bitte wenden Sie sich an die Serviceabteilung.

Die häufigsten Fehler

Problem	Mögliche Ursache	Lösung
Das Waschpulver und die Waschtablette wurden nicht gereinigt	Die Löcher im Sprüharm sind verstopft, das Waschpulver kann nicht ausgespült werden.	Reinigen Sie die Löcher der Sprüharme und führen Sie den Schnellwaschmodus erneut aus, um das Geschirr zu reinigen
	Zu viel Waschpulver	Führen Sie den Schnellwaschgang erneut aus und verwenden Sie beim nächsten Mal gemäß den Anweisung. ein mildes Waschmittel.
	Gebrauchtes minderwertiges Waschpulver	Verwenden Sie spezielles Waschp. und eine Waschtablette mit Schnellwaschmodus, um das Geschirr erneut zu waschen
	Falsche Platzierung des Detektors	Siehe „Waschmittel einfüllen“.
Einige Tropfen im Inneren des Liners	Das ist normal und hat keine Auswirkungen auf das Utensil.	
Etwas Schaumstoff im Liner	Habe kein Spezialwaschpulver verwendet bzw. zu viel Waschpulver hineingegeben.	Wenn nicht viel Schaum entsteht, können Sie die Tür öffnen und warten, bis der Schaum immer weniger wird. Wenn zu viel Schaum entsteht, können Sie ihn mit einem Werkzeug entfernen. Starten Sie zum Schluss jedes Progr. nach etwa 3 Minuten neu. Wiederh. Sie den Vorgang so lange, bis der Schaum verschwunden ist.
Geschirr ist nass	1. Das Geschirr muss gestapelt und ohne Neigung aufgestellt werden. 2. Der Waschvorg. läuft noch. 3. Programm ohne Trocknen gewählt.	Beachten Sie die Regel zum Platzieren von Besteck. Warten Sie, bis der Vorgang abgeschlossen ist. Programm mit Trocknen wählen. (Siehe Programmübersicht.)
Das Gerät macht beim Einst. ein Geräusch, als würde etwas umblasen. Auf dem Display wird „FAN“ angezeigt.	Das Lüftererneuerungssystem funktioniert.	Das ist eine normale Situation.
Keine Reflexion nach dem Einschalten	Wenn alle Lichter aus sind und beim Drücken der Taste keine Reflexion erfolgt, besteht die Möglichkeit, dass Sie den Stecker nicht eingesteckt haben oder es einen Stromausfall gab.	Bitte stecken Sie den Stecker in die Steckdose und stellen Sie sicher, dass es keine Probleme mit der Stromversorgung gibt.

Problem	Mögliche Ursache	Lösung
	Es kam zu einem Stromausfall.	Reinigen Sie die Netzsteck. und stell. Sie sicher, dass sie trocken sind.
	Wenn alle Lichter an sind, ist möglicherweise die Kindersich. eingeschaltet.	Entsperren Sie die Kindersicherung.
	Die Zeit zum Berühren des Einschaltsymbols ist zu kurz.	Drücken Sie das Power-Symbol 1 Sekunde lang.
Beim Drücken einer beliebigen Taste außer der Einschalttaste erfolgt keine Reflexion.	<ol style="list-style-type: none"> 1. Habe die Tür nicht geschlossen. 2. Auf dem Glas und der Hand befinden sich fettiger Schmutz oder Wasser. 3. Wenn alle Lichter an sind, ist möglicher. die Kindersic. eingeschaltet. 4. PCB-Schloss der Tür ist defekt. 	<ol style="list-style-type: none"> 1. Schließen Sie die Tür. 2. Cleran, stecken Sie das Netzkabel ein und stellen Sie sicher, dass es trocken ist 3. Kindersicherung aufschließen 4. Bitte wenden Sie sich an die Serviceabteilung.
Die Wasseranzeige auf dem Bedienfeld leuchtet, wenn Wasser einläuft.	<ol style="list-style-type: none"> 1. Überprüfen Sie, ob ein Problem mit der Wasserversorgung vorliegt. 2. Der Durchflussmesser ist defekt. 3. Das Füllventil ist defekt. 	<ol style="list-style-type: none"> 1. Stellen Sie sicher, dass es keine Probleme mit der Wasserversorgung gibt. 2. Bitte wenden Sie sich an die Serviceabteilung. 3. Bitte wenden Sie sich an die Serviceabteilung.
Die Wasseraufnahmezeit ist länger, wenn Wasser von der Saugpumpe kommt	<ol style="list-style-type: none"> 1. Es ist kein Wasser im Behälter oder das Saugrohr ist im Wasser. 2. Schmutzige Verstopfung des Saugrohrfilters. 3. Das Füllventil ist defekt. 	<ol style="list-style-type: none"> 1. Bitte geben Sie Wasser in den Behälter und stellen Sie sicher, dass das Saugrohr im Wasser ist. 2. Reinigen Sie das Filtersieb des Saugrohrs. 3. Wenden Sie sich bitte an den Service.
Die Wasseraufnahmezeit ist länger, wenn Wasser von der Saugpumpe kommt	Es ist normal und kann kostenlos verwendet werden.	
Beim Betrieb krachende Geräusche	Platzieren Sie das Geschirr falsch, einige Geschirrtteile blockieren die Sprüharme oder einige Geschirrtteile stoßen aneinander.	Räumen Sie den Geschirrspüler aus und räumen Sie das Geschirr ordnungsgemäß hinein.
Das Utensil wurde nicht gereinigt	<ol style="list-style-type: none"> 1. Utensilien werden gestapelt und ohne leihen 2. Wählen Sie das falsche Waschprogramm. 	<ol style="list-style-type: none"> 1. Beachten Sie die Regeln zum Platzieren von Besteck. 2. Bitte wählen Sie das richtige Waschprogramm.

Problem	Mögliche Ursache	Lösung
Das Utensil wurde nicht gereinigt	<ol style="list-style-type: none"> 3. Verwenden Sie kein Spezialwaschpulver und verwenden Sie keine zu geringe Waschkraft. 4. Setzen Sie den Filter nicht in der richtigen Position ein, da sonst Speisereste hineingelangen können. 5. Die Sprüharme waren blockiert. 6. Die Sprüharme stecken fest. 7. Einige Speisereste bleiben am Geschirr haften. 8. Stromausfall bei laufendem Gerät 9. Manche Wäschereste sind zu hart zum Waschen. 	<ol style="list-style-type: none"> 3. Verwenden Sie spezielles Waschpulver und geben Sie vor dem Waschen ausreichend davon hinzu. 4. Den Filter wieder in die richtige Position einsetzen 5. Reinigen Sie die Innenseiten der Sprüharme. 6. Überprüfen Sie, ob der Sprüharm am Utensil festhängt. 7. Weichen Sie das Geschirr vor dem Spülen eine Weile ein. 8. Starten Sie das Waschprogramm neu. 9. Es wird empfohlen, das Geschirr vor dem Spülen mit Stahlwolle zu waschen.
Es blieb viel Wasser im Gerät zurück, als es nicht funktionierte	<ol style="list-style-type: none"> 1. Die Position des Abflussrohrs ist zu hoch. 2. Das Abflussrohr ist festgebunden, verstopft oder durch einen schweren Gegenstand eingedrückt. 3. Die Abflusspumpe ist defekt. 4. Das Füllventil ist kaputt. 	<ol style="list-style-type: none"> 1. Siehe Installation des Abflussrohrs. 2. Lösen Sie das Rohr und entfernen Sie das schwere Objekt. 3. Bitte wenden Sie sich an die Serviceabteilung. 4. Bitte wenden Sie sich an die Serviceabteilung.
Überlauf tritt auf, wenn mehr Wasser in den Wassertank gegeben wird, aber das Symbol „Voll“ nicht angezeigt wird	<ol style="list-style-type: none"> 1. Es liegt eine Fehlfunktion des PCB-Hauptpanels vor. 2. Der Wasserstandserkennungsschalter funktioniert nicht richtig. 3. Der Schwimmer steckt fest. 	Bitte wenden Sie sich an die Serviceabteilung
Solange das Symbol „Voll“ leuchtet, nimmt die Wassermenge im Wassertank ab.	Der Schwimmer bleibt hängen.	Öffnen Sie den Wassertank und stellen Sie den Schwimmer ein.

Wenn die oben genannten Lösungen die Probleme nicht beheben können, stellen Sie die Nutzung des Geräts sofort ein und unterbrechen Sie die Strom- und Wasserzufuhr. Wenden Sie sich bitte an die Serviceabteilung.

6. TECHNISCHE DATEN

Spannung/Hz	220 - 240V/ 50Hz
Nennleistung	850 W
Eingangsdruck	0,4 ~ 10 bar
Kapazität	3 Gedecke
Wasserdicht	IPX1
Zulaufwassertemperatur	Begrenzt 50 °C
Nettomaße (BxTxH)	440x413x424 mm

7. ENTSORGUNG

Übergabe des Altgerätes

Durch ökologisches Recycling können wertvolle Rohstoffe wiederverwendet werden.

- Entsorgen Sie das Gerät umweltgerecht. Informationen zu aktuellen Möglichkeiten der umweltgerechten Geräteentsorgung erhalten Sie im Fachhandel, aber auch bei der Stadt- oder Gemeindeverwaltung.



Dieses Gerät ist entsprechend der europäischen Richtlinie 2012/19/EU über Elektro- und Elektronik-Altgeräte



(waste electrical and electronic equipment – WEEE) gekennzeichnet. Die Richtlinie gibt den Rahmen für eine EU-weit gültige Rücknahme und Verwertung von Altgeräten vor.



**Für Turbionaire CE- und WEEE-Konformität,
Verpackungen und Verpackungsabfälle, Batterien**

Bitte scannen Sie hier den QR-Code



Danke, dass Sie sich für Turbionaire entschieden haben!

Für kompetente Beratung zu Ihren Turbionaire-Geräten, Hilfe oder Reparaturen kontaktieren Sie uns bitte unter

www.turbionaire.com/garantie

Weitere zusätzliche Details zu diesem Produkt:

- Information
- Technische Spezifikationen
- Energielabel

kann eingesehen werden durch Zugriff auf

www.turbionaire.com

Hersteller & Importeur:
INTAX TRADING SRL 14B Ion
Creangă Str., Otopeni, Ilfov,
Rumänien
Telefon (+40) 318 246 246. Fax
(+40) 214 203 151
office@intaxtrading.com
www.intaxtrading.com

CONTENIDO

1. INFORMACIÓN DE SEGURIDAD	59
2. DESCRIPCIÓN GENERAL DEL PRODUCTO	63
3. INSTALACIÓN	64
4. INSTRUCCIONES DE FUNCIONAMIENTO	66
5. MANTENIMIENTO Y LIMPIEZA	71
6. ESPECIFICACIONES TÉCNICAS	76
7. ELIMINACIÓN	76

Nota: El texto original de este manual de usuario e instalación se considera en idioma inglés. Todas las instrucciones especificadas en otros idiomas se traducen por medios electrónicos. En caso de error de traducción o malentendido, el texto de referencia se considerará en inglés. Este manual de usuario ha sido cuidadosamente diseñado, pero pueden ocurrir ciertas omisiones, inexactitudes o ambigüedades; por lo tanto, para correcciones, por favor repórtelas al correo electrónico: support@turbionaire.com.

1. INFORMACIÓN DE SEGURIDAD



¡ADVERTENCIA! Cuando utilice su lavavajillas, siga las precauciones que se enumeran a continuación.

- Este aparato está diseñado para ser utilizado en aplicaciones domésticas y similares, tales como:
 - áreas de cocina para el personal en tiendas, oficinas y otros entornos de trabajo;
 - masas;
 - por clientes en hoteles, moteles y otros entornos de tipo residencial;
 - ambientes tipo alojamiento y desayuno.
- Este aparato puede ser utilizado por niños a partir de 8 años y por personas con capacidades físicas, sensoriales o mentales reducidas o con falta de experiencia y conocimiento si han recibido supervisión o instrucciones sobre el uso del aparato de forma segura y comprenden los peligros involucrados. Los niños no deben jugar con el aparato. La limpieza y el mantenimiento del usuario no deben ser realizados por niños sin supervisión.
- ¡El material de embalaje puede ser peligroso para los niños!
- Este aparato es sólo para uso doméstico en interiores.
- Para protegerse contra el riesgo de descarga eléctrica, no sumerja la unidad, el cable o el enchufe en agua u otro líquido.
- Desenchúfelo antes de limpiar y realizar el mantenimiento del aparato.
- Utilice un paño suave humedecido con jabón suave y luego utilice un paño seco para limpiarlo nuevamente.
- Comuníquese con el departamento de servicio posventa o el departamento de mantenimiento que el proveedor asignó para reparar o desplazar si el cable de alimentación está dañado.
- La fuente de energía del lavavajillas debe adoptar una línea de tierra para mayor seguridad. Esta adopción protegerá al máximo a la persona que está impactada por la fuga.
- Desconecte el cable de alimentación en caso de tormenta. Después de la instalación, asegúrese de que la conexión de agua y energía esté bien conectada antes de usar.
- La posición de instalación de la tubería de drenaje no debe exceder los 40 cm por encima de la parte superior del aparato, lo que provocará un drenaje deficiente y electricidad. fugas y fugas de agua.
- Los cuchillos y otros utensilios con puntas afiladas deben cargarse en la cesta con las puntas hacia abajo o colocados en posición horizontal. Este lavavajillas es un aparato automático, no agregue agua manualmente cuando el aparato esté funcionando. Causará desbordamiento y será peligroso.
- No mueva ni limpie el aparato cuando esté funcionando. ¡Podría causar electricidad! o fugas de agua.
- No abra la puerta durante el funcionamiento ya que el vapor le hará daño. Si es necesario cargar o descargar algunos utensilios, presione el botón de pausa y espere 10 segundos, luego abra ligeramente la puerta y espere a que el vapor se disipe por completo, luego abra la puerta y mueva los utensilios. Utilice detergentes especializados. No utilice lavavajillas líquidos, detergentes en polvo, sopas sensibilizantes para manos u otros detergentes que no sean específicos para lavavajillas.

- Hay algunas bridas para cables en la tubería de drenaje y en el cable de alimentación; utilice una tijera plana para cortar las bridas. Una tijera afilada podría reventar el tubo y el cable y provocar fugas.
- No intente utilizar este aparato en un lugar húmedo. La alta humedad hará que el aparato se oxide e incluso tenga fugas.
- El detergente especializado debe colocarse en un lugar fuera del alcance de los niños. porque los detergentes contienen acidoides y alcalinos, que son realmente peligrosos para los niños.
- Los utensilios estarán calientes después del lavado, retírelos después de 30 minutos.
- Mantenga el aparato a temperatura ambiente durante 8 horas después de recibir el producto en invierno, para evitar que aparezcan gotas en la superficie del vidrio y pueda dañar el aparato.
- El aparato que se va a conectar a la red de agua utilizando juegos de mangueras nuevos y los juegos de mangueras viejos no se deben reutilizar. Durante la instalación, la fuente de alimentación no debe doblarse ni aplanarse excesiva o peligrosamente.
- Utilice tijeras planas para cortar los amarres de las tuberías de agua y líneas eléctricas al desembalar las cajas.
- Coloque el aparato en el lugar deseado. Confirme que la máquina haya sido nivelada.
- Por favor, no pongas nada más en ninguno de los lados. Las aberturas no deben quedar obstruidas por una alfombra.
- Utilice agua fría o agua tibia que no exceda los 120 °F.
- Este aparato no está diseñado para que lo utilicen personas (incluidos niños) con capacidades físicas, sensoriales o mentales reducidas, o con falta de experiencia y conocimiento, a menos que hayan recibido supervisión o instrucciones sobre el uso del aparato por parte de una persona responsable de su seguridad. Se debe supervisar a los niños para asegurarse de que no jueguen con el aparato.
- Si el cable de alimentación está dañado, debe ser reemplazado por el fabricante, su agente de servicio o personas igualmente calificadas para evitar riesgos.
- La puerta no debe dejarse en posición abierta ya que esto podría representar un peligro de tropiezo.
- Mantenga a los niños alejados del lavavajillas, especialmente cuando la puerta está abierta.
- Después de utilizar el aparato, corte la electricidad y el agua.

ADVERTENCIA: Los cuchillos y otros utensilios con puntas afiladas deben cargarse en la canasta con las puntas hacia abajo o colocarse en posición horizontal.

ADVERTENCIA: Cuando utilice su lavavajillas, siga las precauciones básicas, incluidas las siguientes:

- a) Lea todas las instrucciones antes de usar el lavavajillas.
- b) Utilice el lavavajillas únicamente para la función prevista.
- c) Utilice únicamente detergentes o agentes humectantes recomendados para su uso en lavavajillas y manténgalos fuera del alcance de los niños.
- d) Al cargar prendas a lavar:
 - 1) Ubique los objetos afilados de manera que no dañen el sello de la puerta;
 - 2) Cargue los cuchillos afilados con los mangos hacia arriba para reducir el riesgo de lesiones por corte.
- e) No lave artículos de plástico a menos que estén marcados como "apto para lavavajillas" o equivalente. Para artículos de plástico no marcados, consulte las recomendaciones del fabricante.

- f) No toque el elemento calefactor durante o inmediatamente después de su uso.
- g) No opere su lavavajillas a menos que todos los paneles del gabinete estén correctamente en su lugar.
- h) No manipular los controles.
- i) No abuse, se siente ni se pare sobre la puerta o el estante para platos del lavavajillas.
- j) Para reducir el riesgo de lesiones, no permita que los niños jueguen dentro o encima del lavavajillas.
- k) En determinadas condiciones, se podría producir gas hidrógeno en un sistema de agua caliente que no se haya utilizado durante dos semanas o más. EL GAS HIDRÓGENO ES EXPLOSIVO. Si el sistema de agua caliente no se ha utilizado durante ese período, antes de usar el lavavajillas abra todos los grifos de agua caliente y deje que el agua fluya de cada uno durante varios minutos.
Esto liberará el gas hidrógeno acumulado. Como el gas es inflamable, no fume ni utilice una llama abierta durante este tiempo.
- l) Retire la puerta del compartimiento de lavado cuando retire de servicio un lavavajillas viejo o lo deseche.



INSTRUCCIONES DE PUESTA A TIERRA

- Este aparato debe estar conectado a tierra. En caso de mal funcionamiento o avería, la conexión a tierra reducirá el riesgo de descarga eléctrica al proporcionar un camino de menor resistencia para la corriente eléctrica. Este aparato está equipado con un enchufe conductor de tierra.
- El enchufe debe enchufarse a un tomacorriente apropiado que esté instalado y conectado a tierra de acuerdo con todos los códigos y ordenanzas locales.
- Una conexión incorrecta del conductor de puesta a tierra del equipo puede provocar riesgo de descarga eléctrica.
- Consulte con un electricista calificado o un representante de servicio si tiene dudas sobre si el aparato está conectado a tierra correctamente.
- No modifique el enchufe suministrado con el aparato; Si no encaja en el tomacorriente.
- Haga que un electricista calificado instale un tomacorriente adecuado.
- No abuse, se siente ni se pare sobre la puerta o el estante para platos del lavavajillas.
- No opere su lavavajillas a menos que todos los paneles del gabinete estén correctamente en su lugar.
- Abra la puerta con mucho cuidado si el lavavajillas está en funcionamiento, existe riesgo de que salpique agua.
- No coloque objetos pesados ni se pare sobre la puerta cuando esté abierta. El aparato podría volcarse hacia adelante.
- Nunca use jabón, detergente para ropa o detergente para lavarse las manos en su lavavajillas.
- No se debe dejar la puerta abierta, ya que esto podría aumentar el riesgo de tropezar.
- Si el cable de alimentación está dañado, debe ser reemplazado por el fabricante o su agente de servicio o una persona igualmente calificada para evitar riesgos.
- Durante la instalación, la fuente de alimentación no debe doblarse ni aplanarse excesiva o peligrosamente.
- No altere los controles.
- El aparato debe conectarse a la válvula principal de agua utilizando juegos de mangueras nuevos. Los juegos antiguos no se deben reutilizar.



- Los materiales de embalaje de este electrodoméstico son reciclables. Eliminar el embalaje en un contenedor de recogida de residuos adecuado para reciclarlo.
- Está prohibido desechar este aparato como residuo doméstico. Eliminación correcta de este producto: este símbolo en el producto o en su embalaje indica que este producto no puede
- ser tratados como residuos domésticos. En su lugar, deberá llevarse al punto de recogida de residuos adecuado para el reciclaje de aparatos eléctricos y electrónicos. Al asegurarse de que este producto se deseché correctamente, ayudará a prevenir posibles consecuencias negativas.
- para el medio ambiente y la salud humana, que de otro modo podrían ser causados por el manejo inadecuado de residuos de este producto.
- Para obtener información más detallada sobre el reciclaje de este producto, comuníquese con su ayuntamiento, el servicio de eliminación de desechos domésticos o la tienda donde compró el producto.



¡ADVERTENCIA!

- Para deshacerse del paquete y del aparato, diríjase a un centro de reciclaje. Por lo tanto, corte el cable de alimentación e inutilice el dispositivo de cierre de la puerta.
- Los envases de cartón se fabrican a partir de papel reciclado y deben desecharse en el contenedor de papel usado para su reciclaje.
- Al asegurarse de que este producto se deseché correctamente, ayudará a prevenir posibles consecuencias negativas para el medio ambiente y la salud humana, que de otro modo podrían ser causadas por un manejo inadecuado de los desechos de este producto.
- Para obtener información más detallada sobre el reciclaje de este producto, comuníquese con la oficina local de su ciudad y con el servicio de eliminación de desechos domésticos.
- **ELIMINACIÓN:** No deseche este producto como residuo municipal no clasificado. Es necesaria la recogida separada de dichos residuos para un tratamiento especial.

2. DESCRIPCIÓN GENERAL DEL PRODUCTO

La unidad

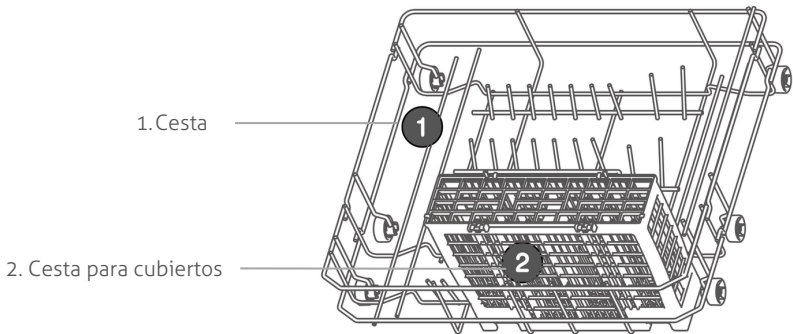
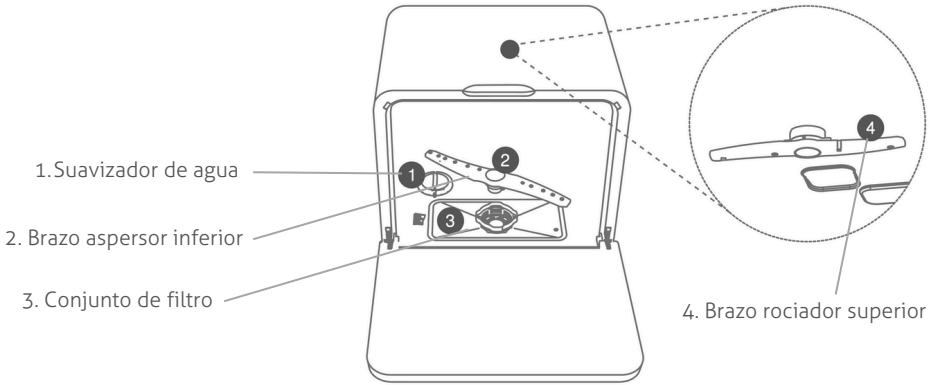

*Imágenes solo como referencia, el producto real puede diferir.

Lista de paquetes

Aparato, Cesta, Cesta para cubiertos, Tubo de aspiración, Manguera de entrada, Banda de sujeción, Manguera de desagüe, Depósito de agua

3. INSTALACIÓN

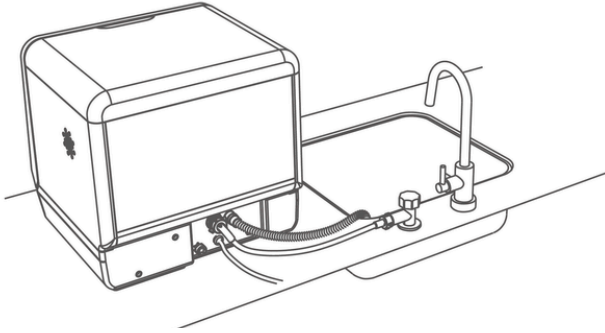

A. Instalación de tubería de entrada

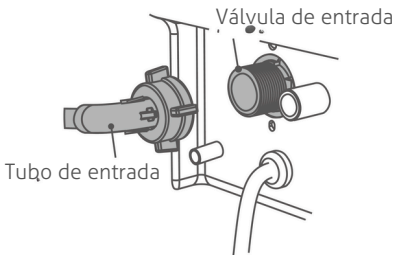

1. Conecte el tubo de entrada a la válvula de entrada.

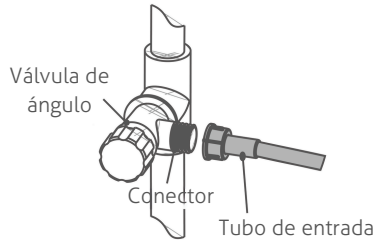

2. Conecte el tubo de entrada a la válvula angular.

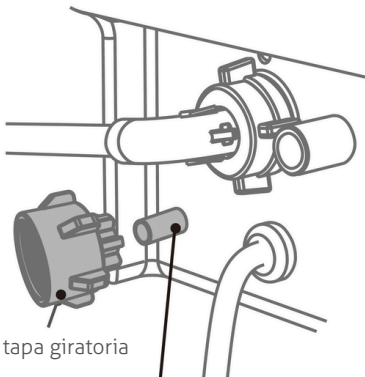

Conector de tubo de aspiración

3. Cuando el tubo de succión esté funcionando, coloque la tapa giratoria en el conector del tubo de succión; de lo contrario, el agua del conector del tubo de succión se filtrará.

B. Instalación de tubería de drenaje

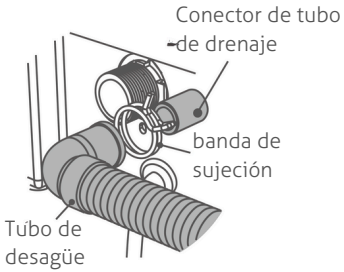

1. Conecte el drenaje y el puerto de drenaje.

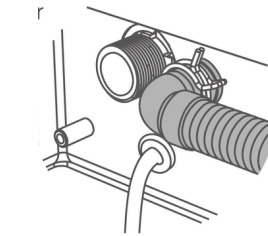

2. El tubo de drenaje debe fijarse con la banda de sujeción.

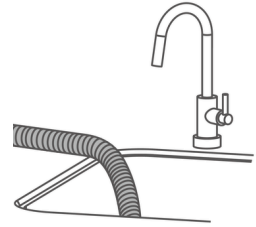

3. Coloque el extremo libre del tubo de drenaje en el fregadero o alcantarillado.

NOTAS

1. Utilice agua fría o agua tibia que no supere los 50 °C.
2. El tubo de entrada y el tubo de drenaje no se pueden plegar, de lo contrario podría afectar el efecto de lavado.
3. Asegúrese de que el aparato esté situado de forma segura en el suelo; de lo contrario, provocará desbordamiento y fugas eléctricas. Saque el paquete del aparato.
4. Después de la instalación, conserve todos los documentos y componentes para su uso posterior o para el propietario posterior.

¡Advertencia!

El tubo de entrada no se puede reciclar. No utilice el tubo de entrada antiguo en la instalación.



Inserte el tubo de succión del tanque de agua en la entrada de agua del tanque de agua según la dirección que se muestra en la figura.

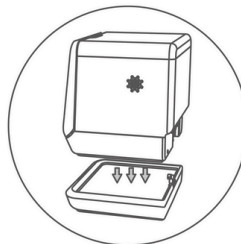

Después de colocar el tanque de agua horizontalmente sobre la mesa, levante la unidad y colóquela en la ranura del tanque de agua.

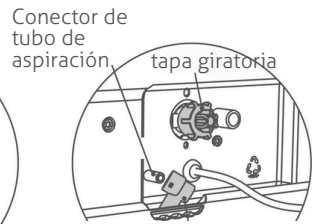

Conector del tubo de succión del tanque de agua

Después de abrochar el conector de la tubería de succión del tanque de agua al conector de la tubería de succión de agua, atornille el tapón de rosca en la interfaz de la válvula de entrada de agua de acuerdo con la dirección que se muestra en la figura; de lo contrario, la interfaz podría filtrarse.

Uso del tanque de agua

Nota: antes de agregar agua al tanque de agua, verifique si la fuente de alimentación de la máquina está conectada; si la tubería de drenaje y la tubería de succión de agua del tanque de agua están conectadas correctamente.

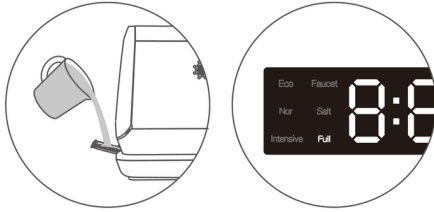

- Después de sacar el cajón de agua del tanque de agua, vierta el agua en el recipiente. Preste atención a no verter agua demasiado rápido para evitar salpicaduras.
- En el proceso de agregar agua, cuando se enciende "lleno" en la pantalla con un pitido, indica que el tanque de agua está lleno de agua. En este momento, deje de agregar agua y empuje el cajón de agua hacia el tanque de agua, y luego presione el botón de encendido para iniciar la máquina.

¡ADVERTENCIA!

- ¡El ícono de agua llena solo se puede iluminar cuando está normalmente encendido!
- Después de que se encienda el ícono de agua llena, no continúe agregando agua, ya que excederá la capacidad del tanque de agua y provocará un desbordamiento.
- Limpie el tanque de agua todos los meses.
- Vierta el agua residual en el tanque de agua si el tanque de agua no se utilizará durante un período prolongado.

4. INSTRUCCIONES DE FUNCIONAMIENTO

INSTRUCCIONES DEL PANEL DE CONTROL



Grifo: Pantalla "Revisar suministro de agua"
 Lleno: Indicador de tanque de agua lleno
 Seco: Indicador de secado
 Sal: Indicador de recarga de sal
 Bloqueo: indicador de bloqueo

Eco: programa ECO activado
 Normal: programa normal
 Intense: Programa intenso activado
 Rapid: programa rápido activado
 Glass: Programa Vidrio Activado
 Fruit: Programa de frutas activado

Operar el lavavajillas



Fuerza

Cierre la puerta del lavavajillas y encienda el aparato presionando este botón durante un segundo.



Programas

Cambiar programas de lavado. Seleccione un programa adecuado.

Eco

Las luces indicadoras parpadean, significa que el lavavajillas está funcionando.



Iniciar pausa

Inicie los programas de lavado presionando este botón.

Resumen de programas



Inicio atrasado

Puedes retrasar el inicio de los programas hasta 24 horas.



Fuerza



Iniciar el aparato



Programas
Seleccione programas adecuados



Inicio atrasado

Presione el botón , la pantalla muestra repetidamente H:00 H:01... H:24. Seleccione la hora de inicio retrasada. Si se presiona  durante 3 segundos, la pantalla se restablecerá a H:00, lo que significa que no habrá preselección.



Visualización cíclica



Iniciar pausa

Presione para retrasar el inicio del programa.





Preservar

La reserva tiene la función de ventilación y almacenamiento regulares, lo que puede eliminar eficazmente el olor, el moho y la humedad, etc. El indicador "Dry" en la pantalla se enciende cuando lo selecciona. El lavavajillas ejecutará esta función después del procedimiento de lavado. Presione el botón  cuando necesite cancelar esta función. El lavavajillas no iniciará esta función después de que se complete el procedimiento de lavado y el indicador "seco" en la pantalla esté apagado.



Bloqueo infantil

Significa bloqueo de botones. Usted puede proteger su aparato contra una finalización involuntaria del programa (p. ej. manejo inadecuado por parte de niños). Activación del bloqueo del botón: Mantenga presionado el botón  durante 3 segundos hasta que se indique "Bloqueo" en la pantalla digi . Desactivar el bloqueo de teclas: Mantenga pulsado el botón durante 3 segundos hasta que se apague el mensaje "Bloqueo".

Un detergente especial para lavavajillas eliminará los residuos de aceite y comida. Es imprescindible cada vez que utilice el aparato. La dosificación del detergente depende de la cantidad y el tipo de suciedad.

Programas	Tipo de suciedad	Consumo de detergente		ciclo de lavado	ciclo seco
		detergente en polvo/tableta de lavado			
Ecológico	Restos de alimentos comunes en el hogar, parcialmente secos	11 gramos	1 PC	2:20h	-
Normal	Pequeños restos secos y normales de comida doméstica.	11 gramos	1 PC	1:00h	1:27h
Intensivo	Restos de comida muy adhesivos quemados o resecos.	11 gramos	1 PC	2:00 h	1:29h
Rápido	Restos de comida fresca. Aceite ligero y sin aceite.			0:35h	1:26h
Vaso	Plásticos y vasos ligeramente adhesivos y sensibles a la temperatura.	11 gramos	1 PC	1:30h	1:27h
Frutas	Apto para limpiar frutas y verduras	11 gramos	1 PC	0:18h	

NOTAS

Por favor, no abuses del detergente. El exceso de detergente no sólo producirá muchas burbujas, sino que también afectará el efecto de limpieza. Elija la pastilla de lavado adecuada; debe utilizar la pequeña para este aparato. El tiempo de ejecución real de cada programa posiblemente sea diferente del ciclo de tiempo preestablecido debido a la temperatura del agua, la cantidad de utensilios, el tipo de suciedad y la recuperación del descalcificador del agua. Es una condición normal, úsela con confianza.

Agregar detergente

Agregue la cantidad requerida de detergente después de empujar la canasta. Coloque el detergente en el lugar designado.

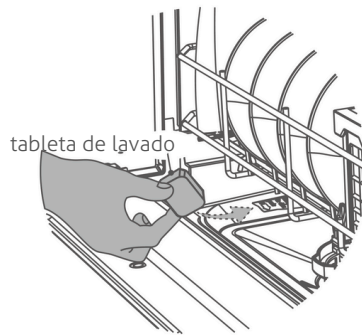

Suavizador de agua

El ablandador de agua se utiliza para ablandar el agua, reducir la cal y garantizar que los utensilios estén brillantes como nuevos. Está especialmente indicado para zonas con mayor dureza del agua.

a) Agregar consejos:

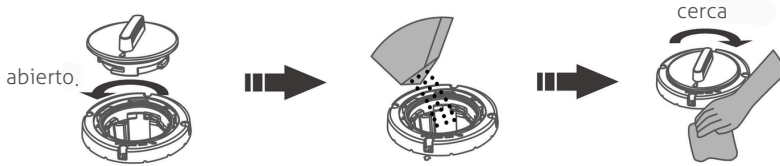

1. Gire en el sentido contrario a las agujas del reloj y levante la tapa del descalcificador de agua.
2. Rellénelo con sal (aprox.400-500g). Llénelo con un poco de agua fresca cuando encienda el aparato por primera vez.
3. Gire la tapa en el sentido de las agujas del reloj y pruébela bien.

* Utilice únicamente sal para lavavajillas para la reactivación (siga las recomendaciones del fabricante en el canal de compra). Se debe agregar sal antes del primer lavado. Es un consumible reutilizable. Tan pronto como se encienda la luz "Sal" en la pantalla, se debe agregar sal. Ejecute el programa "Rápido" después de agregar sal para asegurarse de que la sal derramada y la solución salina excesiva se laven inmediatamente. Después de agregar mucha sal especial, el indicador de "Sal" no se apagará inmediatamente.

b) Ajuste de la configuración del descalcificador de agua:



Fuerza

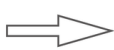

Iniciar pausa



Iniciar pausa



Cuando la puerta esté cerrada, presione el botón de suministro de energía.

Dentro de 60 segundos después del inicio, presione el botón durante 5 segundos para ingresar al modo de configuración

Cambie y seleccione la configuración adecuada con el botón . Si usuario no presiona el botón durante 5 segundos, el aparato saldrá del modo de configuración y quedará en estado de espera. La configuración elegida ha sido guardada.

Elaboración de una tabla de referencia de configuración según la dureza del agua del grifo local.

Dureza del agua (ppm)	0-90	91-200	201-300	301-400	401 - 500	más de 500
Dureza establecida. opcio.	H1	H2	H3	H4 (predeterm.)	H5	H6

¡Nota! Pregunte a su empresa local de servicios de agua cuál es el valor de dureza del agua del grifo.

Selección de utensilios

Utensilios aptos para lavavajillas:



Vajilla de cerámica



Cristalería



Vajilla de acero inoxidable

Notas sobre utensilios:

1. Los utensilios de metales preciosos, aluminio y esmaltes de colores pueden volverse turbios después de lavarlos en el lavavajillas.
2. Cubiertos de bambú o madera: pueden soltarse o agrietarse con las altas temperaturas.
3. Artículos de plástico: Consulte las instrucciones del fabricante para cubiertos de plástico o artículos con piezas de plástico, ya que estos artículos pueden soltarse o agrietarse con las altas temperaturas.
4. Paño de limpieza: El paño de limpieza puede causar fallas en el lavavajillas.
5. Artículos de hierro fundido: Los artículos de hierro fundido pueden oxidarse después de lavarlos en el lavavajillas.

Atención a la colocación de la vajilla.

1. Retire los restos grandes de comida, como huesos u hojas.
2. Todos los utensilios con suciedad deben estar boca abajo. Si se abren con la cara o se cierran boca abajo dejarán el agua en la parte superior.
3. Los utensilios están seguros y no pueden volcarse. un lugar para un utensilio.
4. No deje que los utensilios salgan de la canasta para obstruir la rotación de los brazos rociadores.
5. Los utensilios de tamaño pequeño podrían caerse de la cesta y obstruir la rotación de los brazos rociadores. No coloque estos objetos pequeños en el aparato.
6. Al empujar la canasta hacia atrás, no permita que las partes afiladas de los utensilios corten el sello.
7. La capa superior de la canasta no se puede rayar o se oxidará.
8. Coloque los cubiertos, siempre desordenados y con las puntas hacia abajo, en el cesto para cubiertos.

CONSEJOS: Gire el brazo rociador después de empujar la canasta. para comprobar si el brazo rociador todavía se puede girar.

ADVERTENCIA: Los cuchillos y otros utensilios con puntas afiladas deben cargarse en la canasta con las puntas hacia abajo o colocarse en posición horizontal.

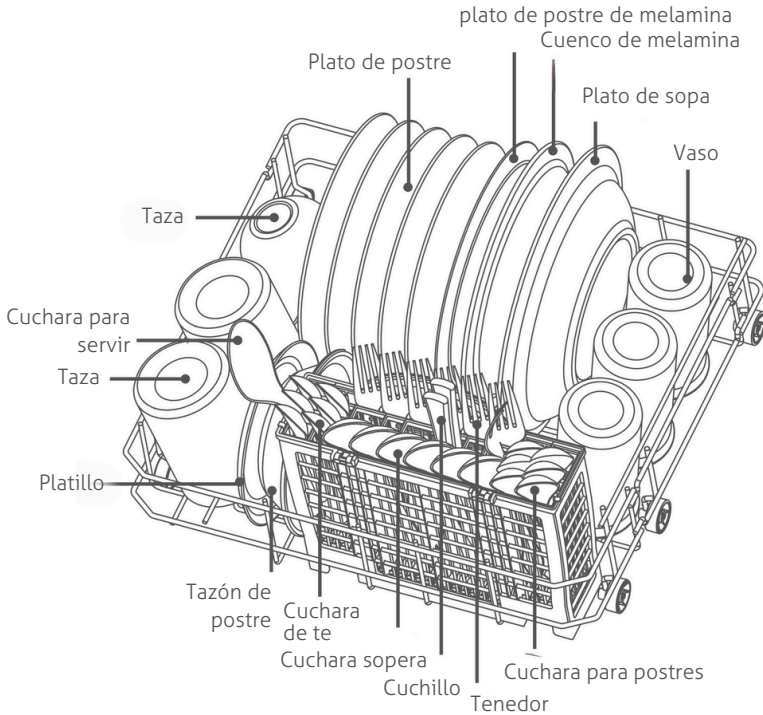

5. MANTENIMIENTO Y LIMPIEZA

Limpiar el conjunto del filtro.

Después de que el electrodoméstico funcione por un tiempo, quedarán algunos residuos y otras cosas en él.

Límpielo cuando vea residuos y cosas, también limpie el aparato inmediatamente.

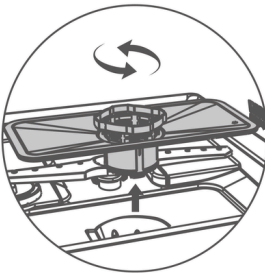

Asegúrese de que la energía esté apagada. Gire el conjunto del filtro hacia afuera en sentido antihorario. Y vuelva a colocar el conjunto del filtro en el sentido de las agujas del reloj.

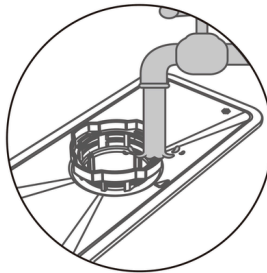

Utilice agua corriente para lavar el conjunto del filtro. No utilice lana de acero ni cepillo de hierro, ya que provocará que el filtro se oxide.

Limpiar los brazos aspersores

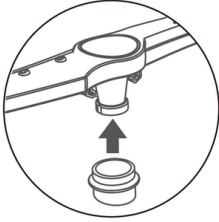

Saque la canasta principal del electrodoméstico y levante un poco el brazo rociador inferior para soltar los clips.

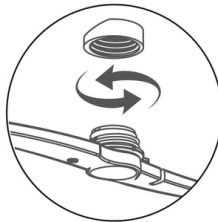

Gire el brazo rociador superior hacia afuera en sentido antihorario. Y coloque el brazo rociador superior en el sentido de las agujas del reloj.

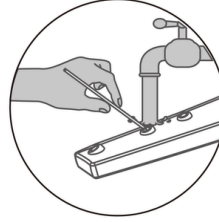

Compruebe si los brazos aspersores están bloqueados. Si es así, utilice un alambre fino para sacar las obstrucciones o enjuague el orificio con agua.

Limpiar el interior del lavavajillas

El sello con fugas y el sello de la puerta deben usarse con un paño húmedo para limpiar. Limpia el rincón muerto, dentro del lavavajillas con ácido cítrico y un paño húmedo. Utilice un detergente especializado para limpiar el revestimiento del lavavajillas y la tubería interior siguiendo las instrucciones.

Códigos de falla

Lista de códigos de error

Código	Posible Cause	Solución
E01	Cortocircuito del termistor	Póngase en contacto con el departamento de servicio.
E02	Circuito abierto del termistor	Póngase en contacto con el departamento de servicio.
E03	La unidad no se calienta.	<ul style="list-style-type: none"> • Asegúrese de que los utensilios estén colocados correctamente. Faltará agua si está en el plato/arco. • Póngase en contacto con el departamento de servicio.
E04	Fallo de la válvula de entrada	Póngase en contacto con el departamento de servicio.
E05	Desbordamiento	<ol style="list-style-type: none"> 1. Incline el aparato entre 30° y 45° para verter el agua en la placa inferior. 2. Compruebe si el tubo de drenaje está colocado demasiado alto. 3. Compruebe si la tubería tiene un nudo, está bloqueada o presionada. 4. Compruebe si la unidad está colocada correctamente. <p>Excluya la causa anterior, intente reiniciar el aparato nuevamente. Póngase en contacto con el departamento de servicio.</p>
E06	Función de calefacción anormal	Póngase en contacto con el departamento de servicio.
E10	Entrada de agua anormal	<ol style="list-style-type: none"> 1. El grifo no se abrió del todo. 2. Pequeña entrada y baja presión de agua. 3. Puesta en marcha varias veces en caso de escasez de agua. 4. Comuníquese con el departamento de servicio.

Los errores más comunes

Problema	Posible Cause	Solución
El detergente en polvo y la pastilla de lavado no se han limpiado.	Los orificios del brazo rociador están bloqueados y el detergente no se puede eliminar.	Limpie los orificios de los brazos rociadores y vuelva a ejecutar el modo de lavado rápido para limpiar el utensilio.
	Demasiado detergente en polvo	Ejecute el modo de lavado rápido nuevamente y la próxima vez aplique detergente en polvo moderado como se indica.
	Detergente en polvo usado de baja calidad.	Utilice detergente en polvo especializado y una pastilla de lavado con modo de lavado rápido para lavar el utensilio nuevamente
	Colocación inadecuada del detector.	Referencia "Agregar detergente"
Algunas gotas en el interior del liner.	Es normal y no afectará el utensilio.	
Un poco de espuma en el forro.	No usé detergente en polvo especializado ni le puse demasiado detergente.	Si no hay mucha espuma, puedes abrir la puerta y dejar que la espuma salga cada vez menos; Si hay demasiada espuma, puedes quitarla con herramientas. Por último, reinicie cualquier programa durante unos 3 minutos. Repita esto una y otra vez hasta que desaparezca la espuma.
Los utensilios están mojados.	<ol style="list-style-type: none"> 1.Los utensilios deben estar amontonados y sin magros. 2. El proceso de lavado aún está en marcha. 3 .Programa seleccionado sin secado. 	<p>Consulte la regla sobre el lugar de los utensilios.</p> <p>Espere hasta que finalice el proceso. Seleccionar programa con secado. (Ver descripción general de los programas).</p>
El aparato hace un ruido como si algo soplara cuando se enchufa. La pantalla muestra 'VENTILADOR'	El sistema de renovación de aire está funcionando.	Es una situación normal.
No hay reflejo después de encender la alimentación.	Si todas las luces estaban apagadas y no había reflejo cuando presiona el botón, hay posibilidades de que no haya enchufado la corriente o que se haya cortado la corriente.	Conecte la alimentación y asegúrese de que no tenga problemas.

Problema	Posible Cause	Solución
	Se cortó la luz.	Limpie los enchufes y asegúrese de que estén secos.
	Si la luz está encendida, es posible que esté en el modo de bloq.a prueba de niños.	Desbloquee el seguro para niños.
	El tiempo del ícono de encendido táctil es demasiado corto.	Presione el ícono de encendido durante 1 segundo.
No se refleja al presionar ningún botón excepto el botón de encendido.	1.No haber cerrado la puerta. 2 Hay suciedad grasosa o agua en el cristal y en la mano. 3. Si todas las luces están encend. es posible que esté en el modo de bloqueo a prueba de niños.4. La cerradura PCB de la puerta está rota.	1.Cierra la puerta. 2.Limpia, enchufa el cable de alimentación y asegúrate de que esté seco. 3.Desbloquee el seguro para niños 4. Comuníquese con el departamento de servicio.
El indicador de luz de agua en el panel de control se enciende cuando entra agua.	1.Compruebe si el suministro de agua tiene problemas. 2.El caudalímetro está roto. 3. La válvula de llenado está rota.	1.Asegúrese de que el suministro de agua no tenga problemas. 2. Póngase en contacto con el departamento de servicio. 3. Comuníquese con el departamento de servicio.
El tiempo de entrada de agua es mayor cuando el agua entra desde la bomba de succión.	1. No hay agua en el recipiente o el tubo de succión no está en el agua. 2. Obstrucción sucia del filtro del tubo de aspiración. 3. La válvula de llenado está rota.	1.Agregue agua al recipiente y asegúrese de que el tubo de succión esté en el agua. 2. Limpiar la rejilla del filtro del tubo de succión. 3. Comuníquese con el departamento de servicio.
El tiempo de entrada de agua es mayor cuando el agua entra desde la bomba de succión.	Es normal y de uso gratuito.	
Tiene ruido de choque cuando está funcionando.	Coloque el utensilio de manera inadecuada, algunos utensilios están obstruyendo los brazos aspersores; o algunos utensilios chocan entre sí.	Descargue el lavavajillas y reemplace los utensilios de manera adecuada.
El utensilio no fue limpiado.	1.Los utensilios deben estar amontonados y sin magros. 2. No elijas el programa de lavado adecuado.	1.Consulte la regla sobre el lugar de los utensilios. 2. Elija el programa de lavado correcto.

Problema	Posible Cause	Solución
El utensilio no fue limpiado.	3. No utilice detergente en polvo especializado ni ponga muy poco poder de lavado. 4. No instale el filtro en la posición correcta y los restos de comida entrarán en él. 5. Los brazos aspersores estaban bloqueados. 6. Los brazos aspersores están atascados. 7. Algunos restos de comida se pegan al utensilio. 8. Apagón cuando la unidad está funcionando. 9. Algunos restos de carga son demasiado difíciles de lavar.	3. Utilice detergente en polvo especializado y ponga una cantidad suficiente antes de lavar. 4. Vuelva a instalar el filtro en la posición correcta. 5. Limpiar la parte interior de los brazos aspersores. 6. Compruebe si el brazo rociador está atrapado por el utensilio. 7. Remoje el utensilio un rato antes de lavarlo. 8. Reinicie el programa de lavado. 9. Sugiera lavar el utensilio con lana de acero antes de colocarlo en el aparato para lavarlo.
Quedó mucha agua en el aparato cuando no funciona	1.La posición del tubo de drenaje es demasiado alta. 2.La tubería de drenaje está atada, bloqueada o presionada por algo pesado. 3.La bomba de drenaje está rota. 4.La válvula de llenado está rota.	1.Consulte la instalación de la tubería de drenaje. 2. Desate la tubería y retire lo pesado. 3. Póngase en contacto con el departamento de servicio. 4. Comuníquese con el departamento de servicio.
El desbordamiento ocurre cuando se agrega más agua al tanque de agua, pero el ícono "Lleno" no está encendido	1.El panel principal de PCB no funciona correctamente. 2. El interruptor de detección del nivel de agua no funciona correctamente. 3. El flotador está atascado.	Por favor contacte con el departamento de servicio
El agua se reduce en el tanque de agua mientras el ícono "Lleno" permanece encendido.	El flotador se atasca.	Abra el tanque de agua y ajuste el flotador.

Si las soluciones anteriores no pueden solucionar los problemas, deje de utilizar el aparato inmediatamente y corte el suministro de energía y agua. Póngase en contacto con el departamento de servicio.

6. ESPECIFICACIONES TÉCNICAS

Voltaje/Hz	220 - 240V/50Hz
Potencia nominal	850W
Presión de entrada	0,4 ~ 10 barras
Capacidad	3 cubiertos
Impermeable	IPX1
Temperatura del agua de entrada	Limitado 50 °C
Tamaño neto (AnxPrxAl)	440x413x424mm

7. ELIMINACIÓN

Entregando la unidad antigua

Gracias al reciclaje ecológico se pueden reutilizar valiosas materias primas.

- Deseche la unidad de forma respetuosa con el medio ambiente. Puede obtener información sobre los métodos actuales de eliminación ecológica de unidades de los distribuidores comerciales especializados, pero también del ayuntamiento o de la administración local.



Esta unidad está marcada según la directiva europea 2012/19/UE sobre dispositivos eléctricos y electrónicos antiguos (residuos de aparatos eléctricos y electrónicos – WEEE). La Directiva establece el marco para la devolución, válido en toda la UE, y la recuperación de dispositivos antiguos.



Para Turbionaire CE y WEEE, Envases y residuos de envases, Baterías

Por favor escanea el código QR aquí



¡Gracias por elegir Turbionaire!

Para obtener asesoramiento experto sobre sus electrodomésticos Turbionaire, ayuda o reparaciones, contáctenos en

www.turbionaire.com/garantía

Otros detalles adicionales sobre este producto:

- Información
- Especificaciones técnicas
- Etiqueta energética

se puede consultar accediendo www.turbionaire.com

Fabricante e importador:
INTAX TRADING SRL 14B Ion
Creangă Str., Otopeni, Ilfov,
Rumania
Teléfono (+40) 318 246 246. Fax
(+40) 214 203 151
oficina@intaxtrading.com
www.intaxtrading.com

CONTENU

1. INFORMATION DE SÉCURITÉ	78
2. PRÉSENTATION DU PRODUIT	82
3. INSTALLATION	83
4. MODE D'EMPLOI	85
5. ENTRETIEN ET NETTOYAGE	90
6. SPÉCIFICATIONS TECHNIQUES	95
7. ÉLIMINATION	95

Remarque: Le texte original de ce manuel d'utilisation et d'installation est considéré comme étant en langue anglaise. Toutes les instructions spécifiées dans d'autres langues sont traduites par voie électronique. En cas d'erreur de traduction ou de malentendu, le texte de référence sera considéré comme étant en anglais. Ce manuel d'utilisation a été soigneusement conçu, mais certaines omissions, inexactitudes ou ambiguïtés peuvent survenir ; par conséquent, pour les corrections, veuillez les signaler à l'email : support@turbionaire.com.

1. INFORMATION DE SÉCURITÉ



AVERTISSEMENT! Lorsque vous utilisez votre lave-vaisselle, suivez les précautions énumérées ci-dessous.

- Cet appareil est destiné à être utilisé dans des applications domestiques et similaires telles que:
 - les espaces cuisine du personnel dans les magasins, bureaux et autres environnements de travail ;
 - les fermes;
 - par les clients des hôtels, motels et autres environnements de type résidentiel;
 - environnements de type chambres d'hôtes.
- Cet appareil peut être utilisé par des enfants âgés de 8 ans et plus et par des personnes ayant des capacités physiques, sensorielles ou mentales réduites ou un manque d'expérience et de connaissances s'ils ont reçu une supervision ou des instructions concernant l'utilisation de l'appareil en toute sécurité et comprennent les dangers impliqués. Les enfants ne doivent pas jouer avec l'appareil. Le nettoyage et l'entretien par l'utilisateur ne doivent pas être effectués par des enfants sans surveillance.
- Le matériel d'emballage peut être dangereux pour les enfants !
- Cet appareil est destiné à un usage domestique intérieur uniquement.
- Pour vous protéger contre le risque de choc électrique, n'immergez pas l'appareil, le cordon ou la prise dans l'eau ou tout autre liquide.
- Veuillez débrancher avant de nettoyer et d'effectuer l'entretien de l'appareil.
- Utilisez un chiffon doux imbibé de savon doux, puis utilisez un chiffon sec pour l'essuyer à nouveau.
- Veuillez contacter le service après-vente ou le service de maintenance désigné par le fournisseur pour la réparation ou le déplacement si le cordon d'alimentation est endommagé.
- La source d'alimentation du lave-vaisselle doit adopter une ligne de terre pour des raisons de sécurité. Cette adoption protégera au maximum la personne choquée par la fuite.
- Débranchez le cordon d'alimentation en cas d'orage. Après l'installation, veuillez vous assurer que le raccordement de l'eau et de l'électricité est bien connecté avant utilisation.
- La position d'installation du tuyau d'évacuation ne doit pas dépasser 40 cm plus haut que le haut de l'appareil, ce qui entraînerait un mauvais drainage, électrique ! fuite et fuite d'eau.
- Les couteaux et autres ustensiles à pointes acérées doivent être chargés dans le panier pointe vers le bas ou placés en position horizontale. Ce lave-vaisselle est un appareil automatique, n'ajoutez pas d'eau manuellement lorsque l'appareil fonctionne. Cela provoquerait un débordement et serait dangereux.
- Ne déplacez pas et ne nettoyez pas l'appareil lorsqu'il fonctionne. Cela pourrait causer de l'électricité! ou une fuite d'eau.
- N'ouvrez pas la porte pendant le fonctionnement car la vapeur vous blesserait. S'il est nécessaire de charger ou de décharger certains ustensiles, appuyez sur le bouton pause et attendez 10 secondes, puis ouvrez légèrement la porte et attendez que la vapeur se dissipe complètement, puis ouvrez la porte et déplacez vos ustensiles. Veuillez utiliser des détergents spécialisés. N'utilisez pas de liquide vaisselle, de lessive, de soupe sensibilisante pour les mains ou autres détergents non spécialisés pour le lave-vaisselle.

- Il y a des attaches de câble sur le tuyau de drainage et le cordon d'alimentation, veuillez utiliser des ciseaux plats pour couper les attaches. Des ciseaux pointus pourraient faire éclater le tuyau et le cordon et provoquer une fuite.
 - N'essayez pas d'utiliser cet appareil dans un endroit humide. Une humidité élevée fera rouiller l'appareil, voire provoquer des fuites.
 - Le détergent spécialisé doit être placé à un endroit où les enfants ne peuvent pas atteindre. parce que les détergents contiennent des acidoïdes et des alcalins, qui sont vraiment dangereux pour les enfants.
 - Les ustensiles seront chauds après le lavage, veuillez les retirer après 30 minutes.
 - Veuillez conserver l'appareil à température ambiante pendant 8 heures après réception du produit en hiver, pour éviter que des gouttelettes n'apparaissent sur la surface du verre, ce qui pourrait endommager l'appareil.
- L'appareil à raccorder au réseau d'eau à l'aide de nouveaux jeux de tuyaux et les anciens jeux de tuyaux ne doivent pas être réutilisés. Lors de l'installation, l'alimentation ne doit pas être pliée ou aplatie de manière excessive ou dangereuse.
 - Veuillez utiliser des ciseaux plats pour couper les attaches des conduites d'eau et des lignes électriques lors du déballage des cartons.
 - Positionnez l'appareil à l'endroit souhaité. Confirmez que la machine a été mise à niveau.
 - S'il vous plaît, ne mettez rien d'autre de chaque côté. Les ouvertures ne doivent pas être obstruées par un tapis.
 - Veuillez utiliser de l'eau froide ou de l'eau tiède ne dépassant pas 120°F.
 - •Cet appareil n'est pas destiné à être utilisé par des personnes (y compris des enfants) ayant des capacités physiques, sensorielles ou mentales réduites, ou un manque d'expérience et de connaissances, à moins qu'elles n'aient reçu une surveillance ou des instructions concernant l'utilisation de l'appareil par une personne responsable de leur sécurité. . Les enfants doivent être surveillés pour s'assurer qu'ils ne jouent pas avec l'appareil.
 - Si le cordon d'alimentation est endommagé, il doit être remplacé par le fabricant, son agent de service ou des personnes de qualification similaire afin d'éviter tout danger.
 - La porte ne doit pas être laissée en position ouverte car cela pourrait présenter un risque de trébuchement.
 - Veuillez garder les enfants à l'écart du lave-vaisselle, surtout lorsque la porte est ouverte.
 - Après avoir utilisé l'appareil, veuillez couper l'alimentation électrique et l'eau.
 - ATTENTION : Les couteaux et autres ustensiles à pointes acérées doivent être chargés dans le panier pointe vers le bas ou placés en position horizontale.
 - AVERTISSEMENT : Lorsque vous utilisez votre lave-vaisselle, suivez les précautions de base, notamment les suivantes :
- a) Lisez toutes les instructions avant d'utiliser le lave-vaisselle.
 - b) Utilisez le lave-vaisselle uniquement pour la fonction pour laquelle il est prévu.
 - c) Utilisez uniquement des détergents ou des agents mouillants recommandés pour une utilisation en lave-vaisselle et conservez-les hors de portée des enfants.
 - d) Lors du chargement des articles à laver:
 - 1) Localisez les objets pointus de manière à ce qu'ils ne risquent pas d'endommager le joint de la porte;
 - 2) Chargez les couteaux tranchants avec les poignées vers le haut pour réduire le risque de blessures par coupure.

ie) Ne lavez pas d'articles en plastique à moins qu'ils ne portent la mention « lavable au lave-vaisselle » ou l'équivalent. Pour les articles en plastique non marqués, vérifiez les recommandations du fabricant.

f) Ne touchez pas l'élément chauffant pendant ou immédiatement après son utilisation.

g) N'utilisez pas votre lave-vaisselle si tous les panneaux de boîtier ne sont pas correctement en place.

h) Ne modifiez pas les commandes.

) Do not abuse, sit on, or stand on the door or dish rack of the dishwasher.

j) To reduce the risk of injury, do not allow children to play in or on a dishwasher.

k) Under certain conditions, hydrogen gas might be produced in a hot-water system that has not been used for two weeks or more. HYDROGEN GAS IS EXPLOSIVE. If the hot-water system has not been used for such a period, before using the dishwasher turn on all hot-water faucets and let the water flow from each for several minutes.

This will release any accumulated hydrogen gas. As the gas is flammable, do not smoke or use an open flame during this time.

l) Remove the door to the washing compartment when removing an old dishwasher from service or discarding it.



INSTRUCTIONS DE MISE À LA TERRE

- Cet appareil doit être mis à la terre. En cas de dysfonctionnement ou de panne, la mise à la terre réduira le risque de choc électrique en fournissant un chemin de moindre résistance au courant électrique. Cet appareil est équipé d'une fiche de conducteur de terre.
- La fiche doit être branchée dans une prise appropriée qui est installée et mise à la terre conformément à tous les codes et ordonnances locaux.
- Une mauvaise connexion du conducteur de terre de l'équipement peut entraîner un risque de choc électrique.
- Vérifiez auprès d'un électricien qualifié ou d'un représentant de service si vous avez des doutes quant à savoir si l'appareil est correctement mis à la terre.
- Ne modifiez pas la fiche fournie avec l'appareil ; S'il ne rentre pas dans la prise.
- Faites installer une prise appropriée par un électricien qualifié.
- Ne pas abuser, vous asseoir ou vous tenir debout sur la porte ou l'égouttoir du lave-vaisselle. N'utilisez pas votre lave-vaisselle si tous les panneaux de boîtier ne sont pas correctement en place.
- Ouvrez la porte très prudemment si le lave-vaisselle est en marche, il y a un risque de projection d'eau.
- Ne placez aucun objet lourd et ne vous tenez pas debout sur la porte lorsqu'elle est ouverte. L'appareil pourrait basculer vers l'avant.
- N'utilisez jamais de savon, de détergent à lessive ou de détergent pour le lavage des mains dans votre lave-vaisselle.
- La porte ne doit pas rester ouverte, car cela pourrait augmenter le risque de trébuchement.
- Si le cordon d'alimentation est endommagé, il doit être remplacé par le fabricant ou son agent de service ou une personne de qualification similaire afin d'éviter tout danger.
- Lors de l'installation, l'alimentation ne doit pas être pliée ou aplatie de manière excessive ou dangereuse. Ne modifiez pas les commandes.
- L'appareil doit être connecté à la vanne d'eau principale à l'aide de nouveaux jeux de tuyaux. Les anciens ensembles ne doivent pas être réutilisés.



- Les matériaux d'emballage de cet appareil sont recyclables. Jetez l'emballage dans un conteneur de collecte des déchets approprié pour le recycler.
- Il est interdit de jeter cet appareil avec les ordures ménagères. Élimination correcte de ce produit: ce symbole sur le produit ou dans son emballage indique que ce produit ne peut pas
- être traités comme des déchets ménagers. Il doit plutôt être déposé dans un centre de collecte des déchets approprié pour le recyclage des équipements électriques et électroniques. En vous assurant que ce produit est éliminé correctement, vous contribuerez à prévenir les conséquences négatives potentielles
- pour l'environnement et la santé humaine, qui pourraient autrement être causés par une gestion inappropriée des déchets de ce produit.
- Pour des informations plus détaillées sur le recyclage de ce produit, veuillez contacter votre mairie, votre service d'élimination des déchets ménagers ou le magasin où vous avez acheté le produit.



AVERTISSEMENT!

- Pour éliminer l'emballage et l'appareil, veuillez vous rendre dans un centre de recyclage. Coupez donc le câble d'alimentation et rendez le dispositif de fermeture de porte inutilisable.
- Les emballages en carton sont fabriqués à partir de papier recyclé et doivent être jetés dans la collecte des vieux papiers pour être recyclés.
- En vous assurant que ce produit est éliminé correctement, vous contribuerez à prévenir les conséquences négatives potentielles sur l'environnement et la santé humaine, qui pourraient autrement être causées par une gestion inappropriée des déchets de ce produit.
- Pour des informations plus détaillées sur le recyclage de ce produit, veuillez contacter votre mairie locale et votre service d'élimination des déchets ménagers.
- ÉLIMINATION: Ne jetez pas ce produit avec les déchets municipaux non triés. Une collecte séparée de ces déchets pour un traitement spécial est nécessaire.

2. PRÉSENTATION DU PRODUIT

L'unité

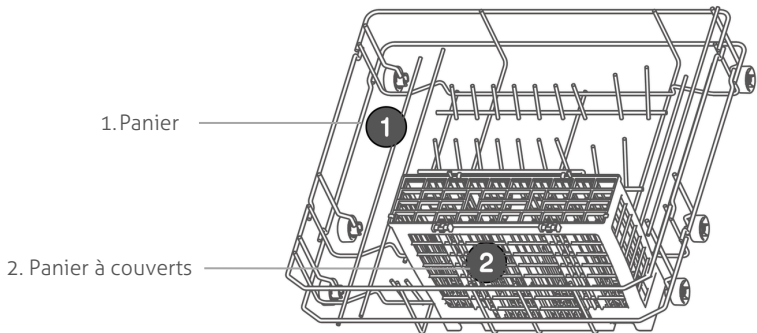
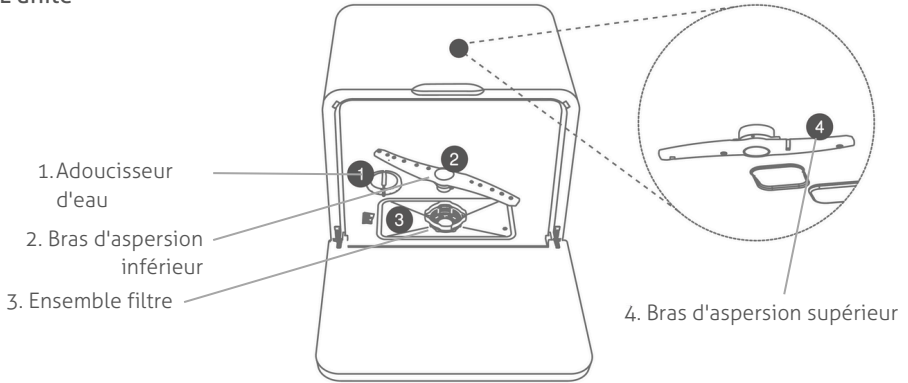

*Photos à titre de référence uniquement, le produit réel peut différer

Liste des paquets

Appareil, Panier, Panier à couverts, Tuyau d'aspiration, Tuyau d'arrivée d'eau, Bande de serrage, Tuyau de vidange, Réservoir d'eau

3. INSTALLATION

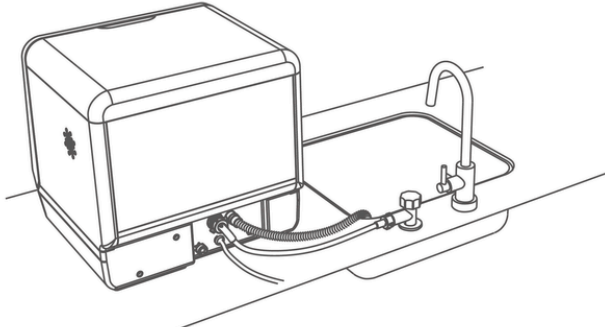

A. Installation du tuyau d'entrée

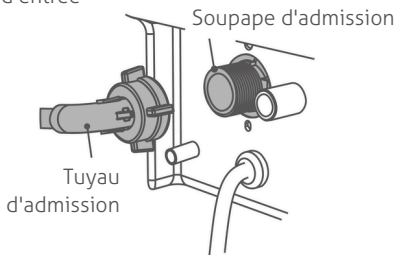

1. Connectez le tuyau d'entrée à la vanne d'entrée.

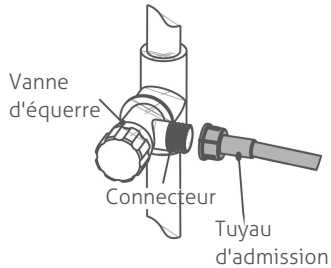

2. Connectez le tuyau d'entrée à la vanne d'angle.

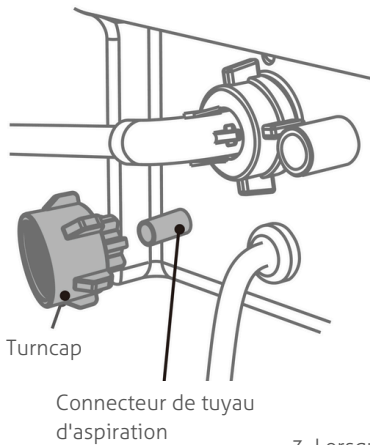

3. Lorsque le tuyau d'aspiration fonctionne, veuillez mettre le bouchon dans le connecteur du tuyau d'aspiration, sinon l'eau du connecteur du tuyau d'aspiration s'infiltrera.

B. Installation du tuyau de vidange

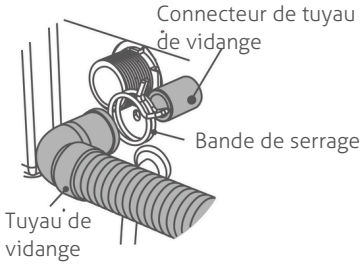

1. Connectez le drain et le port de drainage.

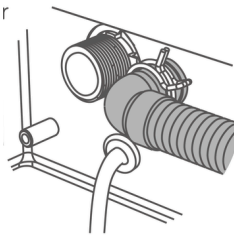

2. Le tuyau d'évacuation doit être fixé par la bande de serrage.

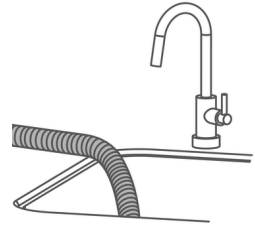

3. Veuillez mettre l'extrémité libre du tuyau d'évacuation dans l'évier ou les égouts.

REMARQUES

1. Veuillez utiliser de l'eau froide ou de l'eau tiède ne dépassant pas 50 °C.
2. Le tuyau d'entrée et le tuyau de vidange ne peuvent pas être pliés, sinon cela pourrait affecter l'effet de lavage.
3. Assurez-vous que l'appareil est bien placé sur le sol ; sinon, cela provoquerait un débordement et une fuite électrique. Retirez l'emballage de l'appareil.
4. Après l'installation, veuillez conserver tous les documents et composants pour une utilisation ultérieure ou pour le propriétaire ultérieur.

Avertissement!

Le tuyau d'admission ne peut pas être recyclé. N'utilisez pas l'ancien tuyau d'entrée lors de l'installation.

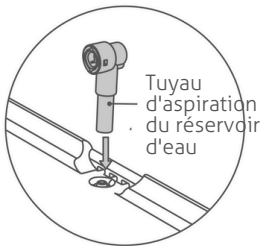

Insérez le tuyau d'aspiration du réservoir d'eau dans l'entrée d'eau du réservoir d'eau selon la direction indiquée sur la figure.

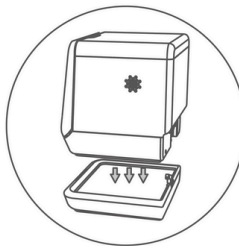

Une fois le réservoir d'eau placé horizontalement sur le dessus de table, soulevez l'appareil et posez-le sur la rainure du réservoir d'eau.

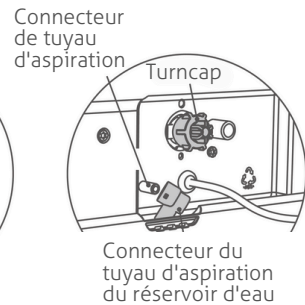

Une fois le connecteur du tuyau d'aspiration du réservoir d'eau fixé au connecteur du tuyau d'aspiration d'eau, vissez le bouchon à vis dans l'interface de la vanne d'entrée d'eau selon la direction indiquée sur la figure, sinon l'interface pourrait s'infiltrer.

Utilisation du réservoir d'eau

Remarque: avant d'ajouter de l'eau au réservoir d'eau, veuillez vérifier si l'alimentation électrique de la machine est connectée; si le tuyau de vidange et le tuyau d'aspiration d'eau du réservoir d'eau sont correctement connectés.

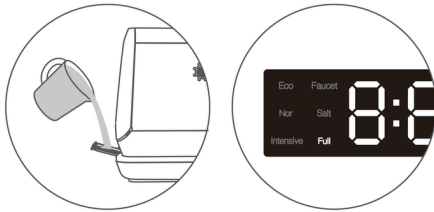

- Après avoir retiré le tiroir à eau du réservoir d'eau, versez l'eau dans le récipient. Faites attention à ne pas verser l'eau trop vite pour éviter les éclaboussures d'eau.
- Lors du processus d'ajout d'eau, lorsque le « plein » s'allume sur l'écran d'affichage avec un bip, cela indique que le réservoir d'eau est plein d'eau. À ce stade, arrêtez d'ajouter de l'eau et repoussez le tiroir à eau vers le réservoir d'eau, puis appuyez sur le bouton d'alimentation pour démarrer la machine.

AVERTISSEMENT!

- L'icône d'eau pleine ne peut être allumée que lorsqu'il est normalement allumé ! Une fois l'icône d'eau pleine allumée, veuillez ne pas continuer à ajouter de l'eau, car cela dépasserait la capacité du réservoir d'eau et provoquerait un débordement.
- Veuillez nettoyer le réservoir d'eau chaque mois.
- Veuillez vider l'eau résiduelle du réservoir d'eau si le réservoir d'eau n'est pas utilisé pendant une longue période.

4. MODE D'EMPLOI

INSTRUCTIONS POUR LE PANNEAU DE COMMANDE



Robinet : Affichage « Vérifier l'alimentation en eau »
 Plein : Indicateur de réservoir d'eau plein
 Sec : Indicateur de séchage
 Sel : Indicateur de remplissage de sel
 Verrouillage: indicateur de verrouillage

Eco : programme ECO activé
 Normal : programme normal
 Intense : Programme Intense activé
 Rapide : programme rapide activé
 Glass : Programme Verre activé
 Fruits : programme Fruits activé

Utilisation du lave-vaisselle



Pouvoir

Fermez la porte du lave-vaisselle et démarrez l'appareil en appuyant sur ce bouton pendant une seconde.



Programmes

Modifiez les programmes de lavage. Veuillez sélectionner un programme approprié.

Eco

Les voyants clignotent, cela signifie que le lave-vaisselle fonctionne.



Démarrer/ Pause

Démarrez les programmes de lavage en appuyant sur ce bouton.

Aperçu des programmes



Départ différé

Vous pouvez retarder le démarrage des programmes jusqu'à 24 heures.



Pouvoir



Programmes



Départ différé

H:00 → H:01 → H:02



Affichage cyclique



Démarrer/ Pause

Démarrer l'appareil

Sélectionnez les programmes adaptés

Appuyez sur le bouton  l'écran affiche à plusieurs reprises H:00 H:01... H:24. Sélectionnez l'heure de démarrage différé. Si vous appuyez pendant 3 secondes,  l'écran sera réinitialisé à H:00, ce qui signifie qu'il n'y aura pas de présélection.

Appuyez pour retarder le démarrage du programme.





Préserver

La réserve a pour fonction une ventilation et un stockage réguliers, ce qui peut éliminer efficacement les odeurs, la moisissure et l'humidité, etc. L'indicateur « Dry » sur l'écran est allumé lorsque vous sélectionnez. Le lave-vaisselle exécutera cette fonction après la procédure de lavage. Veuillez appuyer sur le bouton lorsque vous devez annuler cette fonction. Le lave-vaisselle ne démarrera pas cette fonction une fois la procédure de lavage terminée et l'indicateur « sec » sur l'écran est éteint.



Sécurité enfants

Cela signifie verrouillage des boutons. Vous pouvez empêcher que votre appareil ne soit interrompu involontairement par le programme (par exemple en cas de mauvaise utilisation par des enfants). Activation du verrouillage des boutons : Maintenez le bouton  enfoncé pendant 3 secondes jusqu'à ce que « Lock » s'affiche sur l'écran numérique. Désactiver le verrouillage des touches : Maintenez la touche  enfoncée pendant 3 secondes jusqu'à ce que l'affichage « Lock » s'éteigne.

Un détergent spécial lave-vaisselle éliminera l'huile et les résidus alimentaires. C'est un must chaque fois que vous utilisez l'appareil. Le dosage du détergent dépend de la quantité et du type de salissure.

Programmes	Type de salissure	Consumption of detergent		Cycle de lavage	Cycle de séchage
		essive en poudre/tablette de lessive			
Écologique	Restes d'aliments ménagers courants partiellement séchés	11g	1 pc	2h20	-
Normale	Peu de restes de nourriture ménagère séchée et normale	11g	1 pc	1h00	1h27
Intensif	Restes alimentaires brûlés ou séchés très adhésifs	11g	1 pc	2h00	1h29
Rapide	Restes de nourriture fraîche. Huile légère et sans substance.			0h35	1h26
Verre	Plastique et verres légèrement adhésifs et sensibles à la température	11g	1 pc	1h30	1h27
Fruits	Convient pour nettoyer les fruits et légumes	11g	1 pc	0:18h	

REMARQUES

S'il vous plaît, n'abusez pas du détergent. Un détergent excessif produira non seulement beaucoup de bulles, mais affectera également l'effet nettoyant. Veuillez choisir la tablette de lavage appropriée, vous devez utiliser la petite pour cet appareil. La durée d'exécution réelle de chaque programme peut différer du cycle de temps prédéfini en raison de la température de l'eau, de la quantité d'ustensiles, du type de salissure et de la récupération de l'adoucissement de l'eau. C'est une condition normale, veuillez l'utiliser en toute confiance.

Ajout de détergent

Ajoutez la quantité requise de détergent après avoir poussé le panier. Veuillez mettre le détergent à l'endroit désigné.

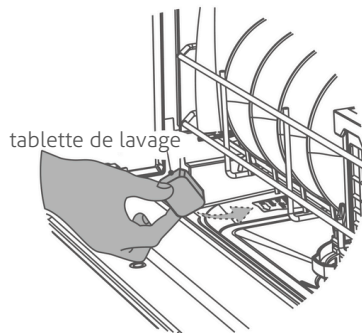

Adoucisseur d'eau

L'adoucisseur d'eau est utilisé pour adoucir l'eau, réduire le calcaire et garantir que les ustensiles soient aussi brillants que neufs. Il est particulièrement adapté aux zones où l'eau est plus dure.

a) Ajout de conseils:

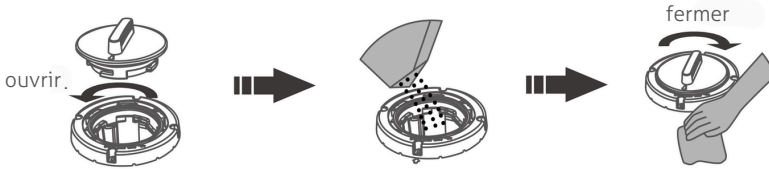

1. Tournez dans le sens inverse des aiguilles d'une montre et soulevez le couvercle de l'adoucisseur d'eau.
2. Remplissez-le de sel (environ 400 à 500 g). Veuillez remplir d'eau fraîche lors de la première mise en marche de l'appareil.
3. Tournez le couvercle dans le sens des aiguilles d'une montre et goûtez-le fermement.

* Utilisez uniquement du sel pour lave-vaisselle pour la réactivation (suivre les recommandations du fabricant sur le canal d'achat). Le sel doit être ajouté avant le premier lavage. C'est un consommable réutilisable. Dès que le voyant « Sel » s'allume sur l'écran, il faut ajouter du sel. Veuillez exécuter le programme «Rapide» après avoir ajouté du sel pour vous assurer que le sel renversé et la solution salée en excès sont immédiatement éliminés.

Après avoir ajouté beaucoup de sel spécial, l'indicateur « Sel » ne s'éteindra pas immédiatement.

b) Ajustement des paramètres de l'adoucisseur d'eau:

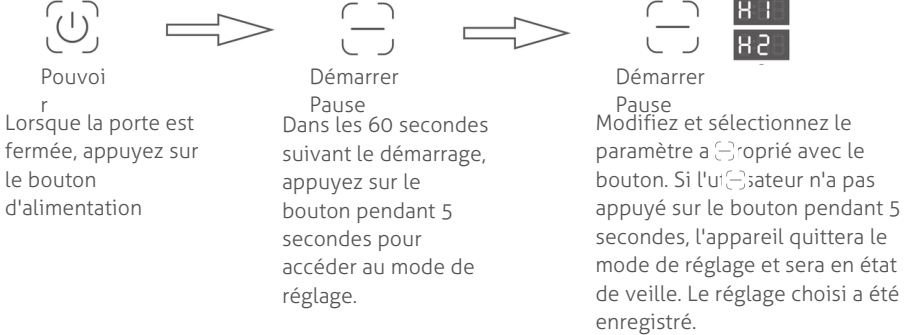

Réalisation d'un tableau de référence de réglage en fonction de la dureté de l'eau du robinet locale

Dureté de l'eau (ppm)	0-90	91-200	201-300	301-400	401 - 500	plus de 500
Ensem. de dureté. opt.	H1	H2	H3	H4 (par défaut)	H5	H6

Note! Veuillez demander à votre compagnie d'eau locale la valeur de dureté de l'eau du robinet.

Sélection d'ustensiles

Ustensiles lavables au lave-vaisselle:



Vaisselle en céramique



Verrerie



Vaisselle en acier inoxydable

Remarques sur les ustensiles:

1. Les ustensiles en métaux précieux, en aluminium et en vernis coloré peuvent devenir troubles après avoir été lavés au lave-vaisselle.
2. Couverts en bambou ou en bois : ils peuvent se détacher ou se fissurer à haute température.
3. Articles en plastique: veuillez consulter les instructions du fabricant pour les couverts en plastique ou les articles comportant des pièces en plastique, car ces articles peuvent se détacher ou se fissurer à haute température.
4. Chiffon de nettoyage : le chiffon de nettoyage peut provoquer un dysfonctionnement du lave-vaisselle.
5. Articles en fonte : les articles en fonte peuvent rouiller après avoir été lavés au lave-vaisselle.

Attention au placement de la vaisselle

1. Retirez les gros restes de nourriture tels que les os ou les feuilles.
2. Tous les ustensiles sales doivent être face vers le bas. Si leur face d'ouverture ou leur face de fermeture vers le bas laisseront l'eau sur le dessus.
3. Les ustensiles sont sécurisés et ne peuvent pas basculer. une place pour un ustensile.
4. Ne laissez pas les ustensiles sortir du panier afin d'empêcher la rotation des bras gicleurs.
5. La petite taille des ustensiles pourrait tomber du panier et obstruer la rotation des bras gicleurs. Veuillez ne pas mettre ces petits objets dans l'appareil.
6. Lorsque vous repoussez le panier, ne laissez pas les parties pointues des ustensiles couper le joint.
7. La couche supérieure du panier ne peut pas être rayée, sinon elle rouillera.
8. Placez les couverts, toujours non triés, pointes vers le bas, dans le panier à couverts.

CONSEILS - Retournez le bras de pulvérisation après avoir poussé le panier. pour vérifier si le bras de pulvérisation peut toujours tourner.

ATTENTION : Les couteaux et autres ustensiles à pointes acérées doivent être chargés dans le panier pointe vers le bas ou placés en position horizontale.

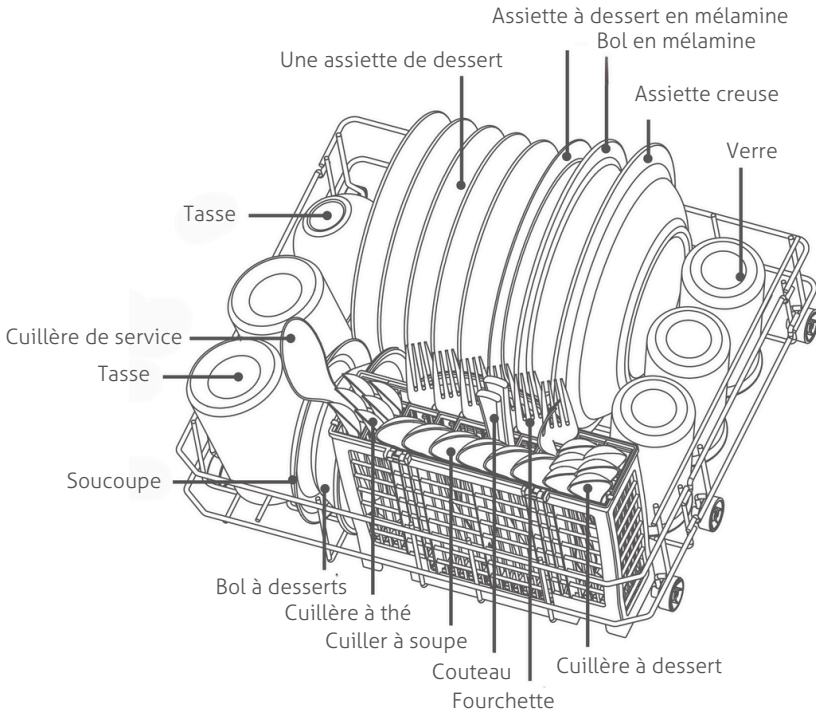

5. ENTRETIEN ET NETTOYAGE

Nettoyer l'ensemble du filtre

Après que l'appareil ait fonctionné pendant un certain temps, il restera des résidus et d'autres choses à l'intérieur. Veuillez le nettoyer lorsque vous voyez des résidus et des objets, nettoyez également l'appareil immédiatement.

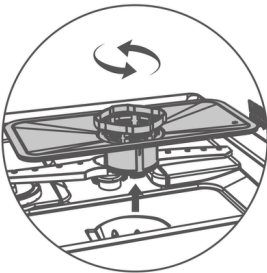

Assurez-vous que l'alimentation est coupée. Dévissez l'ensemble filtre dans le sens inverse des aiguilles d'une montre. Et remettez l'ensemble filtre dans le sens des aiguilles d'une montre.

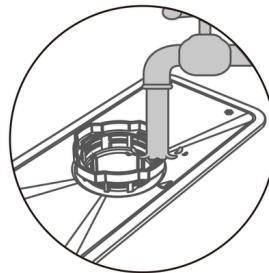

Utilisez de l'eau courante pour rincer l'ensemble du filtre. N'utilisez pas de laine d'acier ou de brosse en fer, cela provoquerait la rouille du filtre.

Nettoyer les bras gicleurs

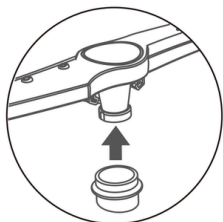

Retirez le panier principal de l'appareil et soulevez un peu le bras d'aspersion inférieur pour perdre les clips.

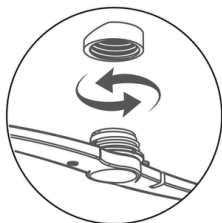

Tournez le bras d'aspersion supérieur dans le sens inverse des aiguilles d'une montre. Et placez le bras d'aspersion supérieur dans le sens des aiguilles d'une montre.

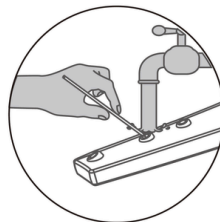

Vérifiez si les bras gicleurs sont bloqués. Si c'est le cas, veuillez utiliser un fil fin pour retirer les blocages ou rincer le trou avec de l'eau.

Nettoyer l'intérieur du lave-vaisselle

Le joint qui fuit et le joint de la porte doivent utiliser un chiffon humide et humide pour nettoyer. Nettoyez le coin mort à l'intérieur du lave-vaisselle avec de l'acide citrique et un chiffon humide. Veuillez utiliser un détergent spécialisé pour nettoyer le revêtement du lave-vaisselle et la canalisation intérieure en suivant les instructions.

Codes d'erreur

Liste des codes d'erreur

Code	Cause possible	Solution
E01	Court-circuit de thermistance	Veuillez contacter le service après-vente.
E02	Circuit ouvert de la thermistance	Veuillez contacter le service après-vente.
E03	L'appareil n'est pas chauffé	<ul style="list-style-type: none"> • Veuillez vous assurer que les ustensiles sont placés correctement. L'eau manquera si elle est dans l'assiette/l'arc. • Veuillez contacter le service après-vente.
E04	Défaillance de la soupape d'admiss.	Veuillez contacter le service après-vente.
E05	Débordement	<ol style="list-style-type: none"> 1. Inclinez l'appareil d'environ 30° à 45° pour évacuer l'eau de la plaque inférieure. 2. Vérifiez si le tuyau de drainage est placé trop haut. 3. Vérifiez si le tuyau est fatigué, bloqué ou pressé. 4. Vérifiez si l'unité est placée correctement. Éliminez la cause ci-dessus, essayez de redémarrer l'appareil. Veuillez contacter le service après-vente.
E06	Fonction de chauffage anormale	Veuillez contacter le service après-vente.
E10	Arrivée d'eau anormale	<ol style="list-style-type: none"> 1. Le robinet n'était pas complètement ouvert. 2. Petit afflux et faible pression d'eau. 3. Démarrage plusieurs fois en cas de manque d'eau. 4. Veuillez contacter le service après-vente.

Les erreurs les plus courantes

Problème	Cause possible	Solution
La lessive et la pastille de lessive n'ont pas été nettoyées	Les trous du bras d'aspersion sont obstrués, la lessive ne peut pas être évacuée.	Nettoyez les trous des bras gicleurs et relancez le mode de lavage rapide pour nettoyer l'ustensile.
	Trop de lessive	Exécutez à nouveau le mode de lavage rapide et mettez de la lessive modérée comme instruction la prochaine fois.
	Lessive usagée de mauvaise qualité	Utilisez de la lessive spécialisée et une tablette de lavage avec mode de lavage rapide pour laver à nouveau l'ustensile.
	Mauvais placement du détecteur	Référence "Ajout de détergent" .
Quelques gouttes à l'intérieur du liner	C'est normal et cela n'impactera pas l'ustensile.	
Un peu de mousse dans la doublure	Je n'ai pas utilisé de lessive spécialisée ni mis trop de lessive dedans.	Li il n'y a pas beaucoup de mousse, tu peux ouvrir la porte et laisser la mousse venir de moins en moins ; s'il y a trop de mousse, vous pouvez la retirer avec des outils. Enfin, redémar. n'importe quel program. environ 3 minutes. Refaites ceci encore et encore jusqu'à ce que la mousse disparaisse.
Les ustensiles sont mouillés	<ol style="list-style-type: none"> 1. Les ustensiles doivent être empilés et sans maigre. 2. Le processus de lavage est toujours en cours. 3. Programme sélectionné sans séchage. 	Reportez-vous à la règle de placement des ustensiles. Attendez la fin du processus. Sélectionnez le programme avec séchage. (Voir aperçu des programmes.)
L'appareil fait le bruit de souffler quelque chose lorsqu'il est branché. L'écran affiche «VENTILATEUR»	Le système de renouvellement d'air fonctionne.	C'est une situation normale.
Aucune réflexion après la mise sous tension	Si toutes les lumières étaient éteintes et qu'il n'y avait aucune réflexion lorsque vous appuyez sur le bouton, il est possible que vous n'ayez pas branché l'alimen. ou que l'aliment. ait été coupée.	Veillez brancher l'alimentation et vous assurer que l'alimentation ne pose aucun problème.

Problème	Cause possible	Solution
	Il y avait une panne de courant.	Nettoyez, branchez l'alimentation et assurez-vous qu'ils sont secs.
	Si le voyant est allumé, il se peut qu'il soit en mode de verrouil. de sécurité enfants.	Déverrouillez la sécurité enfants.
	Le temps de contact avec l'icône d'aliment. est trop court	Appuyez sur l'icône d'alimentation pendant 1 seconde.
N'ayez aucune réflexion lorsque vous appuyez sur n'importe quel bouton, à l'exception du bouton d'alimentation.	1. N'avez pas fermé la porte. 2 Il y a de la saleté grasse ou de l'eau sur le verre et la main. 3. Si le voyant est allumé, il se peut qu'il soit en mode de verrouil. à l'épreuve des enfants. 4. Le verrou PCB de la porte est cassé.	1.Fermez la porte. 2.Cleran, branchez le câble d'alimentation et assurez-vous qu'il est sec 3. Déverrouillez la sécurité enfants 4. Veuillez contacter le service après-vente.
Le voyant d'eau sur le panneau de commande s'allume lorsque l'eau entre.	1. Vérifiez si l'approvisionnement en eau a un problème. 2. Le débitmètre est cassé. 3. La valve de remplissage est cassée.	1. Assurez-vous que l'approvisionnement en eau ne pose aucun problème. 2. Veuillez contacter le service après-vente. 3. Veuillez contacter le service après-vente.
Le temps de prise d'eau est plus long lorsque l'eau entre par la pompe d'aspiration	1. Il n'y a pas d'eau dans le récipient ou le tuyau d'aspiration n'est pas dans l'eau. 2. Colmatage sale du filtre du tuyau d'aspiration. 3. La valve de remplissage est cassée.	1. Veuillez ajouter de l'eau dans le récipient et assurez-vous que le tuyau d'aspiration est dans l'eau. 2. Nettoyez le tamis filtrant du tuyau d'aspiration. 3. Veuillez contacter le service après-vente.
Le temps de prise d'eau est plus long lorsque l'eau entre par la pompe d'aspiration	C'est normal et libre d'utilisation.	
Avoir un bruit de crash quand il fonctionne	Placez l'ustensile de manière inappropriée, certains ustensiles obstruent les bras gicleurs; ou certains ustensiles s'écrasent.	Déchargez le lave-vaisselle et remplacez les ustensiles de manière appropriée.
L'ustensile n'a pas été nettoyé	1. Les ustensiles doivent être empilés et sans maigre 2. Ne choisissez pas le bon programme de lavage.	1. Reportez-vous à la règle de placement des ustensiles. 2. Veuillez choisir le bon programme de lavage.

Problème	Cause possible	Solution
L'ustensile n'a pas été nettoyé	<ol style="list-style-type: none"> 3. N'utilisez pas de lessive spécialisée ou ne mettez pas assez de pouvoir lessiviel. 4. N'installez pas le filtre dans la bonne position et les restes de nourriture y pénétreront. 5. Les bras gicleurs étaient bloqués. 6. Les bras gicleurs sont coincés. 7. Certains restes de nourriture collent à l'ustensile. 8. Panne d'électricité lorsque l'unité fonctionne 9. Certains restes de charge sont trop difficiles à laver. 	<ol style="list-style-type: none"> 3. Utilisez de la lessive spécialisée et mettez-en suffisamment avant le lavage. 4. Réinstallez le filtre dans la bonne position 5. Nettoyez la partie intérieure des bras gicleurs. 6. Vérifiez si le bras gicleur est coincé par l'ustensile. 7. Faites tremper l'ustensile pendant un moment avant de le laver. 8. Redémarrez le programme de lavage. 9. Nous vous suggérons de laver l'ustensile avec de la laine d'acier avant de le mettre dans l'appareil pour le laver.
Il reste beaucoup d'eau dans l'appareil lorsqu'il ne fonctionne pas	<ol style="list-style-type: none"> 1. La position du tuyau de drainage est trop élevée. 2. Le tuyau de drainage est attaché, bloqué ou pressé par quelque chose de lourd. 3. La pompe de drainage est cassée. 4. La valve de remplissage est cassée. 	<ol style="list-style-type: none"> 1. Reportez-vous à l'installation du tuyau de drainage. 2. Détachez le tuyau et retirez l'objet lourd. 3. Veuillez contacter le service après-vente. 4. Veuillez contacter le service après-vente.
Un débordement se produit lorsque vous ajoutez plus d'eau dans le réservoir d'eau, mais l'icône «Plein» n'est pas allumée.	<ol style="list-style-type: none"> 1. Le panneau principal du PCB présente un dysfonctionnement. 2. L'interrupteur de détection du niveau d'eau fonctionne mal. 3. Le flotteur est coincé. 	Veuillez contacter le service après-vente
L'eau diminue dans le réservoir d'eau tandis que l'icône « Plein » reste allumée.	Le flotteur reste coincé.	Ouvrez le réservoir d'eau et réglez le flotteur.

Si les solutions ci-dessus ne permettent pas de résoudre les problèmes, veuillez cesser immédiatement d'utiliser l'appareil et couper l'alimentation électrique et l'alimentation en eau. Veuillez contacter le service après-vente.

6. SPÉCIFICATIONS TECHNIQUES

Tension/Hz	220 - 240 V/50 Hz
Puissance nominale	850W
Pression d'entrée	0,4 ~ 10 bars
Capacité	3 couverts
Imperméable	IPX1
Température de l'eau d'entrée	Limité à 50 °C
Taille nette (LxPxH)	440x413x424mm

7. ÉLIMINATION

Remise de l'ancienne unité

Grâce au recyclage écologique, des matières premières précieuses peuvent être réutilisées.

- Jetez l'appareil de manière respectueuse de l'environnement. Des informations sur les modalités actuelles d'élimination écologique des logements peuvent être obtenues auprès des distributeurs commerciaux spécialisés, mais également auprès de la mairie ou de l'administration locale.



Cet appareil est marqué conformément à la directive européenne 2012/19/UE concernant les anciens appareils électriques et électroniques (déchets d'équipements électriques et électroniques – DEEE). La directive prescrit le cadre pour une reprise, valable dans toute l'UE, et la valorisation des anciens appareils.



Pour Turbionaire Conformité CE & DEEE, Emballages et déchets d'emballages, Piles

Veuillez scanner le code QR ici



Merci d'avoir choisi Turbionaire !

Pour des conseils d'experts sur vos appareils Turbionaire, de l'aide ou des réparations, veuillez contacter au www.turbionaire.com/warranty

Autres détails supplémentaires sur ce produit:

- Information
- Spécifications techniques
- Étiquette énergétique

peut être consulté en accédant www.turbionaire.com

Fabricant et importateur:
INTAX TRADING SRL 14B Ion
Creangă Str., Otopeni, Ilfov,
Roumanie
Téléphone (+40) 318 246 246.
Fax (+40) 214 203 151
bureau@intaxtrading.com
www.intaxtrading.com

CONTENUTO

1. INFORMAZIONI SULLA SICUREZZA	97
2. PANORAMICA DEL PRODOTTO	101
3. INSTALLAZIONE	102
4. ISTRUZIONI PER L'USO	104
5. MANUTENZIONE E PULIZIA	109
6. SPECIFICHE TECNICHE	114
7. DISPOSIZIONE	114

Nota: il testo originale di questo manuale utente e installazione è considerato in lingua inglese. Tutte le istruzioni specificate in altre lingue sono tradotte per via elettronica. In caso di errori di traduzione o incomprensioni, il testo di riferimento sarà considerato in inglese. Questo manuale utente è stato progettato con cura, ma potrebbero verificarsi alcune omissioni, imprecisioni o ambiguità; pertanto, per correzioni, si prega di segnalarle alla mail: support@turbionaire.com.

1. INFORMAZIONI SULLA SICUREZZA



AVVERTIMENTO! Quando si utilizza la lavastoviglie, seguire le precauzioni elencate di seguito.

- Questo apparecchio è destinato all'uso in applicazioni domestiche e simili quali:
 - aree cucina per il personale in negozi, uffici e altri ambienti lavorativi;
 - cascine;
 - da clienti in hotel, motel e altri ambienti di tipo residenziale;
 - ambienti di tipo bed and breakfast.
- Questo apparecchio può essere utilizzato da bambini di età pari o superiore a 8 anni e da persone con ridotte capacità fisiche, sensoriali o mentali o con mancanza di esperienza e conoscenza se hanno ricevuto supervisione o istruzioni relative all'uso dell'apparecchio in modo sicuro e ne comprendono le rischi coinvolti. I bambini non devono giocare con l'apparecchio. La pulizia e la manutenzione da parte dell'utente non devono essere eseguite da bambini senza supervisione.
- Il materiale di imballaggio potrebbe essere pericoloso per i bambini!
- Questo apparecchio è destinato esclusivamente all'uso domestico in interni.
- Per proteggersi dal rischio di scosse elettriche, non immergere l'unità, il cavo o il connettore in acqua o altri liquidi.
- Si prega di scollegare la spina prima di pulire ed eseguire la manutenzione dell'apparecchio.
- Utilizzare un panno morbido inumidito con sapone neutro, quindi utilizzare un panno asciutto per pulirlo nuovamente.
- Contattare il reparto di assistenza post-vendita o il reparto di manutenzione assegnato dal fornitore per la riparazione o lo spostamento se il cavo di alimentazione è danneggiato.
- Per sicurezza, l'alimentazione della lavastoviglie deve adottare una linea di terra. Questa adozione proteggerà al massimo la persona che rimane scioccata dalla perdita.
- Scollegare il cavo di alimentazione in caso di tempesta. Dopo l'installazione, assicurarsi che il collegamento dell'acqua e dell'elettricità sia ben collegato prima dell'uso.
- La posizione di installazione del tubo di drenaggio non può superare i 40 cm più in alto della parte superiore dell'apparecchio, il che causerà uno scarso drenaggio. perdite e perdite d'acqua.
- Coltelli e altri utensili con punte affilate devono essere caricati nel cestello con la punta rivolta verso il basso o posizionati in posizione orizzontale. Questa lavastoviglie è un apparecchio automatico, non aggiungere acqua manualmente quando l'apparecchio è in funzione. Causerà traboccamento e sarà pericoloso.
- Non spostare né pulire l'apparecchio mentre è in funzione. Potrebbe causare elettricità! o perdite d'acqua.
- Non aprire la porta durante il funzionamento poiché il vapore potrebbe ferirti. Se è necessario caricare o scaricare alcuni utensili, premere il pulsante pausa e attendere 10 secondi, quindi aprire leggermente la porta e attendere che il vapore si dissipi completamente, quindi aprire la porta e spostare gli utensili. Si prega di utilizzare detersivi specializzati. Non utilizzare detersivi liquidi, detersivi in polvere, zuppe sensibilizzanti per le mani o altri detersivi non specifici per lavastoviglie.
- Sono presenti alcune fascette sul tubo di drenaggio e sul cavo di alimentazione, utilizzare una forbice piatta per tagliare le fascette. Le forbici affilate potrebbero far scoppiare il tubo e il cavo e causare perdite.

- Non tentare di utilizzare questo apparecchio in un luogo umido. L'elevata umidità farà arrugginire l'apparecchio, causando anche perdite.
- Il detersivo specifico deve essere messo in un luogo non raggiungibile dai bambini. perché i detersivi contengono acidoidi e alcalini, che sono davvero pericolosi per i bambini.
- Gli utensili saranno caldi dopo il lavaggio, si prega di toglierli dopo 30 minuti.
- Si prega di tenere l'apparecchio a temperatura ambiente per 8 ore dopo aver ricevuto il prodotto in inverno, per evitare la comparsa di goccioline sulla superficie del vetro che potrebbero danneggiare l'apparecchio
- L'apparecchio da collegare alla rete idrica utilizzando nuovi set di tubi e quelli vecchi non devono essere riutilizzati. Durante l'installazione l'alimentatore non deve essere eccessivamente o pericolosamente piegato o appiattito.
- Si prega di utilizzare forbici piatte per tagliare i lacci dei tubi dell'acqua e delle linee elettriche quando si disimballano le scatole.
- Posizionare l'apparecchio nel luogo desiderato. Confermare che la macchina sia stata livellata.
- Per favore, non mettere nient'altro su entrambi i lati. Le aperture non devono essere ostruite da tappeti.
- Si prega di utilizzare acqua fredda o acqua calda non superiore a 120°F.
- •Questo apparecchio non è destinato all'uso da parte di persone (compresi i bambini) con capacità fisiche, sensoriali o mentali ridotte, o con mancanza di esperienza e conoscenza, a meno che non abbiano ricevuto supervisione o istruzioni relative all'uso dell'apparecchio da una persona responsabile della loro sicurezza. I bambini devono essere sorvegliati per assicurarsi che non giochino con l'apparecchio.
- Se il cavo di alimentazione è danneggiato, deve essere sostituito dal produttore, dal suo agente di assistenza o da persone similmente qualificate per evitare pericoli.
- La porta non deve essere lasciata in posizione aperta poiché ciò potrebbe rappresentare un pericolo di inciampo.
- Si prega di tenere i bambini lontani dalla lavastoviglie, soprattutto quando la porta è aperta.
- Dopo aver utilizzato l'apparecchio, interrompere l'alimentazione e l'acqua.
- **ATTENZIONE:** I coltelli e gli altri utensili con punte affilate devono essere caricati nel cestello con la punta rivolta verso il basso o posizionati in posizione orizzontale.
- **AVVERTENZA:** quando si utilizza la lavastoviglie, seguire le precauzioni di base, incluse le seguenti:
 - a) Leggere tutte le istruzioni prima di utilizzare la lavastoviglie.
 - b) Utilizzare la lavastoviglie solo per la funzione prevista.
 - c) Utilizzare solo detersivi o agenti umidificanti consigliati per l'uso in lavastoviglie e tenerli fuori dalla portata dei bambini.
 - d) Durante il caricamento della biancheria da lavare:
 - 1) Posizionare gli oggetti taglienti in modo che non possano danneggiare la guarnizione della porta;
 - 2) Caricare i coltelli affilati con i manici rivolti verso l'alto per ridurre il rischio di lesioni da taglio.
 - e) Non lavare oggetti di plastica a meno che non siano contrassegnati con la dicitura "lavabile in lavastoviglie" o equivalente. Per gli articoli in plastica non contrassegnati, verificare le raccomandazioni del produttore.

- f) Non toccare l'elemento riscaldante durante o immediatamente dopo l'uso.
- g) Non utilizzare la lavastoviglie se tutti i pannelli di chiusura non sono correttamente posizionati.
- h) Non manomettere i comandi.
- i) Non abusare, sedersi o salire sulla porta o sullo scolapiatti della lavastoviglie.
- j) Per ridurre il rischio di lesioni, non permettere ai bambini di giocare dentro o sopra la lavastoviglie.
- k) In determinate condizioni, l'idrogeno gassoso potrebbe essere prodotto in un sistema di acqua calda che non è stato utilizzato per due settimane o più. IL GAS IDROGENO È ESPLOSIVO. Se l'impianto dell'acqua calda non è stato utilizzato per un tale periodo, prima di utilizzare la lavastoviglie aprire tutti i rubinetti dell'acqua calda e lasciare scorrere l'acqua da ciascuno per alcuni minuti.
Ciò rilascerà l'eventuale gas idrogeno accumulato. Poiché il gas è infiammabile, non fumare né utilizzare fiamme libere durante questo periodo.
- l) Rimuovere la porta della vaschetta di lavaggio quando si mette fuori servizio una vecchia lavastoviglie o si smaltisce.



ISTRUZIONI PER LA MESSA A TERRA

- Questo apparecchio deve essere collegato a terra. In caso di malfunzionamento o guasto, la messa a terra ridurrà il rischio di scosse elettriche fornendo un percorso di minima resistenza della corrente elettrica. Questo apparecchio è dotato di una spina con conduttore di terra.
- La spina deve essere inserita in una presa adeguata installata e messa a terra in conformità con tutti i codici e le ordinanze locali.
- Un collegamento errato del conduttore di terra dell'apparecchiatura può comportare il rischio di scossa elettrica.
- Consultare un elettricista qualificato o un rappresentante dell'assistenza in caso di dubbi sulla corretta messa a terra dell'apparecchio.
- Non modificare la spina fornita con l'apparecchio; Se non si adatta alla presa.
- Far installare una presa adeguata da un elettricista qualificato.
- Non abusare, sedersi o stare in piedi sulla porta o sullo scolapiatti della lavastoviglie.
- Non utilizzare la lavastoviglie se tutti i pannelli della custodia non sono correttamente posizionati.
- Se la lavastov. è in funzione aprire la porta con molta attenzione, pericolo di schizzi d'acqua.
- Non appoggiare o appoggiare oggetti pesanti sulla porta quando è aperta. L'apparecchio potrebbe ribaltarsi in avanti.
- Non utilizzare mai sapone, detersivo per bucato o detersivo per il lavaggio delle mani nella lavastoviglie.
- La porta non deve essere lasciata aperta poiché ciò potrebbe aumentare il rischio di inciampare.
- Se il cavo di alimentazione è danneggiato, deve essere sostituito dal produttore, dal suo agente di assistenza o da una persona similmente qualificata per evitare pericoli.
- Durante l'installazione l'alimentatore non deve essere eccessivamente o pericolosamente piegato o appiattito.
- Non manomettere i controlli.
- L'apparecchio deve essere collegato alla valvola principale dell'acqua utilizzando nuovi set di tubi. I vecchi set non devono essere riutilizzati.



- I materiali di imballaggio di questo apparecchio sono riciclabili. Smaltire l'imballo in un contenitore idoneo per la raccolta dei rifiuti per riciclarlo.
- È vietato smaltire questo apparecchio come rifiuto domestico. Corretto smaltimento di questo prodotto: questo simbolo sul prodotto o sulla sua confezione indica che questo prodotto non può essere utilizzato
- essere trattati come rifiuti domestici. Va invece conferito presso l'apposito punto di raccolta dei rifiuti per il riciclaggio di apparecchiature elettriche ed elettroniche. Assicurandoti che questo prodotto venga smaltito correttamente, aiuterai a prevenire potenziali conseguenze negative
- per l'ambiente e la salute umana, che potrebbero altrimenti essere causati dalla gestione inappropriata dei rifiuti di questo prodotto.
- Per informazioni più dettagliate sul riciclaggio di questo prodotto, contattare il comune locale, il servizio di smaltimento dei rifiuti domestici o il negozio in cui è stato acquistato il prodotto.



AVVERTIMENTO!

- Per lo smaltimento della confezione e dell'apparecchio rivolgersi a un centro di riciclaggio. Tagliare quindi il cavo di alimentazione e rendere inutilizzabile il dispositivo di chiusura della porta.
- Gli imballaggi in cartone sono realizzati con carta riciclata e devono essere smaltiti nella raccolta della carta straccia per il riciclaggio.
- Assicurandovi che questo prodotto venga smaltito correttamente, contribuirete a prevenire potenziali conseguenze negative per l'ambiente e la salute umana, che potrebbero altrimenti essere causate da uno smaltimento inappropriato di questo prodotto.
- Per informazioni più dettagliate sul riciclaggio di questo prodotto, contattare l'ufficio comunale locale e il servizio di smaltimento dei rifiuti domestici.
- **SMALTIMENTO:** Non smaltire questo prodotto come rifiuto urbano indifferenziato. È necessaria la raccolta separata di tali rifiuti per un trattamento speciale.

2. PANORAMICA DEL PRODOTTO

L'unità

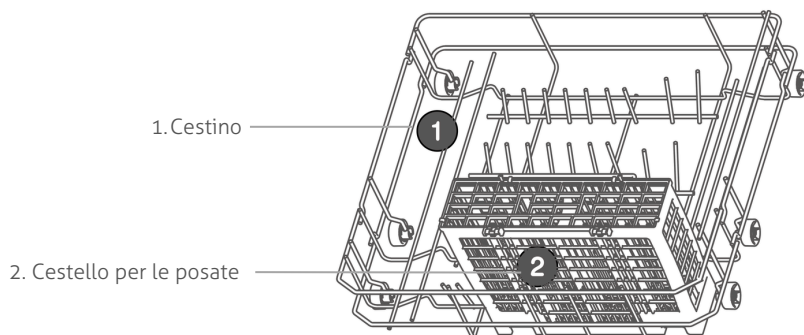
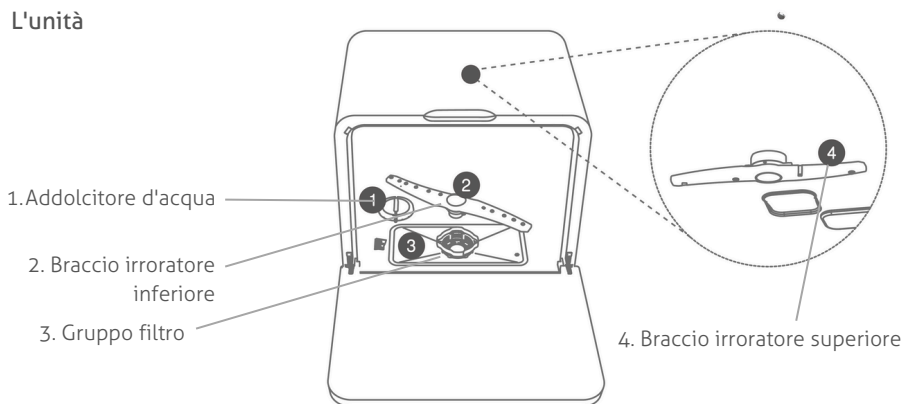

*Le immagini sono solo di riferimento, il prodotto reale potrebbe differire

Elenco dei pacchetti

Apparecchio, Cestello, Cestello posate, Tubo di aspirazione, Tubo di carico, Fascetta di serraggio, Tubo di scarico, Serbatoio dell'acqua

3. INSTALLAZIONE

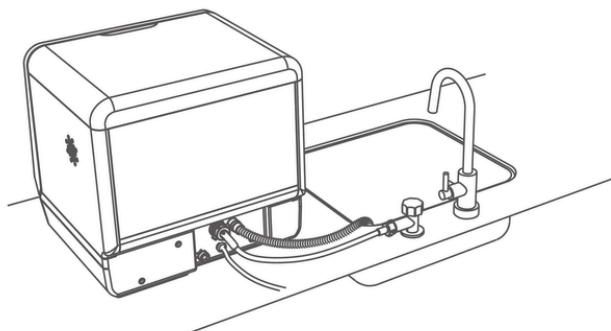

A. Installazione del tubo di ingresso

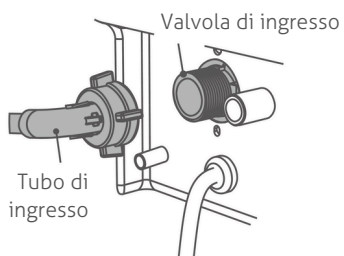

1. Collegare il tubo di ingresso alla valvola di ingresso.

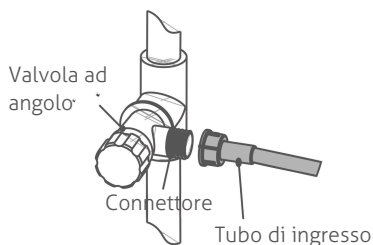

2. Collegare il tubo di ingresso alla valvola angolare.

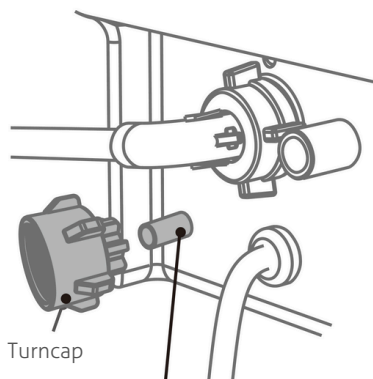

Connettore del tubo di aspirazione

3. Quando il tubo di aspirazione funziona, inserire il tappo girevole nel connettore del tubo di aspirazione, altrimenti l'acqua dal connettore del tubo di aspirazione verrà infiltrata.

B. Installazione del tubo di scarico

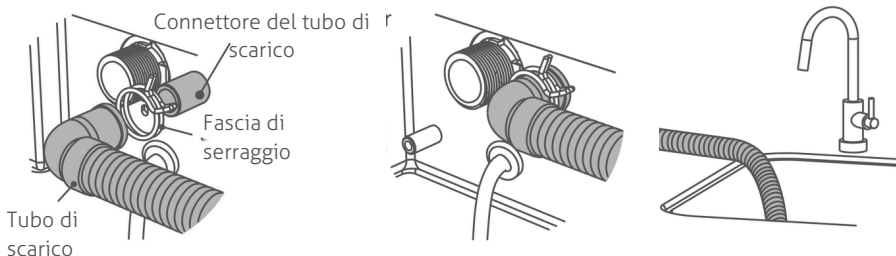

1. Collegare lo scarico e la porta di scarico.

2. Il tubo di scarico deve essere fissato mediante la fascetta di serraggio.

3. Inserire l'estremità libera del tubo di scarico nel lavandino o nella fogna.

APPUNTI

1. Utilizzare acqua fredda o calda a una temperatura non superiore a 50°C.
2. Il tubo di ingresso e il tubo di scarico non possono essere piegati, altrimenti potrebbero influire sull'effetto di lavaggio.
3. Assicurarsi che l'apparecchio sia posizionato saldamente sul pavimento; in caso contrario si causeranno traboccamenti e dispersioni elettriche. Estrarre la confezione dall'apparecchio.
4. Dopo l'installazione, conservare tutti i documenti e i componenti per un uso successivo o per il successivo proprietario

Avvertimento!

Il tubo di ingresso non può essere riciclato. Non utilizzare il vecchio tubo di ingresso nell'installazione.



Inserire il tubo di aspirazione del serbatoio dell'acqua nell'ingresso dell'acqua del serbatoio dell'acqua secondo la direzione mostrata in figura.

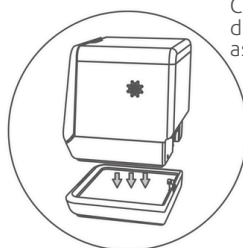

Dopo aver posizionato il serbatoio dell'acqua orizzontalmente sul piano del tavolo, sollevare l'unità e appoggiarla sulla scanalatura del serbatoio dell'acqua.

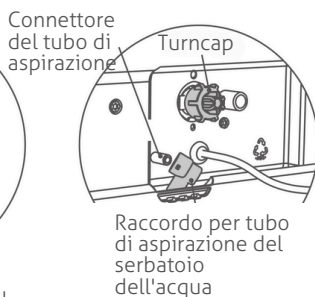

Dopo aver allacciato il connettore del tubo di aspirazione del serbatoio dell'acqua al connettore del tubo di aspirazione dell'acqua, avvitare il tappo a vite nell'interfaccia della valvola di ingresso dell'acqua secondo la direzione mostrata nella figura, altrimenti l'interfaccia potrebbe filtrare.

Utilizzo del serbatoio dell'acqua

Nota: prima di aggiungere acqua nel serbatoio, verificare se la macchina è collegata all'alimentazione elettrica; se il tubo di scarico e il tubo di aspirazione dell'acqua del serbatoio dell'acqua sono collegati correttamente.

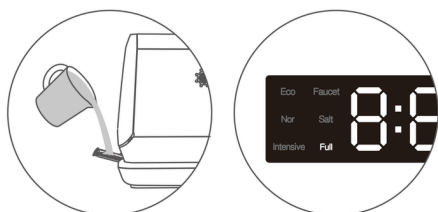

a) Dopo aver estratto la vaschetta dell'acqua del serbatoio dell'acqua, versare l'acqua nel contenitore.

Fare attenzione a non versare l'acqua troppo velocemente per evitare schizzi d'acqua.

b) Durante il processo di aggiunta dell'acqua, quando la scritta "pieno" si illumina sullo schermo del display con un segnale acustico, indica che il serbatoio dell'acqua è pieno d'acqua. A questo punto, interrompere l'aggiunta di acqua e riportare la vaschetta dell'acqua nel serbatoio dell'acqua, quindi premere il pulsante di accensione per avviare la macchina. **AVVERTIMENTO!**

- L'icona dell'acqua piena può essere illuminata solo quando è normalmente accesa! Dopo che l'icona dell'acqua piena è accesa, non continuare ad aggiungere acqua, perché supererebbe la capacità del serbatoio dell'acqua e causerebbe un traboccamento.
- Pulire il serbatoio dell'acqua ogni mese.
- Si prega di versare l'acqua residua nel serbatoio dell'acqua, se il serbatoio dell'acqua non verrà utilizzato per un lungo periodo.

4. ISTRUZIONI PER L'USO

ISTRUZIONI DEL PANNELLO DI CONTROLLO



Rubinetto: Display "Controllare fornitura d'acqua"

Pieno: Indicatore serbatoio dell'acqua pieno

Asciutto: Indicatore di asciugatura

Sale: Indicatore di riempimento sale

Blocco: indicatore di blocco

Eco: programma ECO attivato

Normal: programma normale

Intense: Programma Intenso attivato

Rapid: Programma veloce attivato

Glass: programma Vetro attivato

Fruits: programma Frutta attivato

Funzionamento della lavastoviglie



Energia

Chiudere la porta della lavastoviglie e avviare l'apparecchiatura premendo questo pulsante per un secondo.



Programmi

Cambiare i programmi di lavaggio. Seleziona un programma adatto.

Eco

Le spie lampeggiano, significa che la lavastoviglie sta funzionando.



Avvia/Pausa

Avviare i programmi di lavaggio premendo questo pulsante.

Panoramica dei programmi



Partenza ritardata

È possibile ritardare l'avvio dei programmi fino a 24 ore.



Energia



Programmi



Partenza ritardata





Avvia/Pausa

Visualizzazione ciclica

Avviare l'apparecchio

Selezionare i programmi adatti

Premere il pulsante  il display mostra ripetutamente H:00 H:01... H:24. Selezionare l'orario di inizio ritardato. Se premuto per 3  secondi, lo schermo verrà ripristinato su H:00, il che significa nessuna preselezione

Premere per ritardare l'avvio del programma.





Conserva

La riserva ha la funzione di ventilazione e stoccaggio regolari, che possono rimuovere efficacemente odori, muffe, umidità e così via. L'indicatore "Dry" sul display è acceso quando lo seleziono. La lavastoviglie eseguirà questa funzione dopo la procedura di lavaggio. Premere il pulsante  quando è necessario annullare questa funzione. La lavastoviglie non avvierà questa funzione una volta completata la procedura di lavaggio e l'indicatore "asciugatura" sul display è spento.



Blocco bambini

Significa blocco dei pulsanti. Potete proteggere il vostro apparecchio dall'interruzione involontaria del programma (ad es. utilizzo improprio da parte di bambini). Attivazione del blocco  dei pulsanti: tenere premuto il pulsante per 3 secondi finché sul display digitale non viene visualizzato "L()". Disattivazione del blocco dei pulsanti: Tenere premuto il pulsante per 3 secondi fino allo spegnimento della visualizzazione "Lock".

Lo speciale detersivo per lavastoviglie rimuoverà olio e residui di cibo. È un must ogni volta che si utilizza l'apparecchio. Il dosaggio del detersivo dipende dalla quantità e dal tipo di sporco.

Programmi	Tipo di sporco	Consumo di detersivo		Ciclo di lavaggio	Ciclo a secco
		detersivo/g	compresse per detersivo		
Eco	Resti di cibo domestico parzialmente essiccati e comuni	11 g	1 pc	2:20	-
Normale	Piccoli resti di cibo domestico essiccato e normale	11 g	1 pc	1:00	1:27
Intensivo	Resti di cibo bruciati o essiccati molto adesivi	11 g	1 pc	2:00	1:29
Rapido	Resti di cibo fresco. Olio leggero e senza olio.			0:35	1:26
Bicchieri	Plastica e bicchieri leggermente adesivi e sensibili alla temperat.	11 g	1 pc	1:30	1:27
Frutta	Adatto per la pulizia di frutta e verdura	11 g	1 pc	0:18	

APPUNTI

Per favore, non abusare del detersivo. Una quantità eccessiva di detersivo non solo produrrà molte bolle, ma influenzerà anche l'effetto pulente. Scegli la pastiglia adatta, per questo apparecchio dovresti usare quella piccola. La durata effettiva di ciascun programma può differire dal ciclo a tempo preimpostato a causa della temperatura dell'acqua, della quantità di stoviglie, del tipo di sporco e del recupero dell'addolcimento dell'acqua. È una condizione normale, per favore usala con fiducia.

Aggiunta di detersivo

Aggiungere la quantità necessaria di detersivo dopo aver spinto il cestello. Si prega di mettere il detersivo nel luogo designato.

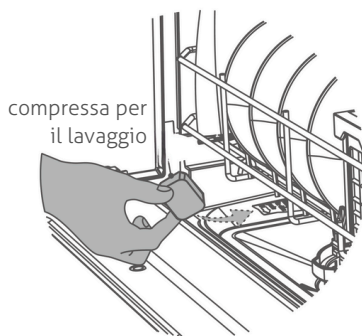

Addolcitore d'acqua

L'addolcitore viene utilizzato per addolcire l'acqua, ridurre il calcare e garantire che gli utensili tornino come nuovi. È particolarmente adatto per aree con maggiore durezza dell'acqua.

a) Aggiunta di suggerimenti:

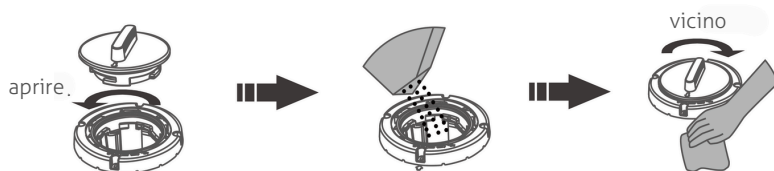

1. Ruotare in senso antiorario e sollevare il coperchio dell'addolcitore.
2. Riempirlo di sale (circa 400-500 g). Si prega di riempire con un po' d'acqua fresca quando si accende l'apparecchio per la prima volta.
3. Ruotare il coperchio in senso orario e assaggiarlo bene.

* Per la riattivazione utilizzare solo sale per lavastoviglie (seguire le indicazioni del produttore sul canale di acquisto). Il sale deve essere aggiunto prima del primo lavaggio. È un materiale di consumo riutilizzabile. Non appena sul display si accende la spia "Sale", è necessario rabboccare il sale. Si prega di eseguire il programma "Rapido" dopo aver aggiunto il sale per garantire che il sale versato e la soluzione salina in eccesso vengano immediatamente lavati. Dopo aver aggiunto abbondante sale speciale, l'indicatore "Sale" non si spegnerà immediatamente.

b) Regolazione delle impostazioni dell'addolcitore:



Energia



Avvia/Pausa



Avvia/Pausa



A porta chiusa premere il pulsante di alimentazione

Entro 60 secondi dall'avvio, premere il pulsante per 5 secondi per accedere alla modalità di impostazione

Modificare e selezionare l'impostazione adatta con il pulsante. Se il pulsante non viene premuto per 5 secondi, l'apparecchio uscirà dalla modalità di impostazione e sarà in stato di standby. L'impostazione scelta è stata memorizzata.

Realizzare una tabella di riferimento per l'impostazione in base alla durezza dell'acqua del rubinetto locale

Durezza dell'acqua (ppm)	0-90	91-200	201-300	301-400	401 - 500	più di 500
Impostaz. della durezza. opz.	H1	H2	H3	H4 (predefinito)	H5	H6

Nota! Si prega di chiedere alla società di servizi idrici locale il valore di durezza dell'acqua del rubinetto.

Selezione degli utensili

Utensili lavabili in lavastoviglie:



Stoviglie in ceramica



Cristalleria



Stoviglie in acciaio inossidabile

Note sugli utensili:

1. Gli utensili in metallo prezioso, alluminio e smalto colorato possono diventare opachi dopo essere stati lavati in lavastoviglie.
2. Posate in bambù o legno: possono allentarsi o rompersi a temperature elevate.
3. Articoli in plastica: consultare le istruzioni del produttore per le posate in plastica o gli articoli con parti in plastica, poiché questi articoli potrebbero staccarsi o rompersi a temperature elevate.
4. Panno per la pulizia: il panno per la pulizia può causare guasti alla lavastoviglie.
5. Oggetti in ghisa: gli oggetti in ghisa possono arrugginarsi dopo essere stati lavati in lavastoviglie.

Attenzione al posizionamento delle stoviglie

1. Rimuovere i residui di cibo più grandi, come ossa o foglie.
2. Tutti gli utensili sporchi devono essere rivolti verso il basso. Se la loro faccia di apertura o di chiusura è rivolta verso il basso, lascerà l'acqua in alto.
3. Gli utensili siano sicuri e non possano ribaltarsi. un posto per un utensile.
4. Non lasciare gli utensili fuori dal cestello per ostacolare la rotazione dei bracci irroratori.
5. Gli utensili di piccole dimensioni potrebbero cadere dal cestello e ostacolare la rotazione dei bracci irroratori. Si prega di non inserire questi piccoli oggetti nell'apparecchio.
6. Quando si spinge indietro il cestello, non lasciare che le parti taglienti degli utensili taglino la guarnizione.
7. Lo strato superiore del cestello non può essere graffiato, altrimenti si arrugginirà.
8. Riporre le posate, sempre disordinate, con la punta rivolta verso il basso, nel cestello delle posate.

CONSIGLI - Capovolgere il braccio irroratore dopo aver spinto il cestello. per verificare se il braccio irroratore può ancora ruotare.

ATTENZIONE: I coltelli e gli altri utensili con punte affilate devono essere caricati nel cestello con la punta rivolta verso il basso o posizionati in posizione orizzontale.

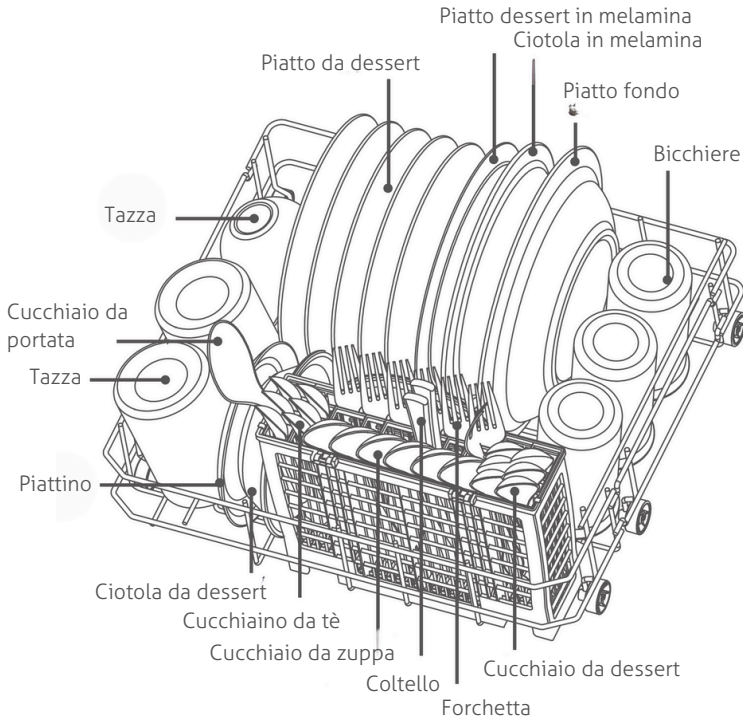

5. MANUTENZIONE E PULIZIA

Pulire il gruppo filtro

Dopo che l'apparecchio è rimasto in funzione per un po', al suo interno rimarranno dei residui e altre cose.

Si prega di pulirlo quando si vedono residui e cose, pulire immediatamente anche l'apparecchio.

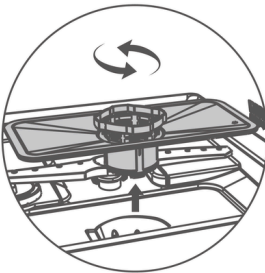

Assicurati che l'alimentazione sia spenta. Ruotare il gruppo filtro in senso antiorario. E rimontare il gruppo filtro in senso orario.

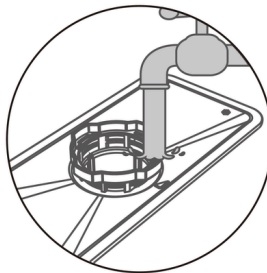

Utilizzare acqua corrente per lavare il gruppo del filtro. Non utilizzare lana d'acciaio o spazzole di ferro, potrebbero causare la ruggine del filtro.

Pulire i bracci irroratori

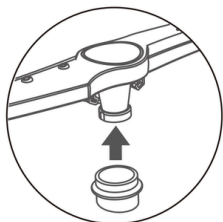

Estrarre il cestello principale dall'apparecchio e sollevare leggermente il braccio irroratore inferiore per perdere i fermagli.

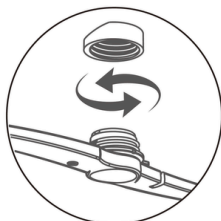

Ruotare il braccio irroratore superiore in senso antiorario. E posizionare il braccio irroratore superiore in senso orario

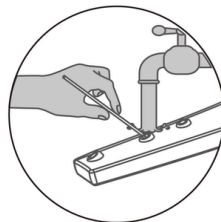

Controllare se i bracci irroratori sono bloccati. In tal caso, utilizzare un filo sottile per rimuovere i blocchi o sciacquare il foro con acqua

Pulire l'interno della lavastoviglie

La guarnizione che perde e la guarnizione della porta devono essere pulite con un panno umido e umido. Pulisci l'angolo morto, all'interno della lavastoviglie, con acido citrico e un panno umido. Si prega di utilizzare un detergente specializzato per pulire il rivestimento della lavastoviglie e la tubazione interna seguendo le istruzioni.

Codici di errore

Elenco dei codici di errore

Codice	Causa possibile	Soluzione
E01	Cortocircuito del termistore	Si prega di contattare il reparto assistenza.
E02	Circuito aperto del termistore	Si prega di contattare il reparto assistenza.
E03	L'unità non è riscaldata	<ul style="list-style-type: none"> • Assicurarsi che gli utensili siano posizionati correttamente. Mancherà acqua se è presente nella piastra/arco. • Rivolgersi al servizio assistenza.
E04	Guasto alla valvola di ingresso	Si prega di contattare il reparto assistenza.
E05	Traboccamento	<ol style="list-style-type: none"> 1. Inclinare l'apparecchio di circa 30°-45° per far fuoriuscire l'acqua nella piastra inferiore. 2. Controllare se il tubo di drenaggio è posizionato troppo in alto. 3. Controllare se il tubo presenta nodi, ostruzioni o pressioni. 4. Controllare se l'unità è posizionata correttamente. Escludere la causa sopra indicata, provare a riavviare nuovamente l'apparecchio. Si prega di contattare il reparto assistenza.
E06	Funzione di riscaldamento anomala	Si prega di contattare il reparto assistenza.
E10	Afflusso d'acqua anomalo	<ol style="list-style-type: none"> 1. Il rubinetto non era completamente aperto. 2. Afflusso ridotto e bassa pressione dell'acqua. 3. Avviamento multiplo in caso di mancanza d'acqua. 4. Rivolgersi al servizio assistenza.

Gli errori più comuni

Problema	Causa possibile	Soluzione
Il detersivo e la pastiglia non sono stati puliti	I fori del braccio irroratore sono ostruiti, il detersivo non può essere eliminato.	Pulisci i fori dei bracci irroratori ed esegui nuovamente la modalità di lavaggio rapido per pulire l'utensile
	Troppo detersivo	Esegui nuovamente la modalità lavaggio rapido e la prossima volta aggiungi un detersivo moderato come indicato.
	Detersivo usato di bassa qualità	Utilizzare detersivo specifico e pastiglia per lavaggio con modalità di lavaggio rapido per lavare nuovamente l'utensile
	Posizionamento errato del rilevatore	Riferimento "Aggiunta di detersivo" .
Alcune gocce all'interno del rivestimento	È normale e non avrà alcun impatto sull'utensile.	
Un po' di schiuma nel rivestimento	Non ho usato detersivi specifici né ci ho messo troppo detersivo.	li non c'è molta schiuma, puoi aprire la porta e lasciare che la schiuma esca sempre meno; se c'è troppa schiuma puoi rimuoverla con degli attrezzi. Alla fine, riavvia qualsiasi programma per circa 3 minuti. Ripetere l'opera. ancora e ancora finché la schiuma non scompare.
Gli utensili sono bagnati	1.Gli utensili devono essere impilati e senza appoggiarsi. 2. Il processo di lavaggio è ancora in corso. 3 .Programma selezionato senza asciugatura.	Fare riferimento alla regola del posizionamento degli utensili. Attendi fino al termine del processo. Selezionare il programma con asciugatura. (Vedi panoramica dei programmi.)
L'apparecchio emette un rumore simile a quello di un soffio quando viene colleg. Il display mostra 'FAN'	Il sistema di ricambio dell'aria funziona.	È una situazione normale.
Nessuna riflessione dopo l'accensione	Se tutte le luci erano spente e non c'era alcun riflesso quando si preme il pulsante, è possibile che non sia stata collegata l'alimentaz. o che si sia verificata un'interruz. di corrente.	Si prega di collegare l'alimentazione e assicurarsi che l'alimentazione non abbia problemi.

Problema	Causa possibile	Soluzione
	La corrente era blackout.	Pulisci la spina e assicurati che siano asciutte.
	Tutte le luci sono accese, potrebbe essere attiva la mod. di blocco a prova di bambino.	Sbloccare la sicurezza bambini.
	Il tempo trascorso al tocco dell'icona di accensione è troppo breve.	Premi l'icona di accensione per 1 secondo.
Non c'è riflesso quando si preme qualsiasi pulsante tranne il pulsante di accensione.	<ol style="list-style-type: none"> 1. Non ho chiuso la porta. 2. Sul vetro e sulla mano è presente sporco grasso o acqua. 3. Tutte le luci sono accese, potrebbe essere attiva la modalità di blocco a prova di bambino. 4. La serratura della porta PCB è rotta. 	<ol style="list-style-type: none"> 1. Chiudere la porta. 2. Pulire, collegare il cavo di alimentazione e assicurarsi che sia asciutto 3. Sbloccare la sicurezza bambini 4. Contattare il reparto assistenza.
L'indicatore luminoso dell'acqua sul pannello di controllo si accende quando entra acqua.	<ol style="list-style-type: none"> 1. Controllare se ci sono problemi con l'approvvigionamento idrico. 2. Il flussometro è rotto. 3. La valvola di riemp. è rotta. 	<ol style="list-style-type: none"> 1. Assicurarsi che l'approvvigionamento idrico non abbia problemi. 2. Contattare il reparto assistenza. 3. Contattare il servizio assistenza.
Il tempo di aspirazione dell'acqua è più lungo quando l'acqua entra dalla pompa di aspirazione	<ol style="list-style-type: none"> 1. Non c'è acqua nel contenitore oppure il tubo di aspirazione non è immerso nell'acqua. 2. Sporco intasamento del filtro del tubo di aspirazione. 3. La valvola di riemp. è rotta. 	<ol style="list-style-type: none"> 1. Aggiungere acqua al contenitore e assicurarsi che il tubo di aspirazione sia nell'acqua. 2. Pulire la rete filtrante del tubo di aspirazione. 3. Contattare il reparto assistenza.
Il tempo di aspirazione dell'acqua è più lungo quando l'acqua entra dalla pompa di aspirazione	E' normale ed è gratuito.	
Si sente un rumore di schianto quando funziona	Posizionare l'utensile in modo improprio, alcuni utensili ostruiscono i bracci irroratori; oppure alcuni utensili si scontrano tra loro.	Scaricare la lavastoviglie e sostituire gli utensili in modo corretto.
L'utensile non è stato ripulito	<ol style="list-style-type: none"> 1. Gli utensili devono essere impilati e senza appoggiarsi 2. Non scegliere il programma di lavaggio giusto. 	<ol style="list-style-type: none"> 1. Fare riferimento alla regola sul posizionamento degli utensili. 2. Scegliere il programma di lavaggio corretto.

Problema	Causa possibile	Soluzione
L'utensile non è stato ripulito	<p>3. Non utilizzare detersivi specifici o applicare una quantità insufficiente di detersivo.</p> <p>4. Non installare il filtro nella posizione corretta perché vi penetrino resti di cibo.</p> <p>5. I bracci irroratori erano bloccati.</p> <p>6. I bracci irroratori sono bloccati.</p> <p>7. Alcuni resti di cibo si attaccano alla stoviglia.</p> <p>8. Blackout durante il funzionamento dell'unità</p> <p>9. Alcuni residui del carico sono troppo difficili da lavare.</p>	<p>3. Utilizzare detersivo specifico e metterne una quantità sufficiente prima del lavaggio.</p> <p>4. Reinstallare il filtro nella posizione corretta</p> <p>5. Pulire la parte interna dei bracci irroratori.</p> <p>6. Controllare se il braccio irroratore è bloccato dall'utensile.</p> <p>7. Immergere l'utensile per un po' prima di lavarlo.</p> <p>8. Riavviare il programma di lavaggio.</p> <p>9. Si consiglia di lavare l'utensile con lana d'acciaio prima di metterlo nell'elettrodomestico per il lavaggio.</p>
È rimasta molta acqua nell'apparecchio quando non funziona	<p>1.La posizione del tubo di drenaggio è troppo alta.</p> <p>2.Il tubo di scarico è legato, bloccato o pressato da qualcosa di pesante.</p> <p>3.La pompa di drenaggio è rotta.</p> <p>4.La valvola di riempimento è rotta.</p>	<p>1.Fare riferimento all'installazione del tubo di drenaggio.</p> <p>2. Slegare il tubo e rimuovere l'oggetto pesante.</p> <p>3.Contattare il servizio assistenza.</p> <p>4.Contattare il servizio assistenza.</p>
Si verifica un traboccamento quando si aggiunge altra acqua nel serbatoio, ma l'icona "Pieno" non è accesa	<p>1.Il pannello principale PCB non funziona correttamente.</p> <p>2. L'interruttore di rilevamento del livello dell'acqua non funziona correttamente.</p> <p>3. Il galleggiante è bloccato.</p>	Si prega di contattare il reparto assistenza
L'acqua si riduce nel serbatoio dell'acqua mentre l'icona "Pieno" rimane accesa.	Il galleggiante si blocca.	Aprire il serbatoio dell'acqua e regolare il galleggiante.

Se le soluzioni di cui sopra non riescono a risolvere i problemi, interrompere immediatamente l'uso dell'apparecchio e interrompere l'alimentazione elettrica e idrica. Si prega di contattare il reparto assistenza.

6. SPECIFICHE TECNICHE

Voltaggio/Hz	220 - 240 V/50 Hz
Potenza nominale	850 W
Pressione di ingresso	0,4 ~ 10 bar
Capacità	3 coperti
Impermeabile	IPX1
Temperatura dell'acqua in ingresso	Limitato 50 °C
Dimensioni nette (LxPxA)	440x413x424mm

7. SMALTIMENTO

Consegna della vecchia unità

Grazie al riciclaggio ecologico è possibile riutilizzare preziose materie prime.

- Smaltire l'unità in modo rispettoso dell'ambiente. Informazioni sulle attuali modalità di smaltimento ecologico delle unità possono essere ottenute presso i distributori commerciali specializzati, ma anche presso il comune o l'amministrazione locale.



Questa unità è contrassegnata secondo la direttiva europea 2012/19/UE relativa ai vecchi dispositivi elettrici ed elettronici (rifiuti di apparecchiature elettriche ed elettroniche – RAEE). La Direttiva prescrive il quadro per il ritiro, valido in tutta l'UE, e il recupero dei vecchi dispositivi.



Per Turbionaire Conformità CE e RAEE, Imballaggi e rifiuti di imballaggio, Batterie

Si prega di scansionare il codice QR qui



Grazie per aver scelto Turbionaire!

Per consigli esperti sui vostri apparecchi Turbionaire, assistenza o riparazioni, contattateci all'indirizzo www.turbionaire.com/warranty

Altri dettagli aggiuntivi su questo prodotto:

- Informazione
 - Specifiche tecniche
 - Etichetta energetica
- consultabile accedendo

www.turbionaire.com

Produttore e importatore:
INTAX TRADING SRL 14B Ion
Creangă Str., Otopeni, Ilfov,
Romania
Telefono (+40) 318 246 246. Fax
(+40) 214 203 151
office@intaxtrading.com
www.intaxtrading.com

TARTALOM

1. BIZTONSÁGI INFORMÁCIÓK	116
2. TERMÉK ÁTTEKINTÉS	119
3. TELEPÍTÉS	120
4. HASZNÁLATI UTASÍTÁSOK	122
5. KARBANTARTÁS ÉS TISZTÍTÁS	127
6. MŰSZAKI ADATOK	132
7. ÁRTALMATLANÍTÁS	132

Megjegyzés: Jelen felhasználói és telepítési kézikönyv eredeti szövege angol nyelvűnek tekintendő. Minden más nyelven megadott utasítást elektronikus úton fordítottak le. Fordítási hiba vagy félreértés esetén a referenciaszöveg angol nyelvűnek minősül. Ez a felhasználói kézikönyv gondosan lett megtervezve, de előfordulhatnak bizonyos hiányosságok, pontatlanságok vagy kétértelműségek; ezért a javításokat a support@turbionaire.com e-mail címen jelezze.

1. BIZTONSÁGI INFORMÁCIÓK



FIGYELEM! A mosogatógép használatakor kövesse az alábbi óvintézkedéseket.

- Ezt a készüléket háztartási és hasonló alkalmazásokra tervezték, mint például:
 - üzletek, irodák és egyéb munkakörnyezetek személyzeti konyhái;
 - parasztházak;
 - ügyfelek által szállodákban, motelekben és más lakóhelyiségekben;
 - bed and breakfast típusú környezet.
- Ezt a készüléket 8 éves vagy annál idősebb gyermekek, valamint csökkent fizikai, érzékszervi vagy szellemi képességekkel rendelkező, illetve tapasztalattal és tudással nem rendelkező személyek használhatják, ha felügyeletet kaptak, vagy a készülék biztonságos használatára vonatkozó utasításokat kaptak, és megértették a veszélyeket. Gyermekek nem játszhatnak a készülékkel. A tisztítást és a felhasználói karbantartást gyermekek nem végezhetik felügyelet nélkül.
- A csomagolóanyag veszélyes lehet a gyermekekre!
- Ez a készülék kizárólag beltéri háztartási használatra szolgál.
- Az áramütés veszélyének elkerülése érdekében ne merítse vízbe vagy más folyadékba a készüléket, a vezetéket vagy a csatlakozódugót.
- Kérjük, húzza ki a konnektorból a készülék tisztítása és karbantartása előtt.
- Használjon enyhe szappannal megnedvesített puha ruhát, majd száraz ruhával törölje le újra.
- Ha a tápkábel megsérül, forduljon a vevőszolgálathoz vagy az eladó által kijelölt karbantartási részleghez a javításhoz vagy kihelyezéshez.
- A biztonság érdekében a mosogatógép áramforrásának földelést kell alkalmaznia. Ez az örökbefogadás maximálisan megvédi azt a személyt, akit sokkol a kiszivárgás.
- Húzza ki a tápkábelt vihar esetén. A telepítést követően használat előtt győződjön meg arról, hogy a víz és az elektromos hálózat jól csatlakoztatva van.
- A vízvezető cső beépítési helyzete nem haladhatja meg a 40 cm-t a készülék tetejénél magasabban, ami rossz vízvezetést, elektromosságot okoz! szivárgás és vízszivárgás.
- Az éles hegyű késeket és egyéb edényeket hegyükkel lefelé kell a kosárba helyezni, vagy vízszintes helyzetbe kell helyezni. Ez a mosogatógép egy automata készülék, ne adjon hozzá kézzel vizet, amikor a készülék működik. Túlfolyást okoz és veszélyes.
- Ne mozgassa és ne tisztítsa a készüléket működés közben. Elektromosságot okozhat! vagy vízszivárgás.
- Működés közben ne nyissa ki az ajtót, mert a gőz megsérti. Ha néhány edényt be kell tölteni vagy ki kell rakni, nyomja meg a szünet gombot és várjon 10 másodpercet, majd nyissa ki kissé az ajtót, és várja meg, amíg a gőz teljesen eloszlik, majd nyissa ki az ajtót és mozgassa meg az edényeket. Kérjük, használjon speciális mosószeret. Ne használjon mosogatószert, mosóport, kézzerékenyítő levest vagy más olyan mosogatószert, amely nem kifejezetten mosogatógépekhez való.
- A vízvezető csövön és a tápkábelen van néhány kábelkötegelő, kérjük, használjon lapos ollót a kötések elvágás. Az éles olló szétrepít. a csövet és a vezetéket, és szivárgást okozhat.
- Ne próbálja a készüléket nedves helyen használni. A magas páratartalom a készüléket rozsdásodást, egyenletes szivárgást okozhat.
- A speciális mosószert olyan helyre kell tenni, ahol a gyerekek nem férhetnek hozzá. mert a mosószerek acidoidokat és lúgos anyagokat tartalmaznak, amelyek nagyon veszélyesek a gyerekekre.
- Mosogatás után az edények forróak lesznek, kérjük, 30 perc múlva vigye el.
- Kérjük, télen a termék átvétele után 8 órán keresztül tartsa szobahőmérsékleten a készüléket, hogy elkerülje a cseppek megjelenését az üveg felületén, ami károsíthatja a készüléket.

- A vízhálózathoz új tömlőkészletekkel csatlakoztatandó készüléket, illetve a régi tömlőkészleteket nem szabad újra felhasználni. A beszerelés során a tápegységet nem szabad túlzottan vagy veszélyesen meghajlítani vagy lelapítani.
- Kérjük, lapos ollóval vágja el a vízcövek és az elektromos vezetékek rögzítését a dobozok kicsomagolásakor.
- Helyezze a készüléket a kívánt helyre. Győződjön meg arról, hogy a gép vízszintbe van állítva.
- Kérem, ne tegyen mást egyik oldalra sem. A nyílásokat nem takarhatja el szőnyeg.
- Kérjük, használjon hideg vagy 120°F-ot meg nem haladó meleg vizet.
- Ezt a készüléket nem használhatják csökkent fizikai, érzékszervi vagy mentális képességekkel rendelkező személyek (beleértve a gyerekeket is), vagy akiknek nincs tapasztalatuk és tudásuk, kivéve, ha a biztonságukért felelős személy felügyeli őket, vagy nem utasította őket a készülék használatára vonatkozóan. A gyermekeket felügyelni kell, hogy ne játsszanak a készülékkel.
- Ha a tápkábel megsérült, a veszély elkerülése érdekében azt a gyártónak, annak szervizképviselőének vagy hasonlóan képzett személynek kell kicserélnie.
- Az ajtót nem szabad nyitott helyzetben hagyni, mert ez botlásveszélyt jelenthet.
- Kérjük, tartsa távol a gyerekeket a mosogatógéptől, különösen, ha az ajtó nyitva van.
- A készülék használata után kapcsolja ki az áramellátást és a vizet.
- FIGYELMEZTETÉS: A késeket és egyéb éles hegyű eszközöket hegyükkel lefelé kell a kosárba helyezni, vagy vízszintes helyzetbe kell helyezni.

FIGYELMEZTETÉS: A mosogatógép használatakor kövesse az alapvető óvintézkedéseket, beleértve a következőket:

- a) A mosogatógép használata előtt olvassa el az összes utasítást.
- b) A mosogatógépet csak rendeltetésszerűen használja.
- c) Csak mosogatógépben való használatra javasolt mosogatószert vagy nedvesítőszert használjon, és tartsa gyermekektől elzárva.
- d) A mosandó ruha betöltésekor:
 - 1) Az éles tárgyakat úgy helyezze el, hogy ne sértsék meg az ajtótömítést;
 - 2) Az éles késeket a fogantyúkkal felfelé töltsé be, hogy csökkentse a vágott típusú sérülések kockázatát.
- e) Ne mosson műanyag tárgyakat, hacsak nincs rajtuk "mosogatógépben mosható" vagy azzal egyenértékű felirat. A nem ilyen jelöléssel ellátott műanyag elemek esetében ellenőrizze a gyártó ajánlásait.
- f) Ne érintse meg a fűtőelemet használat közben vagy közvetlenül utána.
- g) Csak akkor használja a mosogatógépet, ha az összes burkolat a helyén van.
- h) Ne manipulálja a kezelőszerveket.
- i) Ne bántsa meg a mosogatógép ajtaját vagy edényrácsát, ne üljön rá vagy álljon rá.
- j) A sérülésveszély csökkentése érdekében ne engedje, hogy gyerekek játsszanak a mosogatógépben vagy a mosogatógépen.
- k) Bizonyos körülmények között hidrogéngáz keletkezhet egy olyan melegvízes rendszerben, amelyet legalább két hete nem használtak. A HIDROGÉN GÁZ ROBBANÁSVESZÉLYES. Ha a melegvízes rendszert ilyen ideig nem használta, a mosogatógép használata előtt nyissa meg az összes melegvíz-csapot, és hagyja, hogy a víz mindegyikből néhány percig folyjon. Ez felszabadítja a felgyülemlett hidrogéngázt. Mivel a gáz gyúlékony, ez idő alatt ne dohányozzon és ne használjon nyílt lángot.
- l) Távolítsa el a mosogatórekesz ajtaját, amikor egy régi mosogatógépet kivon a használatból vagy kidob.



FÖLDELÉSI UTASÍTÁSOK

- Ezt a készüléket földelni kell. Meghibásodás vagy meghibásodás esetén a földelés csökkenti az áramütés kockázatát azáltal, hogy a legkisebb ellenállású elektromos áramot biztosítja. Ez a készülék földelőcsatlakozóval van felszerelve.
- A dugót egy megfelelő aljzatba kell bedugni, amely a helyi előírásoknak és előírásoknak megfelelően fel van szerelve és földelve van.
- A berendezés-földelő vezeték nem megfelelő csatlakoztatása áramütés veszélyét okozhatja.
- Ha kétségei vannak a készülék megfelelő földelésével, forduljon szakképzett villanyszerelőhöz vagy szervizképviselőhöz.
- Ne módosítsa a készülékhez mellékelt csatlakozót; Ha nem illik a konnektorba.
- Szakképzett villanyszerelővel szereltesse be megfelelő aljzatot.
- Ne bántsa meg a mosogatógép ajtaját vagy edényrácsát, ne üljön rá vagy álljon rá.
- Ne működtesse a mosogatógépet, hacsak nincs minden burkolat megfelelően a helyén.
- Ha a mosogatógép működik, nagyon óvatosan nyissa ki az ajtót, mert fennáll a víz kifröccsenésének veszélye.
- Ne helyezzen nehéz tárgyakat a nyitott ajtóra, és ne álljon rá. A készülék előrebillenhet.
- Soha ne használjon szappant, mosószert vagy kézi mosogatószert a mosogatógépben.
- Az ajtót nem szabad nyitva hagyni, mert ez növelheti a botlás veszélyét.
- Ha a tápkábel megsérült, a veszély elkerülése érdekében a gyártónak vagy annak szervizképviselőnek, vagy egy hasonlóan képzett személynek ki kell cserélnie.
- A beszerelés során a tápegységet nem szabad túlzottan vagy veszélyesen meghajlítani vagy lelapítani.
- Ne manipulálja a kezelőszerkezetet.
- A készüléket új tömlőkészletekkel kell a fő vízszelvezetékhez csatlakoztatni. A régi készleteket nem szabad újra felhasználni.



- A készülék csomagolóanyagai újrahasznosíthatók. A csomagolást egy megfelelő hulladékgyűjtő edénybe kell dobni az újrahasznosításhoz.
- Tilos ezt a készüléket háztartási hulladékként kezelni. A termék helyes ártalmatlanítása: ez a szimbólum a terméken vagy a csomagolásán azt jelzi, hogy ez a termék nem lehetséges háztartási hulladékként kell kezelni. Ehelyett a megfelelő hulladékgyűjtő helyre kell vinni az elektromos és elektronikus berendezések újrahasznosítására. A termék megfelelő ártalmatlanításával segít megelőzni a lehetséges negatív következményeket
- a környezet és az emberi egészség megőrzése érdekében, amelyet egyébként a termék nem megfelelő hulladékkezelése okozhatna.
- A termék újrahasznosításával kapcsolatos további információkért forduljon a helyi önkormányzathoz, a háztartási hulladékkezelő szolgáltathoz vagy ahhoz az üzlethez, ahol a terméket vásárolta.

! FIGYELEM!

- A csomag és a készülék ártalmatlanításával kapcsolatban forduljon egy újrahasznosító központhoz. Ezért vágja le a tápkábelt, és tegye használhatatlanná az ajtózárat.
- A karton csomagolás újrahasznosított papírból készül, és újrahasznosítás céljából a hulladékpapír gyűjtőbe kell dobni.
- A termék megfelelő ártalmatlanításának biztosításával segít megelőzni a környezetre és az emberi egészségre gyakorolt lehetséges negatív következményeket, amelyeket egyébként a termék nem megfelelő hulladékkezelése okozhatna.
- A termék újrahasznosításával kapcsolatos részletesebb információkért forduljon a helyi önkormányzathoz és a háztartási hulladékkezelő szolgálathoz.
- **ÁRTALMATLANÍTÁS:** Ne dobja ki ezt a terméket válogatatlan települési hulladékként. Az ilyen hulladékot speciális kezelés céljából külön kell gyűjteni.

2. TERMÉK ÁTTEKINTÉSE

Az egység

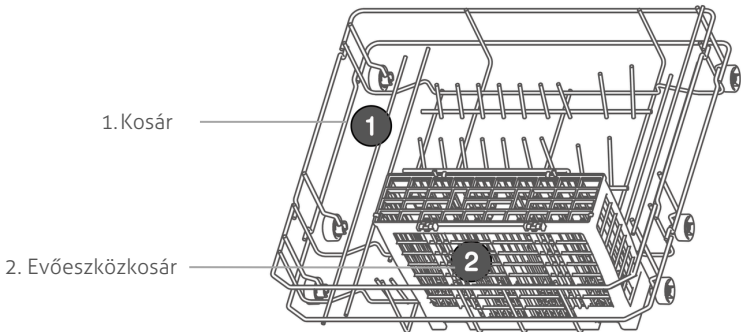
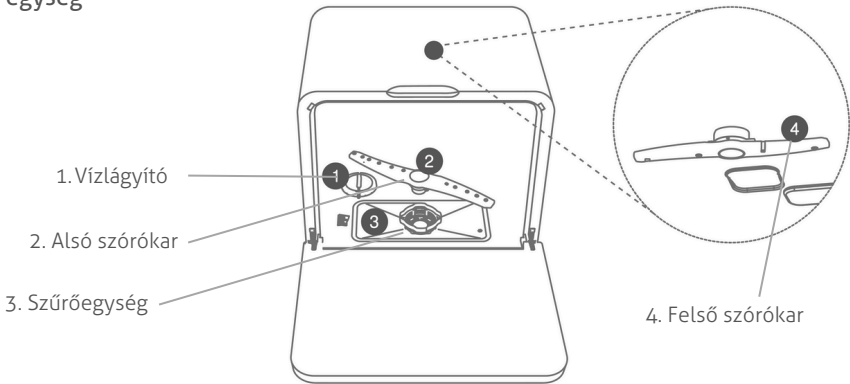

*A képek csak tájékoztató jellegűek, a tényleges termék eltérhet

Csomaglista

Készülék, Kosár, Evőeszköz kosár, Szívócső, Bemeneti tömlő, Szorítószalag, Leeresztő tömlő, Víztartály

3. TELEPÍTÉS

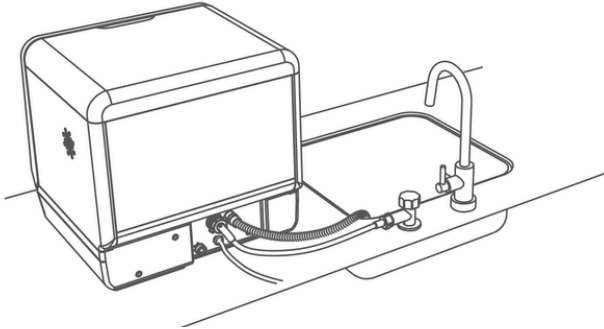

A. Bemeneti cső felszerelése

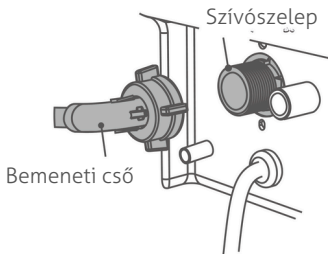

1. Csatlakoztassa a befolyócsövet a bemeneti szelephez.

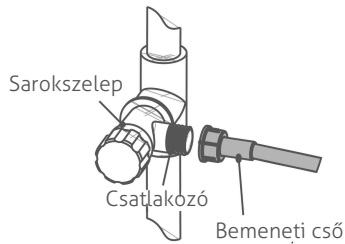

2. Csatlakoztassa a bemeneti csövet a szögszelephez.

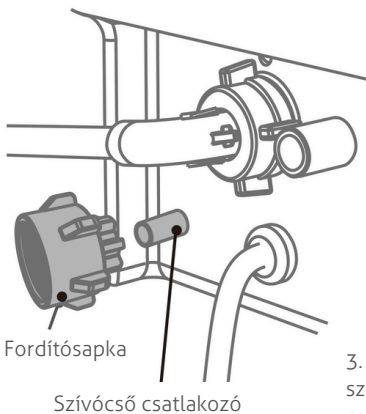

3. Amikor a szívócső működik, helyezze a zárókupakot a szívócső csatlakozójába, különben a szívócső csatlakozójából származó víz beszivárog.

B. Lefolyócső felszerelése

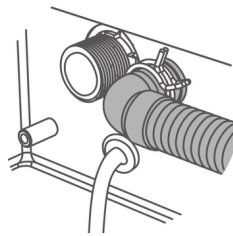
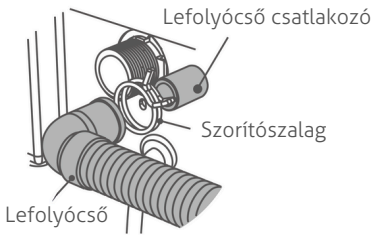

1. Csatlakoztassa a leeresztő- és leeresztőnyílást.

2. A lefolyócsövet rögzíteni kell a szorítószalaggal.

3. Kérjük, helyezze a lefolyócső szabad végét a mosogatóba vagy a csatornába.

MEGJEGYZÉSEK

1. Kérjük, hideg vagy 50°C-ot meg nem haladó meleg vizet használjon.
2. A bemeneti csövet és a lefolyócsövet nem lehet összecsuksni, különben befolyásolhatja a mosási hatást.
3. Győződjön meg arról, hogy a készülék biztonságosan a padlón van; különben ii túlcserdulást és elektromos szivárgást okoz. Vegye ki a csomagot a készülékből.
4. A telepítés után őrizze meg az összes dokumentumot és alkatrészt későbbi használatra vagy a következő tulajdonos számára

Figyelem!

A bemeneti cső nem használható újra. Ne használja a régi bemeneti csövet a telepítéshez.



Helyezze be a víztartály szivócsövet a víztartály vízbemenetébe az ábrán látható irányban.

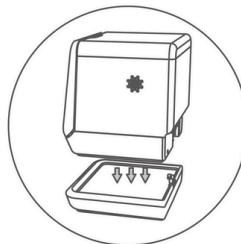

Miután a víztartályt vízszintesen az asztallapra helyezte, emelje fel az egységet, és tegye le a víztartály hornyába.

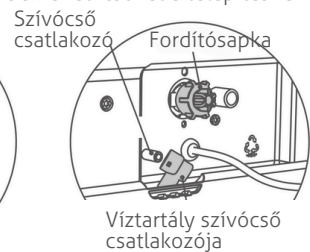

Miután a víztartály szivócső csatlakozóját rácsavarta a vízszivócső csatlakozójára, csavarja be a csavaros kupakot a vízbevezető szelep interfészébe az ábrán látható irányban, különben az interfész kiszivároghat.

Víztartály használata

Megjegyzés: mielőtt vizet tölt a víztartályba, ellenőrizze, hogy a gép tápellátása csatlakoztatva van-e; hogy a víztartály leeresztő csöve és vízszívó csöve megfelelően van-e csatlakoztatva.

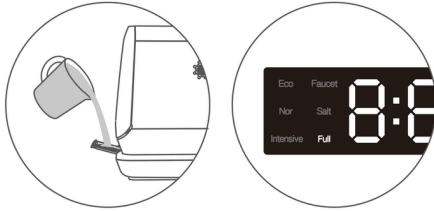

a) A víztartály vízfólkjának kihúzása után öntse a vizet a tartályba.

Ügyeljen arra, hogy ne öntse túl gyorsan a vizet, hogy elkerülje a víz fröccsenését.

b) A víz adagolása közben, amikor a kijelzőn sípoló hanggal világít a "teli" felirat, ez azt jelzi, hogy a víz tartály tele van vízzel. Ekkor hagyja abba a víz hozzáadását, nyomja vissza a vízfólkot a víz tartályhoz, majd nyomja meg a bekapcsológombot a gép elindításához.

FIGYELEM!

- A teli víz ikon csak normál bekapcsolt állapotban világíthat! Miután a teli víz ikon világít, ne töltsön tovább vizet, mert ez meghaladja a víz tartály kapacitását és túlfolyást okoz.
- Kérjük, havonta tisztítsa meg a víz tartályt.
- Kérjük, öntse ki a víz tartályban lévő maradék vizet, ha a víz tartályt hosszabb ideig nem használja.

4. HASZNÁLATI UTASÍTÁS

A VEZÉRLŐPULT UTASÍTÁSAI

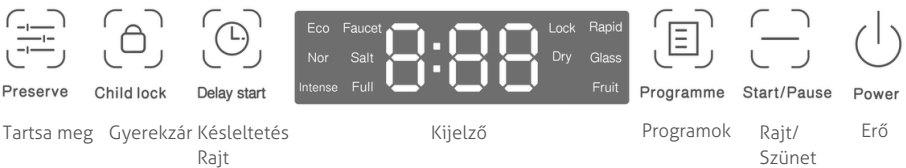

Csapterlep: Kijelző "Check Water Supply"

Full: Víz tartály megtelt jelző

Szár: Száradás jelző

Só: Só utántöltés jelző

Zár: Zárásjelző

Eco: ECO program aktiválva

Nor: Normál program

Intense: Intenzív program aktiválva

Rapid: Gyors program aktiválva

Glass: Üvegprogram aktiválva

Fruit: Gyümölcsprogram aktiválva

A mosogatógép működtetése



Erő

Csukja be a mosogatógép ajtaját, és indítsa el a készüléket a gomb egy másodpercig tartó megnyomásával.



Programok

Mosási programok módosítása. Kérjük, válasszon egy megfelelő programot.



A jelzőlámpák villognak, ez azt jelenti, hogy a mosogatógép működik.



Start/Szünet

A gomb megnyomásával indítsa el a mosóprogramokat.

A programok áttekintése



Késleltetett indítás



Erő



Programok



Késleltetett indítás



Ciklikus kijelző



Start/Szünet

Indítsa el a készüléket

Válassza ki a megfelelő programokat

Nyomja meg a gombot , a kijelzőn ismételen H:00 H:01... H:24 jelenik meg. Válassza ki a késleltetett indítási időt. Ha 3 másodpercig lenyomva tartja, a képernyő H:00-ra áll vissza, ami azt jelenti, hogy nincs előválasztás

Nyomja meg a program indításának késleltetéséhez.



Tartsa meg

A konzervnek a rendszeres szellőztetés és tárolás funkciója van, amely hatékonyan távolítja el a szagokat, a penészt és a nedvességet stb. A „Dry” jelzőfény a kijelzőn világít, amikor kiválasztja. A mosogatógép ezt a funkciót a mosási eljárás után futtatja. Kérjük, nyomja meg a gombot ha törölnie kell ezt a funkciót. A mosogatógép nem indítja el ezt a funkciót, miután a mosási folyamat befejeződött, és a kijelzőn a „száraz” jelző kialszik.



Gyerekszár

Gombzárát jelent. Megvédelmi készülékét attól, hogy a program véletlenül leálljon (például gyermekek általi nem megfelelő működéstől). A gombzár aktiválása: Tartsa lenyomva a gombot 3 másodpercig, amíg a „Lock” felirat meg nem jelenik a digitális kijelzőn. A gombzár kikapcsolása: Tartsa lenyomva a mbot 3 másodpercig, amíg a "Lock" kijelzés kialszik.

A speciális mosogatószer eltávolítja az olajat és az ételmaradékokat. Ez kötelező minden alkalommal, amikor a készüléket használja. A mosószer adagolása a szennyeződés mennyiségétől és típusától függ.

Programok	A szennyeződés típusa	Mosószer fogyasztás		Mosási ciklus	Szárítási ciklus
		mosópor/	mosótabletta		
Eco	Részben szárított, közös háztart. élelmiszer-maradványok	11 g	1 db	2:20 óra	-
Normál	Kevés szárított, normál háztartási ételmaradék	11 g	1 db	1:00 óra	1:27 óra
Intenzív	Nagyon ragadós, beégett vagy rászáradt ételmaradékok	11 g	1 db	2:00 óra	1:29 óra
Gyors	Friss élelmiszer-maradványok. Könnyű és mentes olaj.			0:35 óra	1:26 óra
Üveg	Enyhén tapadó, hőmérséklet-érzékeny műanyag és üveg	11 g	1 db	1:30 óra	1:27 óra
Gyümölcsök	Gyümölcsök és zöldségek tisztítására alkalmas	11 g	1 db	0:18 óra	

MEGJEGYZÉSEK

Kérjük, ne használja túl a mosószert. A túl sok mosószer nemcsak sok buborékot termel, hanem befolyásolja a tisztító hatást is. Kérjük, válassza ki a megfelelő mosótablettát, ehhez a készülékhez a kisebbet használja. Az egyes programok tényleges futási ideje eltérhet az előre beállított időciklustól a víz hőmérséklete, az edények mennyisége, a szennyeződés típusa és a vízlágyítás visszanyerése miatt. Normális állapot, kérjük, használja bizalommal.

Mosószer hozzáadása

A kosár eltolása után adja hozzá a szükséges mennyiségű mosószert. Kérjük, tegye a mosószert a kijelölt helyre.

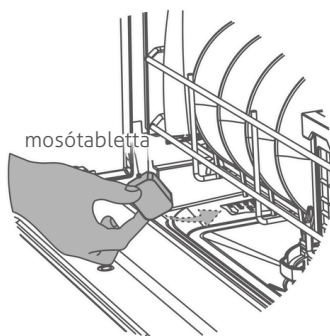
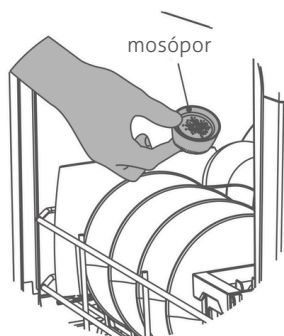

Vízlágyító

A vízlágyítót a víz lágyítására, a vízkő csökkentésére és az edények újszerű fényének biztosítására használják. Különösen alkalmas nagyobb vízkeménységű területekre.

a) Tippek hozzáadása:

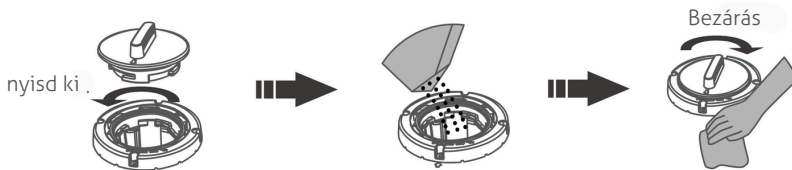

1. Fordítsa el az óramutató járásával ellentétes irányba, és emelje fel a vízlágyító fedelét.
 2. Töltsük fel sóval (kb.400-500g). Kérjük, töltsön fel egy kis friss vizet a készülék első bekapcsolásakor.
 3. Forgassa el a fedelet az óramutató járásával megegyező irányba, és kóstolja meg szorosan.
- * Csak mosogatógépsót használjon az újraaktiváláshoz (kövesse a gyártó vásárlási csatornára vonatkozó ajánlásait). A sót az első mosás előtt kell hozzáadni. Ez egy újrafelhasználható fogyóeszköz. Amint a "Só" jelzőfény világít a kijelzőn, fel kell tölteni a sót. A só hozzáadása után futtassa a "Rapid" programot, hogy a kiömlött só és a túlfolyt sóoldat azonnal kimosódjon. Sok speciális só hozzáadása után a "Salt" jelző nem alszik ki azonnal.

b) A vízlágyító beállításainak beállítása:



Erő



Start/Szünet



Start/Szünet



Amikor az ajtó be van csukva, nyomja meg a tápellátás gombot

Az indítás után 60 másodpercen belül nyomja meg a gombot 5 másodpercig a beállítási módba lépéshez

Módosítsa és válassza ki a megfelelő beállítást a gombbal. Ha a felhasználó 5 másodpercig nem nyomja meg a gombot, a készülék kilép a beállítási módból és készenléti állapotba kerül. A kiválasztott beállítás eltárolásra került.

Beállítási referencia táblázat készítése a helyi csapvíz keménysége alapján

Vízkeménység (ppm)	0-90	91-200	01-300	301-400	401 - 500	több mint 500
Kemén. beállított. opciók	H1	H2	H3	H4 (alapértelmezett)	H5	H6

Jegyzet! A csapvíz vízkeménységi értékéről érdeklődjön a helyi vízszolgáltatónál.

Eszközök kiválasztása

Mosogatógépben mosható edények:



Kerámia étkezéslet



Üvegáru



Rozsdamentes acél étkezéslet

Eszközök megjegyzései:

1. A nemesfém, alumínium és színes mázas edények mosogatógépben történő mosogatás után zavarossá válhatnak.
2. Bambuszból vagy fából készült evőeszközök: magas hőmérsékleten kilazulhatnak vagy megrepedhetnek.
3. Műanyag elemek: Kérjük, olvassa el a gyártó utasításait a műanyag evőeszközökhöz vagy a műanyag alkatrészeket tartalmazó tárgyakhoz, mert ezek az elemek magas hőmérsékleten kilazulhatnak vagy megrepedhetnek.
4. Tisztítókendő: A tisztítókendő a mosogatógép meghibásodását okozhatja.
5. Öntöttvas tárgyak: Az öntöttvas tárgyak rozsdásodhatnak, miután mosogatógépben mosogatták őket.

Figyelem az étkezésletek elhelyezésére

1. Távolítsa el a nagy élelmiszer-maradványokat, például csontokat vagy leveleket.
2. A szennyezett edényeket a képpel lefelé kell nézni. Ha a nyitási vagy zárási oldaluk lefelé hagyja a vizet a tetején.
3. Az edények biztonságosak és nem borulhatnak fel. egy hely egy edénynek.
4. Ne engedje ki az edényeket a kosárból, mert ez akadályozza a szórókarok forgását.
5. A kis méretű edények kieshetnek a kosárból és akadályozhatják a szórókarok forgását. Kérjük, ne tegye be ezeket az apró tárgyakat a készülékbe.
6. A kosár visszatolásakor ne hagyja, hogy az edények éles részei elvágják a tömitést.
7. A kosár fedőrétege nem karcolóthat meg, vagy rozsdásodik.
8. Helyezze az evőeszközöket az evőeszközkosárba, mindig válogatás nélkül, hegyükkel lefelé.

TIPPEK – A tölt kosár után fordítsa meg a szórókart. annak ellenőrzésére, hogy a szórókar még mindig forgatható-e.

FIGYELMEZTETÉS: A késeket és egyéb éles hegyű eszközöket hegyükkel lefelé kell a kosárba helyezni, vagy vízszintes helyzetbe kell helyezni.

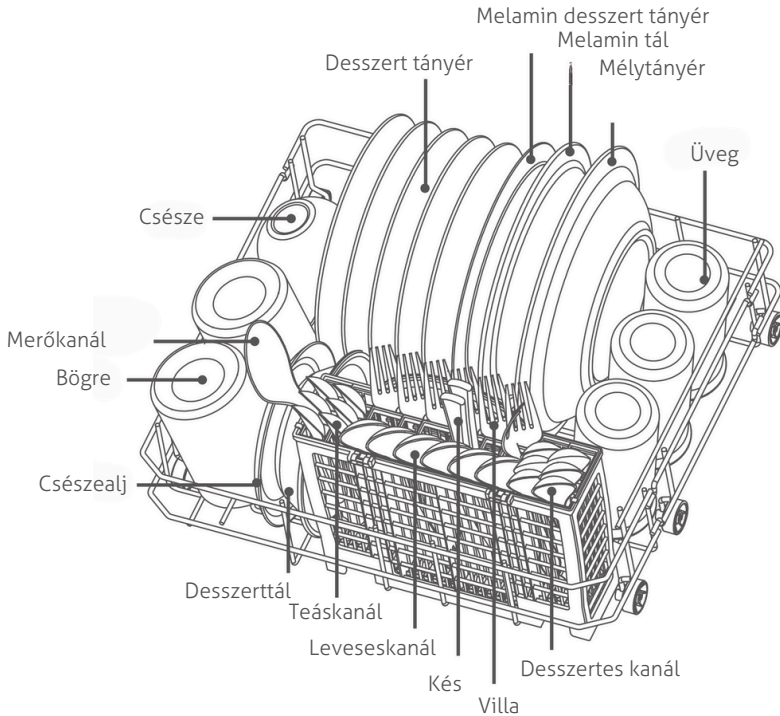

5. KARBANTARTÁS ÉS TISZTÍTÁS

Tisztítsa meg a szűrőegységet

Miután a készülék egy ideig működött, maradványok és egyéb dolgok maradnak benne. Kérjük, tisztítsa meg, ha látja a maradványokat és dolgokat, és azonnal tisztítsa meg a készüléket is.

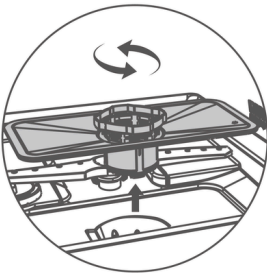

Győződjön meg arról, hogy az áramellátás ki van kapcsolva. Fordítsa ki a szűrőegységet az óramutató járásával ellentétes irányban. És tegye vissza a szűrőegységet az óramutató járásával megegyező irányban.

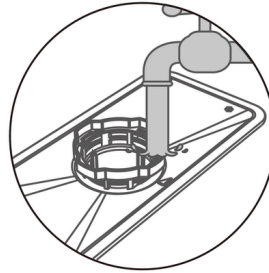

Használjon folyó vizet a szűrőegység öblítéséhez. Ne használjon acélgyapotot vagy vaskefét, mert rozsdásodni fog a szűrő.

Tisztítsa meg a szűrőkarokat

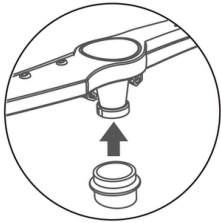

Húzza ki a fő kosarat a készülékből, és kissé emelje meg az alsó szűrőkart, hogy elveszítse a kapcsokat.

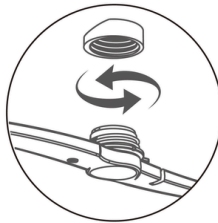

Forgassa ki a felső szűrőkart az óramutató járásával ellentétes irányba. És tegye a felső szűrőkart az óramutató járásával megegyező irányba

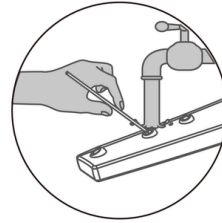

Ellenőrizze, hogy a szűrőkarok eltömődtek-e. Ha igen, egy vékony drót segítségével húzza ki az eltömődéseket, vagy öblítse le vízzel a lyukat

Tisztítsa meg a mosogatógép belsejét

A szivárgó tömitést és a doar tömitését nedves, nedves ruhával kell tisztítani. Tisztítsa meg a mosogatógép belsejében lévő holt sarkot citromsavval és nedves ruhával. Kérjük, használjon speciális mosószert a mosogatógép belső részének és a belső csővezetékek tisztításához az utasításokkal.

Hibakódok

Hibakód lista

Kód	Lehetséges ok	Megoldás
E01	Termisztor rövidzárlat	Kérjük, lépjen kapcsolatba a szervizzel.
E02	A termisztor szakadt áramköre	Kérjük, lépjen kapcsolatba a szervizzel.
E03	Az egység nem fűtött	<ul style="list-style-type: none"> • Győződjön meg arról, hogy az edényeket megfelelően helyezte el. Vízhány lesz, ha a tányérban/íjban van. • Vegye fel a kapcsolatot a szervizzel.
E04	Bemeneti szelep meghibásodása	Kérjük, lépjen kapcsolatba a szervizzel.
E05	Túlcsordulás	<ol style="list-style-type: none"> 1. Döntse meg a készüléket körülbelül 30°-45°-ban, hogy kiöntse a vizet az alsó lapból. 2. Ellenőrizze, hogy a vízvezető cső túl magasra van-e helyezve. 3. Ellenőrizze, hogy a cső nem fáradt-e el, nincs-e eltömődve vagy megnyomva. 4. Ellenőrizze, hogy az egység megfelelően van-e elhelyezve. <p>Zárja ki a fenti okot, próbálja meg újraindítani a készüléket. Kérjük, forduljon a szervizhez.</p>
E06	A fűtési funkció rendellenes	Kérjük, lépjen kapcsolatba a szervizzel.
E10	Rendellenes a víz beáramlása	<ol style="list-style-type: none"> 1. A csap nincs teljesen kinyitva. 2. Kis befolyás és alacsony víznyomás. 3. Többszöri indítás vízhiány esetén. 4. Vegye fel a kapcsolatot a szervizzel.

A leggyakoribb hibák

Probléma	Lehetséges ok	Megoldás
A mosópor és a mosótabletta nincs kitisztítva	A szórókar lyukai eltömődtek, a mosópor nem öblíthető ki.	Tisztítsa meg a szórókarok furatait, és futtassa újra a gyorsmosási módot az edény tisztításához
	Túl sok mosópor	Futtassa újra a gyorsmosási módot, és a következő alkalommal tegyen be mérsékelt mosóport.
	Rossz minőségű használt mosópor	Használjon speciális mosóport és mosótablettát gyorsmosási móddal az edény ismételt elmosásához
	Az érzékelő helytelen elhelyezése	Hivatkozás "Mosószer hozzáadása" .
Néhány csepp a bélés belsejében	Ez normális, és nincs hatással az edényre.	
Némi hab a bélésben	Nem használt speciális mosóport, és nem tett bele túl sok mosóport.	li nincs sok hab, kinyitható az ajtót, és egyre kevésbé jöjjön a hab; ha túl sok a hab, akkor szerszámokkal eltávolíthatja. Végül körülbelül 3 perccel indítsa újra bármelyik programot. Ismétlje meg ezt újra és újra, amíg a hab el nem tűnik.
Az edények nedvesek	1. Az edényeket felhalmozva és soványak nélkül kell elhelyezni. 2. A mosási folyamat még mindig tart. 3. Szárítás nélkül kiválasztott program.	Lásd az edények elhelyezésére vonatkozó szabályt. Várja meg, amíg a folyamat befejeződik. Válassza ki a programot szárítással. (Lásd a programok áttekintését.)
A készülék olyan zajt ad, mintha valamit fújna, amikor bedugják. A kijelzőn a „FAN” felirat látható	Működik a levegő-megújító rendszer.	Normális helyzet.
Bekapcsolás után nincs tükröződés	Ha az összes lámpa kialudt, és nem tükröződött vissza a gomb megnyomásakor, előfordulhat, hogy nem csatlakoztatta a tápfeszültséget, vagy áramszünet volt.	Kérjük, csatlakoztassa a tápkábelt, és győződjön meg arról, hogy nincs probléma az áramellátással.

Probléma	Lehetséges ok	Megoldás
	Az áramszünet volt.	Tisztítsa meg a tápkábelt, és győződjön meg arról, hogy szárazak.
	Minden lámpa világít, lehet, hogy a gyerekzár módban van.	Nyissa ki a gyerekzárát.
	Az érintési idő ikonja túl rövid.	Nyomja meg a bekapcsológombot 1 másodpercig.
A bekapcsológombon kívül egyetlen gomb megnyomásakor ne tükröződjön.	<ol style="list-style-type: none"> 1. Nem csukta be az ajtót. 2. Zsíros szennyeződés vagy víz van az üvegen és a kézen. 3. Minden lámpa világít, lehet, hogy a gyerekzár módban van. 4. Az ajtó PCB zárja eltört. 	<ol style="list-style-type: none"> 1. Csukja be az ajtót. 2. Cleran, dugja be a tápkábelt, és győződjön meg róla, hogy száraz 3. Oldja ki a gyerekzárát 4. Vegye fel a kapcsolatot a szervizzel.
A vezérlőpanelen lévő vízjelző lámpa világít, amikor víz érkezik.	<ol style="list-style-type: none"> 1. Ellenőrizze, hogy nincs-e probléma a vízellátással. 2. Az áramlásmérő elromlott. 3. A töltőszelep eltört. 	<ol style="list-style-type: none"> 1. Győződjön meg arról, hogy a vízellátással nincs probléma. 2. Vegye fel a kapcsolatot a szervizzel. 3. Vegye fel a kapcsolatot a szervizzel.
A vízfelvételi idő hosszabb, ha víz érkezik a szívószivattyúból	<ol style="list-style-type: none"> 1. Nincs víz a tartályban, vagy a szívócső szennyezett a vízben. 2. A szívócső szűrőjének piszkos eltömődése. 3. A töltőszelep eltört. 	<ol style="list-style-type: none"> 1. Kérjük, töltsön vizet a tartályba, és ellenőrizze, hogy a szívócső a vízben van-e. 2. Tisztítsa meg a szívócső szűrőszűrőjét. 3. Kérjük, lépjen kapcsolatba a szervizzel.
A vízfelvételi idő hosszabb, ha víz érkezik a szívószivattyúból	Ez normális, és szabadon használható.	
Ütköző zajt hallat, amikor működik	Helyezze el az edényt nem megfelelő módon, mert egyes edények akadályozzák a szórókarokat; vagy egyes edények ütik egymást.	Töltsse ki a mosogatógépet, és cserélje ki az edényeket a megfelelő módon.
Az edényt nem takarították ki	<ol style="list-style-type: none"> 1. Az edényeket felhalmozva és soványak nélkül kell elhelyezni 2. Ne válassza ki a megfelelő mosási programot. 	<ol style="list-style-type: none"> 1. Olvassa el az edények elhelyezésére vonatkozó szabályt. 2. Kérjük, válassza ki a megfelelő mosási programot.

Probléma	Lehetséges ok	Megoldás
Az edényt nem takarították ki	<p>3. Ne használjon speciális mosóport, és ne használjon túl kevés mosóteljesítményt.</p> <p>4. Ne helyezze be a szűrőt a megfelelő helyre, és az ételmaradékok belekerüljenek.</p> <p>5. A szórókarok blokkolva voltak.</p> <p>6. A szórókarok elakadtak.</p> <p>7. Néhány ételmaradék ráragad az edényre.</p> <p>8. Áramszünet, amikor az egység működik</p> <p>9. Néhány töltet maradványt túl nehéz lemosni.</p>	<p>3. Használjon speciális mosóport, és mosás előtt tegyen belőle elegendő mennyiséget.</p> <p>4. Helyezze vissza a szűrőt a megfelelő helyzetbe</p> <p>5. Tisztítsa meg a szórókarok belső részét.</p> <p>6. Ellenőrizze, hogy a szórókar nem ragadt-e az edényhez.</p> <p>7. Mosás előtt áztassa be egy ideig az edényt.</p> <p>8. Indítsa újra a mosóprogramot.</p> <p>9. Javasoljon acélglyapotú mosogatóedényt, mielőtt a készülékbe helyezné mosni.</p>
Sok víz maradt a készülékben, amikor nem működik	<p>1. A vízelvezető cső helyzete túl magas.</p> <p>2. A vízelvezető csövet megkötötte, elzárta vagy megnyomta valami nehéz.</p> <p>3. A vízelvezető szivattyú elromlott.</p> <p>4. A töltőszelep eltört.</p>	<p>1. Lásd a vízelvezető cső felszerelését.</p> <p>2. Oldja ki a csövet, és távolítsa el a nehéz dolgot.</p> <p>3. Vegye fel a kapcsolatot a szervizzel.</p> <p>4. Vegye fel a kapcsolatot a szervizzel.</p>
Túlcsondulás történik, ha több vizet tölt a víztartályba, de a „Telt” ikon nem világít	<p>1. A PCB fő panel hibásan működik.</p> <p>2. A vízlevei érzékelő kapcsoló hibásan működik.</p> <p>3. Az úszó elakadt.</p>	Kérjük, forduljon a szervizhez
A víz mennyisége csökken a víztartályban, miközben a „Telt” ikon égvé marad.	Az úszó elakad.	Nyissa ki a víztartályt és állítsa be az úszót.

Ha a fenti megoldások nem tudják megoldani a problémákat, kérjük, azonnal hagyja abba a készülék használatát, és szakítsa meg az áramellátást és a vízellátást. Kérjük, forduljon a szervizhez.

6. MŰSZAKI ADATOK

Feszültség/ Hz	220-240V/50Hz
Névleges teljesítmény	850W
Bemeneti nyomás	0,4 ~ 10 bar
Kapacitás	3 teríték
Vízálló	IPX1
Belépő víz hőmérséklete	Korlátozottan 50 °C
Nettó méret (SzxMxH)	440x413x424 mm

7. ÁRTALMATLANÍTÁS

A régi egység átadása

Az ökológiai újrahasznosításnak köszönhetően az értékes nyersanyagok újra felhasználhatók.

- A készüléket környezetbarát módon ártalmatlanítsa. Az egységek ökológiai ártalmatlanításának jelenlegi módszereiről a szakosodott kereskedelmi forgalmazóktól, de a városházától vagy a helyi önkormányzattól is tájékozódhat.



Ez az egység a régi elektromos és elektronikus eszközökre vonatkozó 2012/19/EU európai irányelv (elektromos és elektronikus berendezések hulladékai – WEEE) szerint van megjelölve. Az irányelv előírja az EU-szerte érvényes visszavétel és a régi készülékek hasznosításának kereteit.



A Turbionaire CE és WEEE megfelelőséghez, csomagoláshoz és csomagolási hulladékokhoz, akkumulátorokhoz

Kérjük, olvassa be a QR-kódot itt



Köszönjük, hogy a Turbionaire-t választotta!

A Turbionaire készülékeivel kapcsolatos szakértői tanácsért, segítségért vagy javításért forduljon hozzánk a következő címen:

www.turbionaire.com/warranty

További részletek a termékről:

- Információ
- Műszaki adatok
- Energiaméret

elérésével lehet megtekinteni www.turbionaire.com

Gyártó és importőr:
 INTAX TRADING SRL 14B Ion
 Creangă Str., Otopeni, Ilfov,
 Románia
 Telefon (+40) 318 246 246. Fax
 (+40) 214 203 151
 office@intaxtrading.com
 www.intaxtrading.com

СЪДЪРЖАНИЕ

1. ИНФОРМАЦИЯ ЗА БЕЗОПАСНОСТ	134
2. ПРЕГЛЕД НА ПРОДУКТА	137
3. ИНСТАЛАЦИЯ	138
4. ИНСТРУКЦИЯ ЗА ЕКСПЛОАТАЦИЯ	140
5. ПОДДРЪЖКА И ПОЧИСТВАНЕ	145
6. ТЕХНИЧЕСКИ СПЕЦИФИКАЦИИ	150
7. ИЗХВЪРЛЯНЕ	150

Забележка: Счита се, че оригиналният текст на това ръководство за потребителя и инсталиране е на английски език. Всички инструкции, посочени на други езици, се превеждат по електронен път. В случай на грешка в превода или неразбиране, референтният текст ще се счита за английски. Това ръководство за потребителя е внимателно проектирано, но могат да възникнат определени пропуски, неточности или неясноти; следователно, за корекции, моля, докладвайте ги на имейл: support@turbionaire.com.

1. ИНФОРМАЦИЯ ЗА БЕЗОПАСНОСТ



ВНИМАНИЕ! Когато използвате вашата съдомиялна машина,

следвайте предпазните мерки, изброени по-долу.

- Този уред е предназначен за използване в домакинства и подобни приложения като:
 - кухненски помещения за персонала в магазини, офиси и други работни среди;
 - селскостопански къщи;
- от клиенти в хотели, мотели и други среди от жилищен тип;
- нощувка със закуска.
- Този уред може да се използва от деца на възраст над 8 години и лица с намалени физически, сетивни или умствени способности или липса на опит и познания, ако са под наблюдение или са инструктирани относно използването на уреда по безопасен начин и разбират включени опасности. Децата не трябва да си играят с уреда. Почистването и потребителската поддръжка не трябва да се извършват от деца без надзор.
- Опаковъчният материал може да бъде опасен за децата!
- Този уред е само за домашна употреба на закрито.
- За да се предпазите от риск от токов удар, не потапяйте устройството, кабела или щепсела във вода или друга течност.
- Моля, изключете щепсела преди почистване и поддръжка на уреда.
- Използвайте мека кърпа, навлажнена с мек сапун, и след това използвайте суха кърпа, за да го избършете отново.
- Моля, свържете се с отдела за следпродажбено обслужване или отдела за поддръжка, който доставчикът е възложил за фиксиране или разместване, ако захранващият кабел е повреден.
- Източникът на захранване на съдомиялната машина трябва да приеме заземителна линия за безопасност. Това осигуряване ще защити максимално човека, който е шокиран от изтичане.
- Изключете захранващия кабел при буря. След инсталиране, моля, уверете се, че връзката на водата и захранването е добре свързана, преди да използвате.
- Монтажната позиция на дренажната тръба не може да надвишава 40 см над горната част на уреда, което ще доведе до лош дренаж, електрически! изтичане и изтичане на вода.
- Ножовете и другите прибори с остри върхове трябва да се зареждат в кошницата с върховете им надолу или да се поставят в хоризонтално положение. Тази съдомиялна машина е автоматичен уред, не добавяйте вода ръчно, когато уредът работи. Ще причини преливане и опасно.
- Не местете и не почиствайте уреда, когато работи. Може да причини електричество! или изтичане на вода.
- Не отваряйте вратата по време на работа, тъй като парата ще ви нарани. Ако е необходимо да заредите или извадите някои прибори, моля, натиснете бутона за пауза и изчакайте 10 секунди, след това отворете леко вратата и изчакайте парата да се разсее напълно, след това отворете вратата и преместете вашите прибори. Моля, използвайте специализирани препарати. Не използвайте течност за миене на съдове, прах за пране, супа за сенсibiliзирани на ръцете или други препарати, които са специализирани за съдомиялна машина.
- Има няколко кабелни връзки на дренажната тръба и захранващия кабел, моля, използвайте плоска ножица, за да отрежете връзките. Острата ножица може да спуква тръбата и кабела и да причини теч.
- Не се опитвайте да използвате този уред на влажно място. Високата влажност ще доведе до ръждясване на уреда, дори до изтичане.
- Специализираният препарат трябва да се постави на място, където децата могат да достигнат, тъй като детергентите съдържат киселини и алкали, които са наистина опасни за децата.
- Съдовете ще бъдат горещи след измиване, моля, извадете ги след 30 минути.
- Моля, дръжте уреда на стайна температура в продължение на 8 часа след получаване на продукта през зимата, за да избегнете появата на капчици по повърхността на стъклото и това може да повреди уреда

- Уредът, който трябва да бъде свързан към водопроводната мрежа с нови комплекти маркучи и тези стари комплекти маркучи не трябва да се използват повторно. По време на монтажа захранващият блок не трябва да бъде прекомерно или опасно огънат или сплескан.
- Моля, използвайте плоски ножици, за да отрежете връзките на водопроводните тръби и електропроводите, когато разопаковате кутиите.
- Поставете уреда на желаното място. Уверете се, че машината е нивелирана.
- Моля, не поставяйте нищо друго от двете страни. Отворите не трябва да се закриват с килим.
- Моля, използвайте студена вода или топла вода, която не надвишава 120°F.
- *Този уред не е предназначен за използване от лица (включително деца) с намалени физически, сетивни или умствени способности или липса на опит и познания, освен ако не са били наблюдавани или инструктирани относно използването на уреда от лице, отговорно за тяхната безопасност. Децата трябва да бъдат наблюдавани, за да се гарантира, че не си играят с уреда.
- Ако захранващият кабел е повреден, той трябва да бъде заменен от производителя, негов сервизен агент или лица с подобна квалификация, за да се избегне опасност.
- Вратата не трябва да се оставя в отворено положение, тъй като това може да представлява опасност от спъване.
- Моля, дръжте децата далеч от съдомиялната машина, особено когато вратата е отворена.
- След като използвате уреда, моля, изключете тока и водата.
- ПРЕДУПРЕЖДЕНИЕ: Ножовете и другите прибори с остри върхове трябва да се зареждат в кошницата с върховете им надолу или да се поставят в хоризонтално положение.

ПРЕДУПРЕЖДЕНИЕ: Когато използвате вашата съдомиялна машина, следвайте основните предпазни мерки, включително следното:

- a) Прочетете всички инструкции, преди да използвате съдомиялната машина.
- b) Използвайте съдомиялната машина само по предназначение.
- c) Използвайте само препарати или омокрящи препарати, препоръчани за използване в съдомиялна машина, и ги дръжте далеч от деца.
- г) При зареждане на предмети за пране:
 - 1) Поставете острите предмети така, че да няма вероятност да повредят уплътнението на вратата;
 - 2) Зареждайте острите ножове с дръжките нагоре, за да намалите риска от порязвания.
- д) Не мийте пластмасови предмети, освен ако не са обозначени с „подходящи за съдомиялна машина“ или еквивалент. За пластмасови предмети, които не са така маркирани, проверете препоръките на производителя.
- ф) Не докосвайте нагревателния елемент по време или веднага след употреба.
- г) Не работете със съдомиялната машина, освен ако всички панели на корпуса не са поставени правилно.
- з) Не подправяйте контролите.
 - i) Не злоупотребявайте, не сядайте и не стойте върху вратата или решетката за съдове на съдомиялната машина.
 - j) За да намалите риска от нараняване, не позволявайте на деца да си играят в или върху съдомиялна машина.
 - k) При определени условия може да се получи водороден газ в система за гореща вода, която не е била използвана две седмици или повече. ВОДОРОДНИЯТ ГАЗ Е ЕКСПЛОЗИВЕН. Ако системата за топла вода не е била използвана за такъв период, преди да използвате съдомиялната машина, отворете всички кранове за топла вода и оставете водата да тече от всеки за няколко минути.
Това ще освободи всеки натрупан водороден газ. Тъй като газът е запалим, не пушете и не използвайте открит пламък през това време.
 - l) Отстранете вратата на отделението за миене, когато изваждате стара съдомиялна машина от експлоатация или я изхвърляте.



ИНСТРУКЦИИ ЗА ЗАЗЕМЯВАНЕ

- Този уред трябва да бъде заземен. В случай на неизправност или повреда, заземяването ще намали риска от токов удар чрез осигуряване на път с най-малко съпротивление на електрически ток. Този уред е оборудван със заземителен щепсел.
- Щепселът трябва да бъде включен в подходящ контакт, който е инсталиран и заземен в съответствие с всички местни кодекси и наредби.
- Неправилното свързване на заземителния проводник на оборудването може да доведе до риск от токов удар.
- Проверете при квалифициран електротехник или сервизен представител, ако се съмнявате дали уредът е правилно заземен.
- Не модифицирайте щепсела, предоставен с уреда; Ако не пасва на контакта.
- Инсталирайте подходящ контакт от квалифициран електротехник.
- Не злоупотребявайте, не сядайте и не стойте върху вратата или поставката за съдове на съдомиялната машина.
- Не работете със съдомиялната машина, освен ако всички панели на корпуса не са поставени правилно.
- Отворете вратата много внимателно, ако съдомиялната работи, има риск от изпръскване на вода.
- Не поставяйте никакви тежки предмети върху и не стойте върху вратата, когато е отворена. Уредът може да се наклони напред.
- Никога не използвайте сапун, препарат за пране или препарат за миене на ръце в съдомиялната машина.
- Вратата не трябва да се оставя отворена, тъй като това може да увеличи риска от спъване.
- Ако захранващият кабел е повреден, той трябва да бъде заменен от производителя или негов сервизен агент или лице с подобна квалификация, за да се избегне опасност.
- По време на монтажа захранващият блок не трябва да бъде прекомерно или опасно огънат или сплескан.
- Не бъркайте в контролите.
- Уредът трябва да бъде свързан към главния воден вентил с помощта на нови комплекти маркучи. Старите комплекти не трябва да се използват повторно.



- Опаковъчните материали на този уред могат да се рециклират. Изхвърлете опаковката в подходящ контейнер за събиране на отпадъци, за да я рециклирате.
- Забранено е изхвърлянето на този уред като битов отпадък. Правилно изхвърляне на този продукт: този символ върху продукта или в опаковката му показва, че този продукт може да не
- да се третират като битови отпадъци. Вместо това трябва да се занесе в подходящия пункт за събиране на отпадъци за рециклиране на електрическо и електронно оборудване. Като се уверите, че този продукт е изхвърлен правилно, ще помогнете за предотвратяване на потенциални негативни последици
- за околната среда и човешкото здраве, които иначе биха могли да бъдат причинени от неправилното изхвърляне на този продукт.
- За по-подробна информация относно рециклирането на този продукт, моля, свържете се с местния съвет, службата за изхвърляне на битови отпадъци или магазина, от който сте закупили продукта.

! ВНИМАНИЕ!

- За изхвърляне на опаковката и уреда, моля, отидете в център за рециклиране. Затова прекъснете хранящия кабел и направете устройството за затваряне на вратата неизползваемо.
- Картонените опаковки са произведени от рециклирана хартия и трябва да се изхвърлят в събирането на отпадъчна хартия за рециклиране.
- Като се уверите, че този продукт е изхвърлен правилно, вие ще помогнете за предотвратяване на потенциални отрицателни последици за околната среда и човешкото здраве, които иначе биха могли да бъдат причинени от неправилното изхвърляне на този продукт.
- За по-подробна информация относно рециклирането на този продукт, моля, свържете се с местната градска служба и службата за изхвърляне на битови отпадъци.
- **ИЗХВЪРЛЯНЕ:** Не изхвърляйте този продукт като несортирани битови отпадъци. Необходимо е разделно събиране на тези отпадъци за специално третиране.

2. ПРЕГЛЕД НА ПРОДУКТА

Единицата

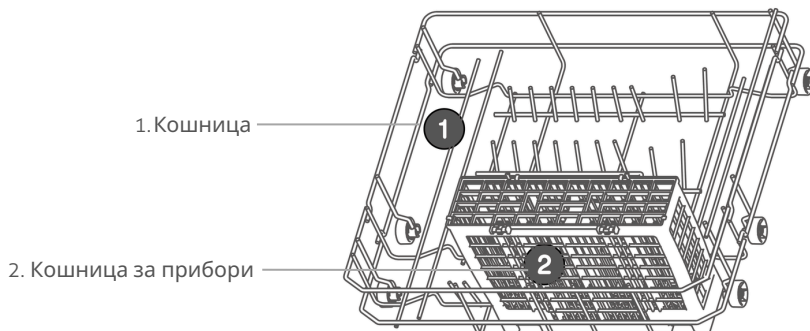
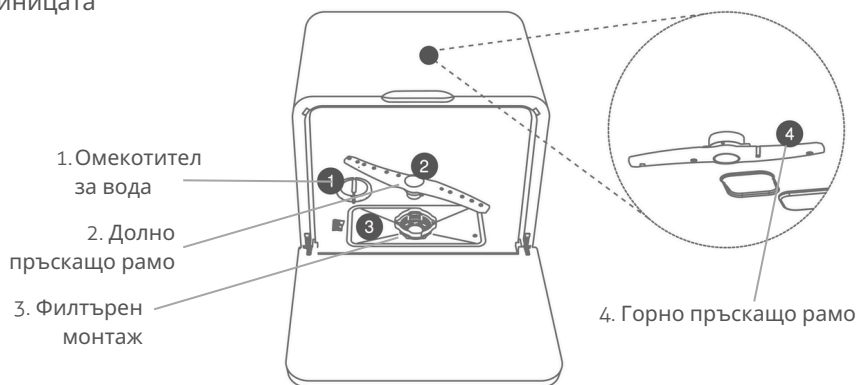

*Снимките са само за справка, действителният продукт може да се различава

Списък с пакети

Уред, Кошница, Кошница за прибори, Смукателна тръба, Входящ маркуч, Стягаща лента, Дренажен маркуч, Резервоар за вода

3. ИНСТАЛАЦИЯ

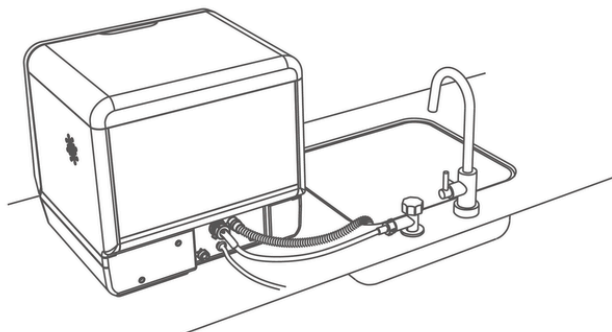

А. Монтаж на входната тръба

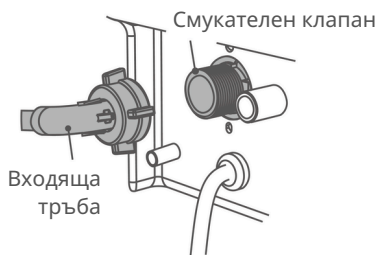

1. Свързваща тръба към входния вентил.

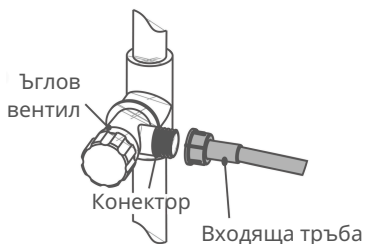

2. Свържете входната тръба към ъгловия вентил.

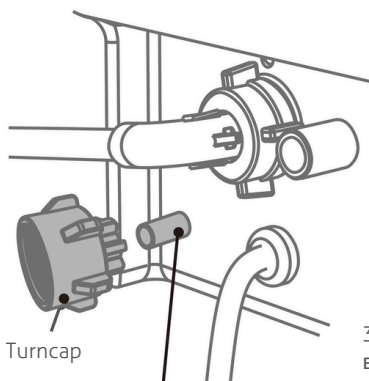

Конектор за смукателна тръба

3. Когато смукателната тръба работи, поставете въртящата се капачка в конектора на смукателната тръба, в противен случай водата от конектора на смукателната тръба ще проникне.

В. Монтаж на дренажна тръба



1. Свържете дренажа и дренажния порт.

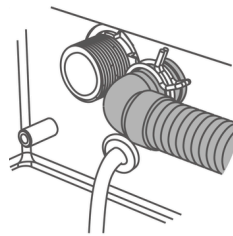

2. Дренажната тръба трябва да бъде фиксирана със затягащата лента.

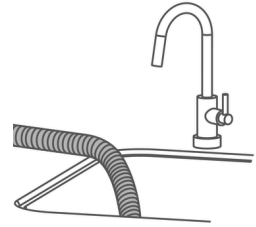

3. Моля, поставете свободния край на дренажната тръба в мивката или канализацията.

БЕЛЕЖКИ

1. Моля, използвайте студена вода или топла вода, която не надвишава 50°C.
2. Входщата тръба и дренажната тръба не могат да бъдат сгънати, в противен случай може да повлияят на ефекта на измиване.
3. Уверете се, че уредът е поставен стабилно на пода; в противен случай ii ще причини преливане и електрически утечки. Извадете опаковката от уреда.
4. След инсталирането, моля, запазете всички документи и компоненти за по-късна употреба или за следващия собственик

Внимание!

Входщата тръба не може да се рециклира. Не използвайте старата входна тръба при монтажа.



Поставете смукателната тръба на резервоара за вода във входа за вода на резервоара за вода в съответствие с посоката, показана на фигурата.

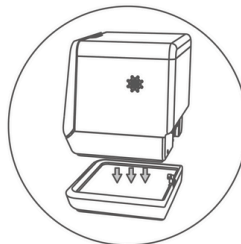

След като резервоарът за вода е поставен хоризонтално върху плота, повдигнете уреда и го поставете в жлеба на резервоара за вода.



След като съединителят на смукателната тръба на резервоара за вода е закопчан към съединителя на смукателната тръба, завийте винтовата капачка в интерфейса на входния клапан за вода в съответствие с посоката, показана на фигурата, в противен случай интерфейсът може да се просмуче.

След като съединителят на смукателната тръба на резервоара за вода е закопчан към съединителя на смукателната тръба, завийте винтовата капачка в интерфейса на входния клапан за вода в съответствие с посоката, показана на фигурата, в противен случай интерфейсът може да се просмуче.

Използване на резервоар за вода

Забележка: преди да добавите вода към резервоара за вода, моля, проверете дали захранването на машината е свързано; дали дренажната и смукателната тръба на водния резервоар са свързани правилно.

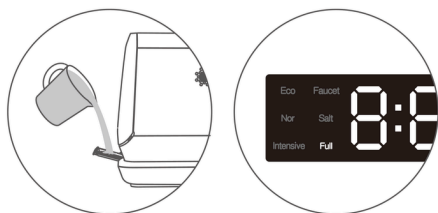

а) След като издърпате чекмеджето за вода на резервоара за вода, налейте водата в контейнера.

Внимавайте да не наливате вода твърде бързо, за да предотвратите пръскане на вода.

б) В процеса на добавяне на вода, когато "пълен" светне на екрана със звуков сигнал, това показва, че резервоарът за вода е пълен с вода. В този момент, моля, спрете да добавяте вода и натиснете чекмеджето за вода обратно към резервоара за вода и след това натиснете бутона за захранване, за да стартирате машината.

ВНИМАНИЕ!

- Иконата за пълна вода може да свети само когато е нормално включен! След като иконата за пълна вода е включена, моля, не продължавайте да добавяте вода, което ще надвиши капацитета на резервоара за вода и ще причини преливане.
- Моля, почиствайте резервоара за вода всеки месец.
- Моля, излейте остатъчната вода в резервоара за вода, ако резервоарът за вода няма да се използва дълго време.

4. ИНСТРУКЦИЯ ЗА ЕКСПЛОАТАЦИЯ

ИНСТРУКЦИИ ЗА КОНТРОЛНИЯ ПАНЕЛ

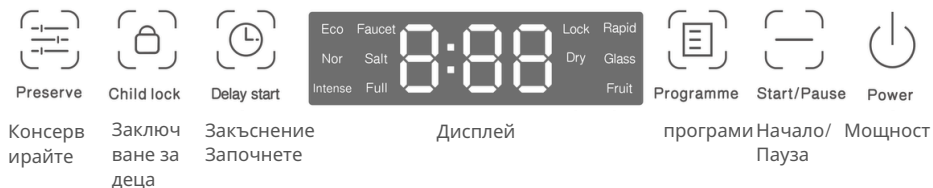

Кран: Дисплей „Проверете подаването на вода“

Пълен: Индикатор за пълен резервоар за вода

Сух: Индикатор за изсушаване

Сол: Индикатор за пълнене на сол

Заклучване: Индикатор за заключване

ECO: ЕКО програмата е активирана

Nor: Нормална програма

Intense: Активирана е интензивна програма

Rapid: Активирана бърза програма

Glass: Програмата за стъкло е активирана

Fruit: Програмата за плодове е активирана

Работа със съдомиялната машина



Затворете вратата на съдомиялната машина и стартирайте уреда, като натиснете този бутон за една секунда.

Мощност



Сменете програмите за пране. Моля, изберете подходяща програма.

програми



Индикаторните лампи мигат, това означава, че съдомиялната работи.



Стартирайте програмите за пране, като натиснете този бутон.

Старт/ Пауза

Преглед на програмите



Отложен
старт



Мощност



програми



Отложен
старт





Циклично
показване



Старт/ Пауза

Стартирайте
уреда

Изберете
подходящи
програми

Натиснете бутона , дисплеят многократно показва 4:00 4:01... 4:24. Изберете време за отложен старт. Ако натиснете  за 3 секунди, екранът ще се нулира на H:00, което означава, че няма предварителен избор

Натиснете, за да отложите старта на програмата.





Консерв
ирайте

Консервацията има функцията на редовна вентилация и съхранение, което може ефективно да премахне миризмата, плесента и влагата и т.н.  Индикаторът "Dry" на дисплея свети, когато го изберете. Съдомиялната ще стартира тази функция след процедурата по измиване. Моля, натиснете бутона, когато трябва да отмените тази функция. Съдомиялната машина няма да стартира тази функция, след като процедурата по измиване приключи и индикаторът "сухо" на дисплея е изключен.



Заклучван
е за деца

Това означава заключване на бутоните. Можете да защитите вашия уред от неволно прекъсване на програмата (напр. неправилна работа от деца).
Активиране на заключването на  бутоните: Задръжте бутона натиснат за 3 секунди, докато на цифровия дисплей се покаже "Закл.  ване".
Деактивиране на блокировката на бутоните: Задръжте бутона натиснат за 3 секунди, докато дисплеят "Заклучване" изгасне.

Специален препарат за съдомиялна ще премахне остатъците от масло и храна. То е задължително всеки път, когато използвате уреда. Дозировката на препарата зависи от количеството и вида на замърсяването.

програми	Тип замърсяване	Разход на перилен препарат		Цикъл на пране	Сух цикъл
		прах за пране/	таблетка за пране		
Еко	Частично изсушени, обикновени остатъци от домакинска храна	11 гр	1 бр	2:20 ч	-
нормално	Малко изсъхнали, обикновени остатъци от домакинска храна	11 гр	1 бр	1:00 ч	1:27 ч
Интензивен	Силно залепени/загорели или засъхнали остатъци от храна	11 гр	1 бр	2:00 ч	1:29 ч
Бързо	Пресни хранителни остатъци. Леко и без масло.			0:35 ч	1:26 ч
Стъклена чаша	Леко залепваща, чувствителна на температура пластмаса и стъкла	11 гр	1 бр	1:30 ч	1:27 ч
Плодове	Подходящ за почистване на плодове и зеленчуци	11 гр	1 бр	0:18 ч	

БЕЛЕЖКИ

Моля, не прекалявайте с препаратите. Прекомерното количество препарат не само ще произведе много мехурчета, но и ще повлияе на почистващия ефект. Моля, изберете подходящата таблетка за пране, трябва да използвате малката за този уред. Действителното време на изпълнение на всяка програма е възможно да се различава от предварително зададения времеви цикъл поради температурата на водата, количеството прибори, вида на замърсяването и възстановяването на омекотяването на водата. Това е нормално състояние, моля, използвайте го с увереност.

Добавяне на препарат

Добавете необходимото количество препарат, след като избутате кошницата. Моля, поставете препарата на определеното място.

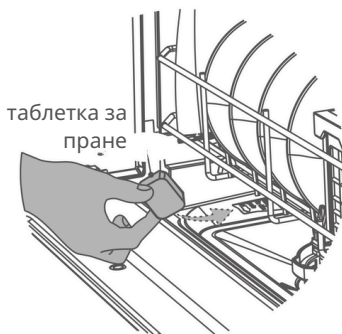

Омекотител за вода

Омекотител за вода се използва за омекотяване на водата, намаляване на котления камък и гарантира, че приборите са блестящи като нови. Особено подходящ е за райони с по-висока твърдост на водата.

а) Добавяне на съвети:

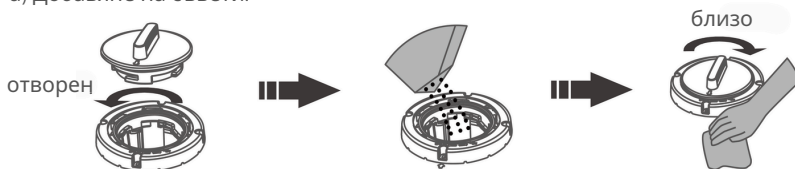

1. Завъртете обратно на часовниковата стрелка и повдигнете капака на омекотителя за вода.

2. Напълнете го със сол (приблизително 400-500 g). Моля, напълнете с прясна вода, когато включвате уреда за първи път.

3. Завъртете капака по посока на часовниковата стрелка и го опитайте плътно.

* Използвайте само сол за съдомиялна машина за повторно активиране (следвайте препоръките на производителя в канала за закупуване). Солта трябва да се добави преди измиване за първи път. Това е консуматив за многократна употреба. След като на дисплея светне лампичката "Сол", трябва да се допълни сол. Моля, стартирайте програмата „Бърза“ след добавяне на сол, за да сте сигурни, че разсипаната сол и преработеният солен разтвор ще бъдат незабавно измити. След добавяне на много специална сол, индикаторът "Сол" няма да изгасне веднага. Омекотителя за вода:

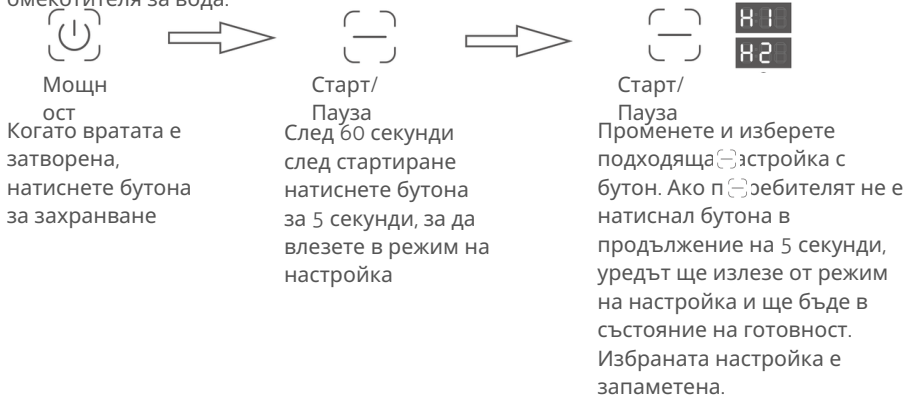

Изготвяне на референтна таблица за настройка според твърдостта на местната чешмяна вода

Твърдост на водата (ppm)	0-90	91-200	201-300	301-400	401 - 500	пов.от 500
Комплект твърдост. опции	H1	H2	H3	H4 (по подразб.)	H5	H6

Забележка! Моля, попитайте вашата местна водоснабдителна компания за стойността на твърдостта на чешмяната вода.

Избор на прибори

Съдове, подходящи за съдомиялна машина:



Керамични съдове за хранене



Състклария



Сервизи от неръждаема стомана

Бележки за приборите:

1. Приборите от благороден метал, алуминий и цветна глазура могат да станат мътни след измиване в съдомиялна машина.
2. Прибори за хранене от бамбук или дърво: могат да се разхлабят или да се спукат при високи температури.
3. Пластмасови предмети: Моля, вижте инструкциите на производителя за пластмасови прибори за хранене или артикули с пластмасови части, защото тези артикули могат да се разхлабят или да се спукат при висока температура.
4. Кърпа за почистване: Кърпата за почистване може да причини повреда в съдомиялната машина.
5. Предмети от чугун: Предметите от чугун могат да ръждясват след измиване в съдомиялна машина.

Внимание при поставянето на съдовете

1. Отстранете големи остатъци от храна като кости или листа.
2. Всички замърсени прибори трябва да са обърнати надолу. Ако тяхната отваряща или затваряща страна надолу ще остави водата отгоре.
3. Приборите са сигурни и не могат да се преобърнат. едно място за един прибор.
4. Не оставяйте приборите да излизат от кошницата, за да попречат на въртенето на разпръскващите рамена.
5. Малките прибори може да изпаднат от кошницата и да попречат на въртенето на пръскащите рамена. Моля, не поставяйте тези малки предмети в уреда.
6. Когато бутате кошницата назад, не позволявайте на острите части на приборите да срежат уплътнението.
7. Най-горният слой на кошницата не може да бъде надраскан или ще бъде ръждясал.
8. Поставяйте приборите за хранене, винаги несортирани с върховете надолу, в кошницата за прибори.

СЪВЕТИ - Обърнете разпръскващото рамо след бутната кошница. за да проверите дали разпръскващото рамо все още може да се върти.

ПРЕДУПРЕЖДЕНИЕ: Ножовете и другите прибори с остри върхове трябва да се зареждат в кошницата с върховете им надолу или да се поставят в хоризонтално положение.

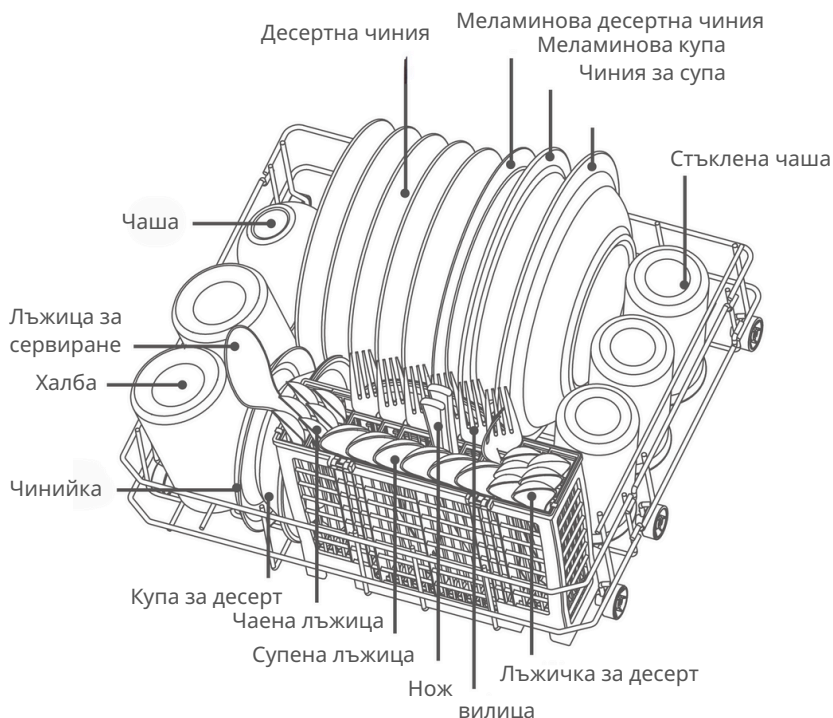

5. ПОДДРЪЖКА И ПОЧИСТВАНЕ

Почистете филтърния възел

След като уредът работи известно време, в него ще има остатъци и други неща. Моля, почистете го, когато видите остатъците и нещата, също почистете уреда незабавно.

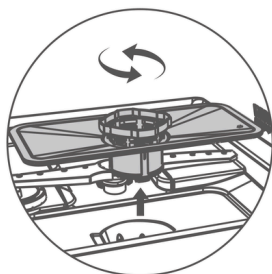

Уверете се, че захранването е изключено. Завъртете филтърния модул обратно на часовниковата стрелка. И поставете филтърния модул обратно по посока на часовниковата стрелка.

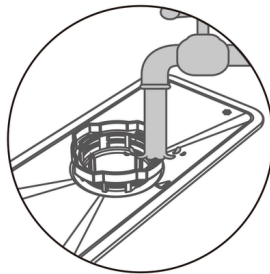

Използвайте течаща вода, за да промиете филтърния възел. Не използвайте стоманена вата или желязна четка, това ще причини ръжда на филтъра.

Почистете разпръскващите рамена

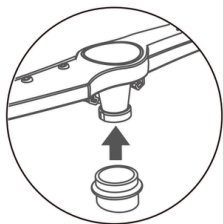

Издърпайте основната кошница от уреда и повдигнете малко долното пръскащо рамо, за да загубите скобите.

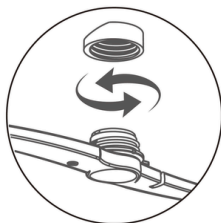

Завъртете горното пръскащо рамо обратно на часовниковата стрелка. И поставете горното пръскащо рамо по посока на часовниковата стрелка

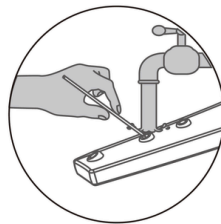

Проверете дали разпръскващите рамена са блокирали. Ако се случи, моля, използвайте тънка тел, за да издърпате запушванията или промийте дупката с вода

Чиста вътрешност на съдомиялна машина

Спуканото уплътнение и уплътнението на вратата трябва да се почистват с мокра влажна кърпа. Почистете мъртвия ъгъл във вътрешността на съдомиялната с лимонена киселина и мокра кърпа. Моля, използвайте специализиран препарат за почистване на облицовката на съдомиялната машина и вътрешния тръбопровод с инструкции.

Кодове за грешки

Списък с кодове за грешки

Код	Възможна причина	Решение
E01	Късо съединение на термистора	Моля, свържете се със сервизния отдел.
E02	Отворена верига на термистора	Моля, свържете се със сервизния отдел.
E03	Устройството не се нагрява	<ul style="list-style-type: none"> • Моля, уверете се, че приборите са поставени правилно. Водата ще липсва, ако е в чинията/лъка. • Моля, свържете се със сервизния отдел.
E04	Повреда на входящия клапан	Моля, свържете се със сервизния отдел.
E05	препълване	<ol style="list-style-type: none"> 1. Наклонете уреда на около 30° до 45°, за да излеете водата в долната чиния. 2. Проверете дали дренажната тръба е поставена твърде високо. 3. Проверете дали тръбата е уморена на възел, блокирана или притисната. 4. Проверете дали модулът е поставен правилно. <p>Изключете горната причина, опитайте да рестартирате уреда отново. Моля, свържете се със сервизния отдел.</p>
E06	Ненормална функция на отопление	Моля, свържете се със сервизния отдел.
E10	Ненормален приток на вода	<ol style="list-style-type: none"> 1. Кранът не е отворен напълно. 2. Малък приток и ниско водно налягане. 3. Многократно стартиране в случай на недостиг на вода. 4. Моля, свържете се със сервизния отдел.

Най-честите грешки

проблем	Възможна причина	Решение
Прахът за пране и таблетката за пране не са почистени	Отворите на разпръскващото рамо са блокирани, прахът за пране не може да се измие.	Почистете дупките на разпръскващите рамена и стартирайте отново режима за бързо измиване, за да почистите прибора
	Твърде много прах за пране	Пуснете отново режима за бързо пране и следващия път сложете умерен прах за пране като инструкция.
	Използван некачествен прах за пране	Използвайте специализиран прах за пране и таблетка за пране с режим на бързо измиване, за да измиете отново съдовете
	Неправилно поставяне на детектора	Справка "Добавяне на перилен препарат" .
Няколко капки във вътрешността на хастара	Нормално е и няма да повлияе на прибора.	
Малко пяна в подложката	Не използвах специализиран прах за пране или слагам твърде много прах за пране.	ако няма много пяна, можете да отворите вратата и да оставите пяната да излиза все по-малко; ако има твърде много пяна, можете да я премахнете с инструменти. Най-накрая рестартирайте която и да е програма за около 3 минути. Повторете това отново и отново, докато пяната изчезне.
Приборите са мокри	<ol style="list-style-type: none"> 1. Съдовете да са натрупани и непостни. 2. Процесът на пране все още тече. 3. Избрана програма без сушене. 	<p>Обърнете се към правилото за поставяне на прибори.</p> <p>Изчакайте, докато процесът приключи.</p> <p>Изберете програма със сушене. (Вижте преглед на програмите.)</p>
Уредът издава шум, сякаш духа нещо, когато се включва. Дисплеят показва „FAN“	Системата за обновяване на въздуха работи.	Това е нормална ситуация.
Няма отражение след включване на захранването	Ако всички светлини са били изключени и няма отражение, когато натиснете бутона, има възможности да не сте включили захранването или токът да е прекъснал.	Моля, включете захранването и се уверете, че захранването няма проблем.

проблем	Възможна причина	Решение
	Токът беше прекъснат.	Чисто включете захранването и се уверете, че са сухи.
	Ако лампата свети, може да е в режим на заключване, защитен от деца.	Отключете заключването за защита от деца.
	Времето на иконата за захранване с докосване е твърде кратко.	Натиснете иконата за захранване за 1 секунда.
Няма отражение при натискане на който и да е бутон освен бутона за захранване.	<ol style="list-style-type: none"> 1. Не сте затворили вратата. 2. Има мазни замърсявания или вода по стъклото и ръката. 3. Всички лампички светят, може да е в режим на заключване, защитен от деца. 4. РСВ ключалката на вратата е счупена. 	<ol style="list-style-type: none"> 1. Затворете вратата. 2. Clean, включете захранващия кабел и се уверете, че са сухи 3. Отключете заключването за защита от деца 4. Моля, свържете се със сервизния отдел.
Светлинният индикатор за вода на контролния панел свети, когато влезе вода.	<ol style="list-style-type: none"> 1. Проверете дали водоснабдяването има проблем. 2. Дебитомерът е счупен. 3. Клапанът за пълнене е счупен. 	<ol style="list-style-type: none"> 1. Уверете се, че водоснабдяването няма проблем. 2. Моля, свържете се със сервизния отдел. 3. Моля, свържете се със сервизния отдел.
Времето за поемане на вода е по-дълго, когато водата постъпва от смукателната помпа	<ol style="list-style-type: none"> 1. В контейнера няма вода или смукателната тръба е естествена във водата. 2. Мръсно запушване на филтъра на смукателната тръба. 3. Клапанът за пълнене е счупен. 	<ol style="list-style-type: none"> 1. Моля, добавете вода към контейнера и се уверете, че смукателната тръба е във водата. 2. Почистете филтърната мрежа на смукателната тръба. 3. Моля, свържете се със сервизния отдел.
Времето за поемане на вода е по-дълго, когато водата постъпва от смукателната помпа	Нормално е и може да се използва безплатно.	
Има трясък, когато работи	Поставете прибора по неправилен начин, някои прибори пречат на пръскащите рамена; или някои прибори се блъскат един в друг.	Разтоварете съдомиялната машина и сменете приборите по правилния начин.
Съдът не е почистен	<ol style="list-style-type: none"> 1. Съдовете да са натрупани и непостни 2. Не изберете правилната програма за пране. 	<ol style="list-style-type: none"> 1. Вижте правилото за поставяне на прибори. 2. Моля, изберете правилната програма за пране.

проблем	Възможна причина	Решение
Съдът не е почистен	<p>3. Не използвайте специализиран прах за пране или слагайте твърде малко прах за пране.</p> <p>4. Не монтирайте филтъра в правилна позиция и остатъците от храна попаднат в него.</p> <p>5. Разпръскващите рамена бяха блокирани.</p> <p>6. Разпръскващите рамена са заседнали.</p> <p>7. Някои остатъци от храна са полепнали по прибора.</p> <p>8. Затъмнение, когато устройството работи</p> <p>9. Някои остатъци от товара са твърде трудни за измиване.</p>	<p>3. Използвайте специализиран прах за пране и слагайте достатъчно от него преди пране.</p> <p>4. Поставете отново филтъра в правилната позиция</p> <p>5. Почистете вътрешната част на разпръскващите рамена.</p> <p>6. Проверете дали разпръскващото рамо не е заседнало от прибора.</p> <p>7. Накиснете прибора за известно време преди измиване.</p> <p>8. Рестартирайте програмата за пране.</p> <p>9. Предложете да измиете прибора със стоманена вата, преди да го поставите в уреда за измиване.</p>
В уреда е останало много вода, когато не работи	<p>1. Положението на дренажната тръба е твърде високо.</p> <p>2. Дренажната тръба е завързана, блокирана или притисната от нещо тежко.</p> <p>3. Дренажната помпа е счупена.</p> <p>4. Клапанът за пълнене е счупен.</p>	<p>1. Обърнете се към монтажа на дренажната тръба.</p> <p>2. Развържете тръбата и отстранете тежкото нещо.</p> <p>3. Моля, свържете се със сервизния отдел.</p> <p>4. Моля, свържете се със сервизния отдел.</p>
Преливане се случва, когато добавите още вода в резервоара за вода, но иконата „Пълен“ не е включена	<p>1. Основният панел на РСВ не функционира.</p> <p>2. Превключвателят за откриване на нивото на водата не работи.</p> <p>3. Поплавъкът е заседнал.</p>	Моля, свържете се със сервизния отдел
Водата в резервоара намалява, докато иконата „Пълен“ остава включена.	Поплавъкът се забива.	Отворете резервоара за вода и регулирайте поплавъка.

Ако решенията по-горе не могат да отстранят проблемите, моля, незабавно спрете да използвате уреда и прекъснете захранването с електричество и вода. Моля, свържете се със сервизния отдел.

6. ТЕХНИЧЕСКИ СПЕЦИФИКАЦИИ

Напрежение/ Hz	220 - 240V/ 50Hz
Оценена сила	850W
Входящо налягане	0,4 ~ 10 бара
Капацитет	3 сервиза
Водоустойчив	IPX1
Температура на входната вода	Ограничено 50 °C
Нетен размер (ШхДхВ)	440x413x424 мм

7. ИЗХВЪРЛЯНЕ

Предаването на стария агрегат
Благодарение на екологичното рециклиране, ценните суровини могат да се използват повторно.

- Изхвърлете уреда по екологичен начин. Информация за актуалните методи за екологично изхвърляне на уредите можете да получите от специализирани търговски дистрибутори, но също и от кметството или местната администрация.



Това устройство е маркирано съгласно европейската директива 2012/19/ЕС относно стари електрически и електронни устройства (отпадъчно оборудване – WEEE). Директивата предписва рамката за обратно приемане, валидна в целия ЕС, и възстановяване на стари устройства.

За Turbionaire CE & WEEE Съответствие, Опаковки и отпадъци от опаковки, Батерии
Моля, сканирайте QR кода тук



Благодарим ви, че избрахте
Turbionaire!

За експертен съвет относно вашите уреди Turbionaire, помощ или ремонт, моля свържете се с нас на www.turbionaire.com/warranty

Други допълнителни подробности за този продукт:

- Информация
- Технически спецификации
- Енергиен етикет

могат да бъдат консултирани чрез достъп
www.turbionaire.com

Производител и вносител:
INTAX TRADING SRL 14B Ion
Creangă Str., Otopeni, Ilfov,
Румъния
Телефон (+40) 318 246 246.
Факс (+40) 214 203 151
office@intaxtrading.com
www.intaxtrading.com

