



# REVIGO<sub>16</sub> wifi

PORTABLE AIR CONDITIONER

AER CONDITIONAT MOBIL

CONDIZIONATORE D'ARIA PORTATILE

CLIMATISEUR MOBILE



---

Instruction manual EN RO IT FR

[www.turbionaire.com](http://www.turbionaire.com)



# EN: CONTENT

1.	BEFORE YOU BEGIN	4
2.	FOR YOUR SAFETY	5
3.	PRODUCT OVERVIEW	8
4.	INSTALLATION	9
5.	OPERATION	11
6.	CLEANING AND CARE	14
7.	TROUBLESHOOTING	15
8.	DECOMMISSIONING	16
9.	WIFI CONNECTION - SMART LIFE APP	17

Thank you for selecting our portable air conditioning.

Be sure to read this manual carefully before using it.

*Please keep the manual for later review, and read the manual carefully before use.*

# 1. BEFORE YOU BEGIN

## PRODUCT DESCRIPTION

Our powerful portable air conditioners are great cooling solutions for single rooms, creating a comfortable atmosphere in your space. It also has ventilation and dehumidifying function for circulating air and removal of moisture. They're self-contained systems that do not require any permanent installation allowing you to move to the space in which it is most needed. They're commonly used in kitchen, temporary-resided, computer rooms, garages, and many other places where installation of Air-conditioner Outdoor Unit is limited.

The environmentally friendly R290 is used as the refrigerant. R290 has no damaging influence on the ozone layer (ODP), a negligible greenhouse effect (GWP) and is available worldwide. Because of its efficient energy properties, R290 is highly suitable as a coolant for this application. Special precautions must be taken into consideration due to the coolant's high flammability.

## SYMBOLS FROM THE UNIT AND USER MANUAL



This unit uses a flammable refrigerant. If refrigerant leaks and comes in contact with fire or heating part, it will create harmful gas and there is risk of fire.



Read the USER MANUAL carefully before operation.



Further information is available in the USER MANUAL, SERVICE MANUAL, and the like.



Service personnel are required to carefully read the USER MANUAL and SERVICE MANUAL before operation.

## THE FOLLOWING SHOULD ALWAYS BE OBSERVED FOR SAFETY

- This appliance is intended to be used by expert or trained users in shops, in light industry and on farms, or for commercial use by lay persons.
- This appliance can be used by children aged from 8 years and above and persons with reduced physical, sensory or mental capabilities or lack of experience and knowledge if they have been given supervision or instruction concerning use of the appliance in a safe way and understand the hazards involved. Children shall not play with the appliance. Cleaning and user maintenance shall not be made by children without supervision.

- The unit is designed only for use with R-290(propane) gas as the designated refrigerant.
- The refrigerant loop is sealed. Only a qualified technician should attempt to service!
- Do not discharge the refrigerant into the atmosphere.
- R-290 (propane) is flammable and heavier than air.
- It collects first in low areas but can be circulated by the fans.
- If propane gas is present or even suspected, do not allow untrained personnel to attempt to find the cause.
- The propane gas used in the unit has no odor.
- The lack of smell does not indicate a lack of escaped gas.
- If a leak is detected, immediately evacuate all persons from the store, ventilate the room and contact the local fire department to advise them that a propane leak has occurred.
- Do not let any persons back into the room until the qualified service technician has arrived and that technician advises that it is safe to return to the room.
- No open flames, cigarettes or other possible sources of ignition should be used inside or in the vicinity of the units.
- Component parts are designed for propane and non-incentive and non-sparking.
- Component parts shall only be replaced with identical repair parts.

**FAILURE TO ABIDE BY THIS WARNING COULD RESULT IN AN EXPLOSION, DEATH, INJURY AND PROPERTY DAMAGE.**

## 2. FOR YOUR SAFETY

Your safety is the most important thing we concerned!



Please read this manual carefully and fully understand before operating your appliance.

### WARNING

#### OPERATIONAL PRECAUTIONS

**WARNING-** to reduce the risk of fire, electric shock or injury to persons or property:

- If the supply cord is damaged, it must be replaced by the manufacturer, its service agent or similarly qualified persons in order to avoid a hazard.
- The appliance shall be disconnected from its power source during service.
- Always operate the unit from a power source of equal voltage, frequency and rating as indicated on the product identification plate.
- Always use a power outlet that is grounded.
- Unplug the power cord when cleaning or when not in use.
- Do not operate with wet hands. Prevent water from spilling onto the unit.
- Do not immerse or expose the unit to rain, moisture or any other liquid.
- Do not leave the unit running unattended. Do not tilt or turn over the unit.
- Do not unplug while the unit is operating.

- Do not unplug by pulling on the power cord.
- Do not use an extension cord or an adapter plug.
- Do not put objects on the unit.
- Do not climb or sit on the unit.
- Do not insert fingers or other objects into the air outlet.
- Do not touch the air inlet or the aluminum fins of the unit.
- Do not operate the unit if it is dropped, damaged or showing signs of product malfunction.
- Do not clean the appliance with any chemicals.
- Ensure the unit is far away from fire, inflammable, or explosive objects.
- The unit shall be installed in accordance with national wiring regulations.
- Do not use means to accelerate the defrosting process or to clean, other than those recommended by the manufacture.
- The appliance shall be stored in a room without continuously operation sources (for example: open flames, an operating gas appliance or an operating electric heater).
- The appliance shall be stored so as to prevent mechanical damage from occurring.
- Do not piece or burn, even after use.
- Be aware that refrigerants may not contain an odour.
- Pipe-work shall be protected from physical damage and shall not be installed in an unventilated space, if that space is smaller than 13 m<sup>2</sup>.
- Compliance with national gas regulations shall be observed.
- Keep any required ventilation openings clear of obstruction.
- The appliance shall be stored in a well-ventilated area where the room size corresponds to the room area as specified for operation.



Any person who is involved with working on or breaking into a refrigerant circuit should hold a current valid certificate from an industry-accredited assessment authority, which authorizes their competence to handle refrigerants safely in accordance with an industry, recognized assessment specification.



Servicing shall only be performed as recommended by the equipment manufacturer. Maintenance and repair requiring the assistance of other skilled personnel shall be carried out under the supervision of the person competent in the use of flammable refrigerants.

If you don't understand something or need help, please contact the dealer services.

#### **SAFETY PRECAUTIONS ON SERVICING**

Please follow these warnings when to undertake the following when servicing an appliance with R290.

**Checks to the area** - Prior to beginning work on systems containing flammable refrigerants, safety checks are necessary to ensure that the risk of ignition is minimized. For repair to the refrigerating system, the following precautions shall be complied with prior to conducting work on the system.

**Work procedure** - Work shall be undertaken under a controlled procedure so as to minimize the risk of a flammable gas or vapor being present while the work is being performed.

**General work area** - All maintenance staff and others working in the local area shall be instructed on the nature of work being carried out. Work in confined spaces shall be avoided. The area around the work space shall be sectioned off. Ensure that the conditions within the area have been made safe by control of flammable material.

**Checking for presence of refrigerant** - The area shall be checked with an appropriate refrigerant detector prior to and during work, to ensure the technician is aware of potentially flammable atmospheres. Ensure that the leak detection equipment being used is suitable for use with flammable refrigerants, i.e. no sparking, adequately sealed or intrinsically safe.

**Presence of fire extinguisher** - If any hot work is to be conducted on the refrigeration equipment or any associated parts, appropriate fire extinguishing equipment shall be available to hand. Have a dry powder or CO<sub>2</sub> fire extinguisher adjacent to the charging area.

**No ignition sources** - No person carrying out work in relation to a refrigeration system which involves exposing any pipe work that contains or has contained flammable refrigerant shall use any sources of ignition in such a manner that it may lead to the risk of fire or explosion. All possible ignition sources, including cigarette smoking, should be kept sufficiently far away from the site of installation, repairing, removing and disposal, during which flammable refrigerant can possibly be released to the surrounding space. Prior to work taking place, the area around the equipment is to be surveyed to make sure that there are no flammable hazards or ignition risks. "No Smoking" signs shall be displayed.

**Ventilated area** - Ensure that the area is in the open or that it is adequately ventilated before breaking into the system or conducting any hot work. A degree of ventilation shall continue during the period that the work is carried out. The ventilation should safely disperse any released refrigerant and preferably expel it externally into the atmosphere.

**Checks to the refrigeration equipment** - Where electrical components are being changed, they shall be fit for the purpose and to the correct specification. At all times the manufacturer's maintenance and service guidelines shall be followed. If in doubt consult the manufacturer's technical department for assistance.

The following checks shall be applied to installations using flammable refrigerants:

- The charge size is in accordance with the room size within which the refrigerant containing parts are installed;
- The ventilation machinery and outlets are operating adequately and are not obstructed;
- If an indirect refrigerating circuit is being used, the secondary circuit shall be checked for the presence of refrigerant;
- Marking to the equipment continues to be visible and legible. Markings and signs that are illegible shall be corrected;
- refrigeration pipe or components are installed in a position where they are unlikely to be exposed to any substance which may corrode refrigerant containing components, unless the components are constructed of materials which are inherently resistant to being corroded or are suitably protected against being so corroded.

**Checks to electrical devices** - Repair and maintenance to electrical components shall include initial safety checks and component inspection procedures. If a fault exists that could compromise safety, then no electrical supply shall be connected to the circuit until it is satisfactorily dealt with. If the fault cannot be corrected immediately but it is necessary to continue operation, an adequate temporary solution shall be used. This shall be reported to the owner of the equipment so all parties are advised.

Initial safety checks shall include:

- those capacitors are discharged: this shall be done in a safe manner to avoid possibility of sparking;
- that there no live electrical components and wiring are exposed while charging, recovering or purging the system;
- that there is continuity of earth bonding.



**WARNING!**

Install the unit in rooms which exceed 13 m<sup>2</sup>. Do not install the unit in a place where inflammable gas may leak.



**NOTE!**

The manufacture may provide other suitable example or may provide additional information about the refrigerant odour.

### 3. PRODUCT OVERVIEW

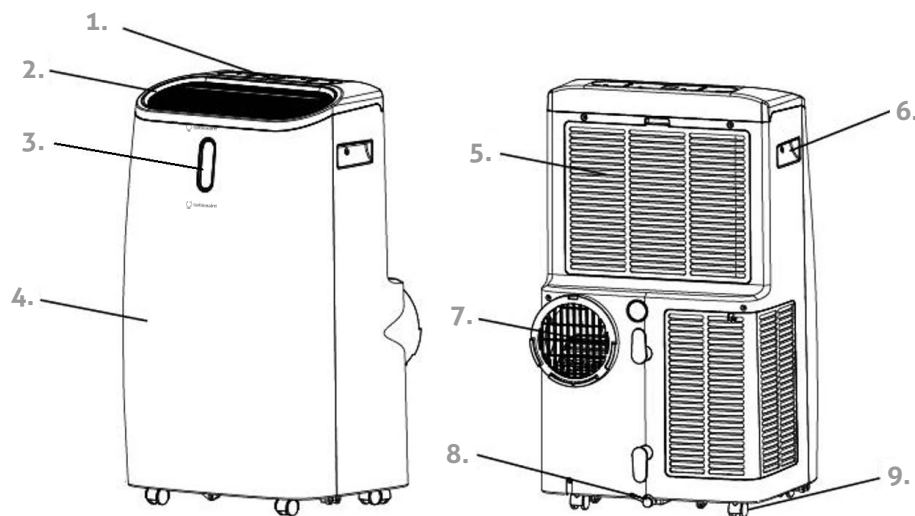

- 1 - Control panel with display
- 2 - Air outlet with adjustable louver
- 3 - Front display with temperature display
- 4 - Front Panel
- 5- Air inlet with air filter
- 6 - Recessed handle
- 7 - Air Exhaust
- 8 - Drain opening with sealing plug
- 9 - Casters

**Note:** The appearance is only for reference. Please see the real product for detailed information.

## FEATURES

- High Capacity in a compact size with cooling, dehumidifying and fan function.
- Temperature setting and display
- Front display with temperature display
- Electronic control with built-in timer, sleep mode
- Auto-evaporation system for better efficiency
- Auto shut off when tank full
- Automatic restart in the event of power outage
- Auto defrosting function at low ambient temperatures
- Remote control
- 3- speed fan
- Casters for easy mobility

## 4. INSTALLATION

### UNPACKING

Unpack the carton and take the appliance and accessories out.

Check the device after unpacking for any damage or scratches on it.

#### Accessories:

1. Exhaust hose
2. Hose connector
3. Window kit adapter
4. Remote Control
5. Window kit

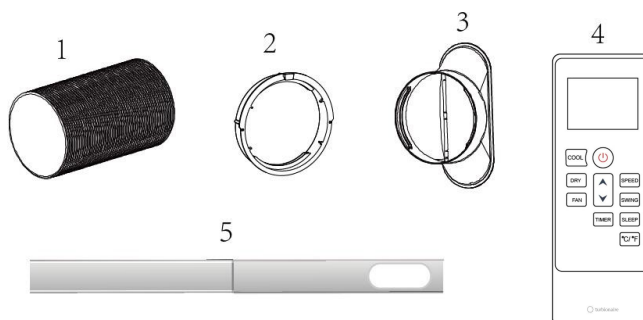

### Choose your location

- If tipped more than 45°, allow the unit to set upright for at least 24 hours before start up.
- Place the unit on a firm, level surface in an area with at least 50 cm of free space around it to allow for proper air circulation.
- Do not operate in close proximity to walls, curtains, or other objects that may block air inlet and outlet. Keep the air inlet and outlet free of obstacles.
- Never install the unit where it could be subject to :
  - Heat sources such as radiators, heat registers, stoves or other products that products that produce heat.
  - Direct sunlight
  - Mechanical vibration or shock
  - Excessive dust
  - Lack of ventilation, such as cabinet or bookcase
  - Uneven surface



#### WARNING!

Install the unit in rooms which exceed 13 m<sup>2</sup>. Do not install the unit in a place where inflammable gas may leak.



#### NOTE!

The manufacture may provide other suitable example or may provide additional information about the refrigerant odour.

## ATTACH THE EXHAUST HOSE

The air conditioner requires being vented outside so that the exhaust air can escape the room which coming from the appliance contains waste heat and moisture.

Do not replace or extend exhaust hose which will result in decreased efficiency, even worse shut down the unit due to low backpressure.

**Step 1:** Connect the hose connector to one end of the exhaust hose.

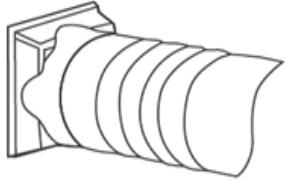

**Step 2:** Connect the windows kit adapter to the other end of the exhaust hose.

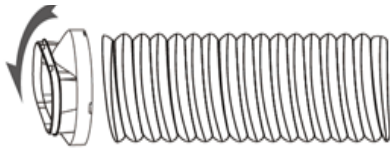

**Step 3:** Extend the adjustable window kit the length of your window. Connect the exhaust hose to the window kit.



**Step 4:** Close your window to secure the kit in place. It needs to hold the windows kit firmly in place, secure the window kit with duct tape if required. It is recommended that the gap between the adapter and the sides of the window should be sealed off for maximum efficiency.

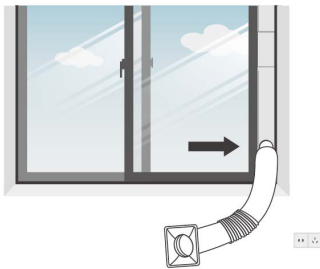

**Step 5:** Attach the hose connector to the exhaust air outlet of unit.

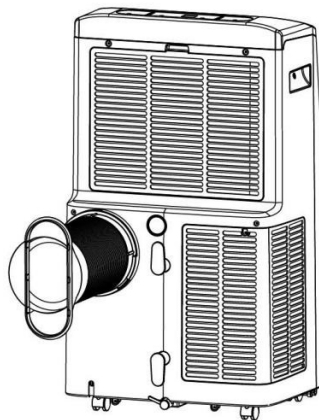

**Step 6:** Adjusting the length of the flexible exhaust hose, and avoid bends in the hose. Then place AC near an electrical outlet.



**Step 7:** Plug in, and then switch on the unit.

## 5. OPERATION

### CONTROL PANEL AND DISPLAY

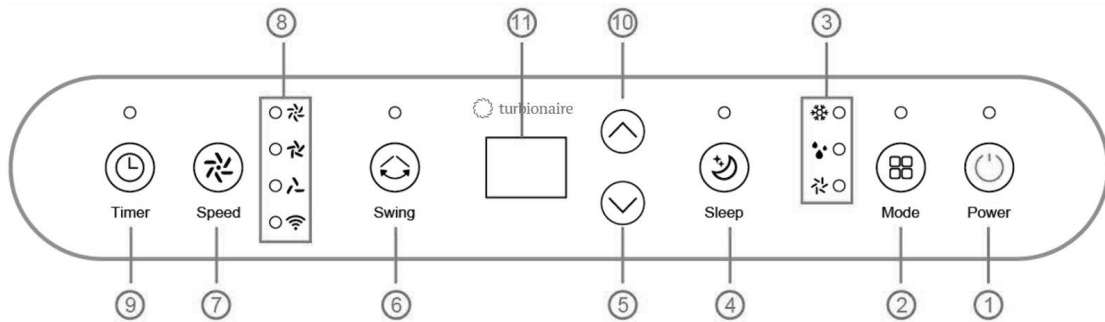

- 1 - POWER** - Press to switch Revigo 16 WIFI, On or Off.
- 2 - MODE** - Press to switch the operation mode between cool, dry and fan
- 3 - MODE Indicator** - This displays the mode setting between cool, dry and fan.
- 4 - SLEEP** - Press to turn sleep mode On or Off.
- 5 - DOWN** - Decreasing the desired temperature or timer setting
- 6 - SWING** - Adjust the air flow direction vertically.
- 7 - SPEED** - Press to switch the fan speed in HIGH, MIDDLE and LOW.
- 8 - Indicators** - LED for high speed & middle speed & low speed.
- 9 - TIMER** - Sets a time for the unit to automatically start or stop.  
Long press TIMER button to start wifi function.
- 10 - UP** - Increasing the desired temperature(16°C~32°C) or timer setting.
- 11 - Digital Display** - Displays timer setting and temperature.

## REMOTE CONTROL

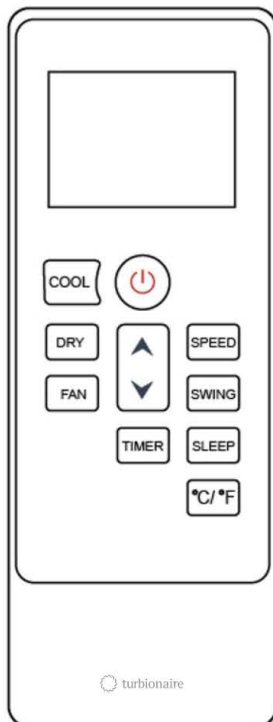

### SETTINGS

#### Start-up and Shutdown

- Press POWER to turn REVIGO 16 WIFI on.
- The unit runs in in FAN as default.
- Press MODE button to select the desired operation mode.
- Press POWER again to turn off the power.

#### OPERATION MODE

REVIGO 16 WIFI has four operation modes: Cool, Dry, Fan, Sleep.

#### Cooling your room

Select COOL Mode to reduce the temperature in your room.

- Press MODE button repeatedly until the LED of COOL operation lights up.
- Press Up/Down button to adjust the temperature which is displayed on the screen. The temperature can be set between 16°C and 32°C.
- Press SPEED button repeatedly until the desired fan speed indicator lights up.
- To control the direction of the air flow horizontally, please press the SWING button.

**Note:** The air conditioner stops if the room temperature is lower than selected temperature.

#### Ventilating your room

- Press MODE button repeatedly until the LED of FAN operation lights up. In ventilation mode the room air is circulated, but not cooled.
- Press SPEED button repeatedly to select the fan speed as desired.

#### Drying your room

Press MODE button on the control panel or remote control, the LED of DRY operation lights up. The fan speed is unable to select. User should connect the hose to the drain outlet at the bottom of the unit.

**Note:** In this mode, the fan speed switches over to low speed and cannot be selected.

#### Sleep Mode

Sleep mode can be activated when Cool Mode is On.

#### In Cool Mode

After 1 hour the preset temperature is increased by 1 °C, after another hour the preset temperature will again be increased by 1 °C.

#### TIMER Setting (1 h - 24 h)

The timer has two ways of operation:

To turn OFF (When POWER On) - Press Timer key to turn on the timer function - Press Up/Down repeatedly to set the delay OFF time.

To turn ON (When POWER Off) - Press Timer key to turn on the timer function - Press Up/Down repeatedly to set the delay ON time.

Cancel TIMER - Press Up/Down repeatedly until the LED shows '00'.

**Note:** when press POWER will also exit the timer setting.

**Long press TIMER button to start wifi function, please refer to wifi instruction at last page.**

**Automatic Defrost** - At low room temperatures, frost may buildup at the evaporator during operation. The unit will automatically start defrosting and the POWER LED blinking. The defrost control sequence is as follows:

- When the unit operates in the cooling operation, drying operation, the ambient temperature sensor senses the evaporator coil temperature is below  $-1^{\circ}\text{C}$ , after the compressor will stop operating for 10 minutes or the coil temperature up to  $7^{\circ}\text{C}$ , the unit restart to cool operating mode.

- When the unit operates in the drying operation, once the coil temperature sensor senses the temperature of the evaporator is below  $40^{\circ}\text{C}$  and the differential temperature between coil temperature and room temperature is below  $19^{\circ}\text{C}$  after the compressor operation for 20minutes, the unit start defrosting for 5 minutes and the power indicator blinking.

**Overload Protection** - In the event of a power loss, to protect the compressor there is a 3-minute delay until the compressor restarting.

## DRAINAGE

### MANUAL DRAINAGE

1) When the machine stops after the water is full, please unplug the power plug.

**Notes:** Please move the machine carefully, so as not to spill the water in the water pan at the bottom of the body.

2) Place the water container below the side water outlet behind the body.

3) Unplug the water plug, the water will automatically flow into the water container.

#### Notes:

1. Keep the water plug properly.

2. During drainage, the body can be tilted slightly backwards.

3. If the water container cannot hold all the water, before the water container is full, stuff the water outlet with the water plug as soon as possible to prevent water from flowing to the floor or the carpet.

4. When the water is discharged, stuff the water plug.

**Notes:** Restart the machine after the water plug and drainage cover are installed, otherwise condensate water of the machine will flow to the floor or the carpet.

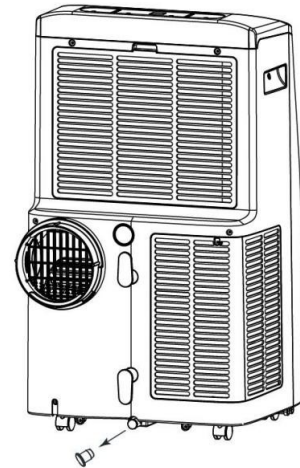

### Continuous Drainage

The self-evaporating system uses the collected water to cool the condenser coils for better efficient performance. It is no need to empty the drainage tank in cooling operation except in drying operation and high humidity conditions. The condensate water evaporates at the condenser and evacuated through the exhaust hose.

For continuous operation or unattended operating in drying and heating operation, please connect the attached drain hose to the unit. Condensate water can be automatically flow into a bucket or drain by gravity.

- Switch off the unit before operating.

- Remove the plug of the water outlet opening, and keep it in safe area.

- Securely and properly connect the drain hose and make sure it is not kinked and clear of obstruction.

- Place the outlet of hose over a drain or bucket and ensure that water could freely flow out of the unit.

- Do not submerge the end of hose into water; otherwise it can cause "Air Lock" in the hose.

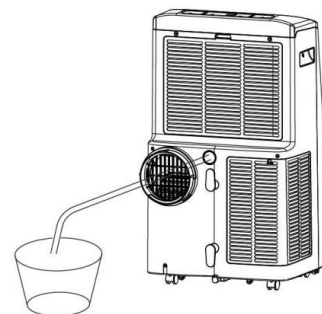

**To avoid water spillage:**

- As the negative pressure of condensate drain pan is large, tilt the drain hose downward toward the floor. It is appropriate that the degree of inclination should exceed 20 degrees.
- Straighten the hose to avoid a trap existing in the hose.

## 6. CLEANING AND CARE

**CLEANING THE AIR FILTER** (every two weeks or as often as needed)

Dust collects on the filter and restricts the airflow. The restricted airflow reduces the efficiency of the system and if it becomes blocked it can cause damage to the unit. The air filter requires regular cleaning. The air filter is removable for easy cleaning. Do not operate the unit without an air filter, or the evaporator may be contaminated.

- Press POWER button to switch off the unit and unplug the power cord.
- Remove the filter mesh from the unit.
- Use a vacuum cleaner to suck dust from the filter.
- Turn the filter over and rinse the air filter under running water. Let the water run through the filter in the opposite direction of air flow. Set aside and allow the filter to air dry completely before reinstalling.

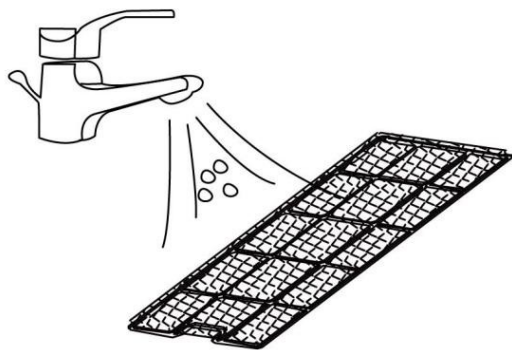

**WARNING!**

Do not touch the evaporator surface with bare-hand, or could cause injury of your fingers.

Switch off the unit and remove the two air filters.

Rinse the air filter under running water.

**CLEANING UP OF REFRIGERANT**

**General Measures:**

- Gas/vapor heavier than air. May accumulate in confined spaces, particularly at or below ground level.
- Eliminate every possible source of ignition.
- Use appropriate personal protection equipment (PPE).
- Evacuate unnecessary personnel, isolate, and ventilate area.
- Do not get in eyes, on skin, or on clothing. Do not breathe vapors or gas.
- Prevent entry to sewers and public waters.
- Stop the source of the release, if safe to do so. Consider the use of water spray to disperse vapors.
- Isolate the area until gas has dispersed. Ventilate and gas test area before entering. Contact competent authorities after a spill.

## 7. TROUBLESHOOTING

Symptom		Inspection	Solution
The unit is not operating.		<ul style="list-style-type: none"> <li>✓ Check the power connection in securely.</li> <li>✓ Check if the water level indicator lights up?</li> <li>✓ Check the room temperature.</li> </ul>	<ul style="list-style-type: none"> <li>➤ Insert the power cord securely into the wall Outlet</li> <li>➤ Empty the drain pan by remove the rubber plug.</li> <li>➤ The range of operating temperature is 5-35°C.</li> </ul>
The unit works with reduced capacity.		<ul style="list-style-type: none"> <li>✓ Check the air filter for dirt.</li> <li>✓ Check if the air duct is blocked.</li> <li>✓ Check if the room door or window is open.</li> <li>✓ Check if the desired operating mode is selected and the temperature is properly set.</li> <li>✓ The exhaust hose is detached.</li> </ul>	<ul style="list-style-type: none"> <li>➤ Clean the air filter as necessary.</li> <li>➤ To clear the obstacle.</li> <li>➤ Keep the door and windows closed.</li> <li>➤ Set the mode and temperature at proper set-point according the manual.</li> <li>➤ Make sure the exhaust hose is securely attached.</li> </ul>
Water Leakage		<ul style="list-style-type: none"> <li>✓ Overflow while moving the unit.</li> <li>✓ Check if the drain hose is kinked or bends.</li> </ul>	<ul style="list-style-type: none"> <li>➤ Empty the water tank before transport.</li> <li>➤ Straighten the hose to avoid a trap existing.</li> </ul>
Excessive Noise		<ul style="list-style-type: none"> <li>✓ Check if the unit is securely positioned.</li> <li>✓ Check if any loose, vibrating parts.</li> <li>✓ Noise sounds like water flowing.</li> </ul>	<ul style="list-style-type: none"> <li>➤ Place the unit on horizontal and firm ground.</li> <li>➤ Secure and tight the parts.</li> <li>➤ Noise comes from flowing refrigerant. This is normal.</li> </ul>
ERROR CODES	E0	✓ Communication faults between main PCB and display PCB.	➤ Check the wire harness of the display PCB for damage.
	E1	✓ Ambient temperature sensor failure	➤ Check connection or replace it. To clean or replace the temperature sensor.
	E2	✓ Coil temperature sensor failures.	➤ Check connection or replace it. To clean or replace the temperature sensor.
	Ft	✓ Condensate water high level alarm.	➤ Empty the drain pan by removal the rubber plug.

# 8. DECOMMISSIONING

## STORAGE

Long-Term Storage - If you will not be using the unit for an extended period of time (more than a few weeks) it is best to clean the unit and dry it out completely. Please store the unit per the following steps:

- Unplug the unit and remove exhaust hose and window kit store with the unit.
- Drain the remaining water from the unit.
- Clean the filter and let the filter dry completely in a shaded area.
- Re-install the filter at its position.
- The unit must be kept in upright position when in storage.
- Preserving the machine in ventilating, dry, non- corrosive gas and safe place indoor.

## ATTENTION:

The evaporator inside the machine has to be dried out before the unit is packed to avoid component damage and molds. Unplug the unit and place it in a dry open area for days to dry it out. Another way to dry the unit is turn on the machine, adjust it to low-wind ventilation mode, and maintain this state until the drainage pipe becomes dry, so as to keep the inside of the body in a dry state and prevent it from mildewing.

## DISPOSAL

  
**WARNING** Releasing refrigerant into atmosphere is strictly forbidden!

For Turbionaire CE & WEEE Compliance, Packaging and packaging waste, Batteries  
Please scan the QR code here



**Thank you for choosing Turbionaire!**

For expert advice on your Turbionaire appliances, help or repairs, please contact us at [www.turbionaire.com/warranty](http://www.turbionaire.com/warranty)

Other additional details about this product:

- Information
- Technical specifications
- Energy label

can be consulted by accessing [www.turbionaire.com](http://www.turbionaire.com)

Manufacturer & Importer:  
INTAX TRADING SRL,  
14B Ion Creangă Str., Otopeni,  
Ilfov, Romania  
Phone (+40) 318 246 246  
Fax (+40) 214 203 151  
office@intextrading.com  
www.intextrading.com

## WIFI CONNECTION - "Smart Life App"

The "Smart Life" app is available for android and iOS.  
Scan the corresponding QR code to get directly to the download.



Download Smart Life App

### Information on How to Use the App

This appliance allows you to operate the appliance via your home net-work. A prerequisite is a permanent WIFI connection to your router and the free app "Smart Life".

1. Install the "Smart Life" app. Create a user account.
2. Activate the WIFI function in the settings of your appliance.
3. Place the appliance at a distance of about 5 meters to your router.
4. As long as the power is turned on, the WIFI indicator flashes. After 3 minutes, the status will be canceled if there is no network configuration, and the indicator light is off. If you need to re-connect the WIFI, long press the "timer" button for 5 Second to start the network configuration, the WIFI indicator flashes again.

### WIFI Connected

#### • Method 1

Connected via Bluetooth

Open the bluetooth of your mobile phone or other device.

When WIFI indicator flashes, open "Smart Life" APP, the unit will connected via bluetooth automatically.

#### • Method 2

When WIFI indicator flashes, select "Add Device"- "Large Home Appliances"- "Portable Air Conditioner (Wi-Fi)", and follow the instructions on the display.

**Check the status of the WIFI indicator** and choose the correct status.

If the WIFI indicator flash rapidly, it can connected directly.

If the WIFI indicator flash slowly, press "Go to Connect" to connect the WIFI named "SmartLife-XXXX".

### Remarks:

Once the appliance has been successfully connected, the WIFI lamp lights up. Now you can operate the appliance by using the app.

Press and hold the Timer button for about 5 seconds, the appliance disconnect, the WIFI lamp lights off.

### TROUBLESHOOTING

**Network connection timeout** - 1.Check if you select the WIFI named "SmartLife-XXXX".  
2.Turn off the machine and unplug the power code and plug in after 10 seconds, enter the App to connect again.

**WIFI indicator off** - Long press the "Timer" button or Turn off the machine and unplug the power code and plug in after 10 seconds.

**WIFI hotspot disappear and the WIFI light flash** - Turn off the machine and unplug the power code and plug in after 10 seconds, enter the App to connect again.

# RO: CUPRINS

1.	NOȚIUNI PRELIMINARE	19
2.	INSTRUCȚIUNI PRIVIND SIGURANȚA	20
3.	PREZENTAREA PRODUSULUI	23
4.	INSTALARE	24
5.	FUNCȚIONARE	26
6.	CURĂȚARE SI INTRETINERE	29
7.	DEPANARE	30
8.	ELIMINAREA PRODUSULUI	30
9.	CONEXIUNE WIFI - SMART LIFE APP	31

Vă rugăm să păstrați cu atenție acest manual pentru referințe viitoare!

# 1. NOȚIUNI PRELIMINARE

## DESCRIEREA PRODUSULUI

Aparatele noastre de aer condiționat mobile sunt fiabile și reprezintă soluții excelente de răcire pentru camerele de tip single, creând o atmosferă confortabilă în spațiul ocupat de dumneavoastră. De asemenea, aparatele sunt dotate cu sisteme de ventilație și dezumidificare pentru circulația aerului și eliminarea umidității din încăperea. Sunt sisteme autonome care nu necesită nicio instalare permanentă, permițându-vă să le mutați în spațiul în care vă sunt necesare. Le puteți utiliza în bucătărie, locuințe temporare, săli de calculatoare, garaje și multe alte locuri în care instalarea unității exterioare a aerului condiționat este limitată. Produsul R290 este ecologic și folosit ca agent frigorific. R290 nu are nicio influență negativă asupra stratului de ozon (ODP) sau efect de seră (GWP) și este disponibil la nivel mondial. Datorită proprietăților sale energetice eficiente, R290 este foarte potrivit ca lichid de răcire în situația dată. Trebuie, însă, luate în considerare precauții speciale datorită nivelului ridicat de inflamabilitate a agentului frigorific.

## SIMBOLURI FOLOSITE PE UNITATE ȘI ÎN MANUAL



Acest aparat utilizează agent frigorific. Dacă agentul frigorific se scurge și vine în contact cu o sursă de flacără sau de încălzire, va crea gaze nocive și există riscul de incendiu.



Citiți cu atenție MANUALUL DE INSTRUCȚIUNI înainte de utilizare.



Informații suplimentare sunt disponibile în MANUALUL DE UTILIZARE și MANUALUL DE SERVICE.



Înainte de punerea în funcțiune a aparatului, persoanele care desfășoară operațiile de service trebuie să citească cu atenție MANUALUL DE UTILIZARE și MANUALUL DE SERVICE.

## ACORDAȚI TOT TIMPUL ATENȚIE INFORMAȚIILOR DE MAI JOS

- Acest aparat este destinat utilizatorilor experți sau instruiți în magazine, aplicații industriale ușoare și în ferme, sau pentru utilizare comercială de către neprofesioniști.
- Acest aparat poate fi utilizat de către copii cu vârsta de peste 8 ani și de către persoane cu capacități fizice, senzoriale sau mentale reduse sau fără experiență sau cunoștințe, cu condiția ca acestea să fie supravegheate corect sau să fie instruite despre cum să folosească încălzitorul în siguranță și să înțeleagă clar potențialele pericole. Copiii nu trebuie să se joace cu aparatul. Dacă nu sunt supravegheați, copiii nu trebuie să efectueze curățarea și întreținerea aparatului.

•

- Unitatea este proiectată numai pentru a fi utilizată cu gaz R290 (propan) ca agent frigorific desemnat.
  - Circuitul de răcire este sigilat. Doar persoanele calificate pot desfășura reparații la circuitul de răcire.
  - Nu descărcați agentul frigorific în atmosferă.
  - R290 (propan) este inflamabil și mai greu decât aerul.
  - R290 poate fi identificat la nivelul solului, dar poate fi circulat și de către un ventilator.
  - Dacă suspectați prezența gazului propan, nu permiteți persoanelor necalificate să încerce să repare instalația.
  - Gazul propan utilizat în instalația acetui aparat nu are miros.
  - Lipsa mirosului nu indică lipsa gazelor evacuate.
  - Dacă este detectată o scurgere, evacuați imediat toate persoanele din zonă, aerisiți camera și contactați pompierii pentru a-i notifica despre scurgerea de propan.
  - Nu permiteți niciunei persoane să se întoarcă în cameră înainte de ajungerea tehnicianului și de recomandarea acestuia cu privire la siguranța reîntoarcerii în zona afectată.
  - Nu trebuie utilizate flăcări deschise, țigări sau alte surse posibile de aprindere în interiorul sau în vecinătatea aparatului.
  - Piese componente sunt proiectate special pentru utilizarea împreună cu gazul propan. Piese componente se înlocuiesc numai cu piese de schimb identice.
- NERESPECTAREA INSTRUCȚIUNILOR PRIVIND SIGURANȚA POT RIDICA RISCUL DE EXPLOZII, MOARTE, RĂNIRE ȘI DAUNE MATERIALE.**

## 2. INSTRUCȚIUNI PRIVIND SIGURANȚA

**Siguranța dvs. este cel mai important lucru pentru noi!**



**Vă rugăm să citiți acest manual cu atenție înainte de a folosi aparatul.**

**ATENȚIE!**

### **AVERTISMENTE PRIVIND FUNCȚIONAREA APARATULUI**

**Avertismente privind riscul de incendiu, electroșocurile, rănirea persoanelor sau daunele materiale:**

- În cazul în care cablul de alimentare este deteriorat, acesta trebuie înlocuit de producător, agentul său de service sau de persoane calificate pentru a evita un pericol.
- Deconectați cablul de alimentare când curățați aparatul sau când nu îl utilizați.
- Conectați întotdeauna aparatul la o sursă de tensiune, frecvență și putere corespunzătoare celor indicate pe placuța de identificare a produsului.
- Utilizați întotdeauna o priză cu împământare.
- Nu folosiți aparatul cu mâinile ude. Nu lăsați apa să se verse pe unitate.
- Nu scufundați aparatul în apă și nu îl expuneți la ploaie, umiditate sau orice altă sursă de lichide.
- Nu lăsați aparatul nesupravegheat atunci când funcționează. Nu îl înclinați și nu îl întoarceți cu susul în jos.

- Nu deconectați aparatul în timpul funcționării.
- Nu deconectați prin tragerea cablului de alimentare.
- Nu folosiți prelungitor sau adaptor.
- Nu așezați obiecte pe aparat.
- Nu vă urcați și nu stați pe aparat.
- Nu introduceți degete sau alte obiecte în orificiul de evacuare a aerului.
- Nu atingeți orificiul de evacuare a aerului sau fantele de aluminiu ale aparatului.
- Nu folosiți aparatul dacă a căzut, este deteriorat sau prezintă semne de defecțiune.
- Nu curățați aparatul cu substanțe chimice.
- Copiii nu trebuie să se joace cu unitatea.
- Asigurați-vă că aparatul stă departe de foc, obiecte inflamabile sau explozive.
- Aparatul trebuie instalat în conformitate cu reglementările naționale privind sistemele de cablare.
- Nu folosiți alte mijloace pentru a accelera procesul de decongelare sau curățare, altele decât cele recomandate de producător.
- Aparatul trebuie depozitat într-o încăpere fără dispozitive care funcționează continuu (de exemplu: flacără deschisă, aparat cu gaz sau un încălzitor electric).
- Aparatul trebuie să fie depozitat astfel încât să se prevină deteriorarea acestuia.
- Nu demontați și nu aruncați în foc aparatul, chiar și după utilizare.
- Fiți conștienți de faptul că agenții de refrigerare nu au miros.
- Țevile aparatului trebuie protejate de deteriorarea fizică și nu trebuie instalate într-un spațiu neventilat, dacă acest spațiu este mai mic de 13 m<sup>2</sup>.
- Respectați reglementările naționale privind gazele.
- Păstrați orificiile de ventilație libere de obstacole.
- Aparatul trebuie depozitat într-o zonă bine ventilată, unde dimensiunea încăperii corespunde zonei specificate pentru funcționare.



#### ATENȚIE!

Persoanele care lucrează cu un circuit de refrigerare trebuie să dețină un certificat valabil emis de către o autoritate de evaluare acreditată în domeniu, care să autorizeze competența lor de a manipula agenții frigorifici în condiții siguranță, în conformitate cu specificațiile recunoscute în industria respectivă.



#### NOTA!

Reparațiile instalației trebuie efectuate numai conform recomandărilor producătorului. Întreținerea și reparațiile vor fi efectuate de către personal calificat și sub supravegherea unei persoane autorizate în utilizarea agenților frigorifici inflamabili.

**Dacă există aspecte pe care nu le înțelegeți sau în cazul în care aveți nevoie de ajutor, vă rugăm să contactați un dealer autorizat.**

#### INSTRUCȚIUNI DE SIGURANȚĂ PRIVIND REPARAȚIILE

Vă rugăm să luați în considerare aceste avertismente înainte de a efectua operații de întreținere la un aparat cu agent frigorific R290.

**Verificări în vecinătatea aparatului** - Înainte de începerea lucrărilor la sistemele care conțin agenți frigorifici inflamabili, sunt necesare verificări de siguranță pentru a se asigura că riscul de aprindere este minimizat. Pentru repararea sistemului frigorific se vor respecta următoarele precauții, înainte de efectuarea lucrărilor la sistem.

**Procedura de lucru** - Lucrările se desfășoară în conformitate cu o procedură controlată, astfel încât să se reducă la minimum riscul apariției gazului sau vaporilor inflamabili în timpul lucrărilor.

**Zona de lucru** - Tot personalul de întreținere și alte persoane care lucrează în vecinătate trebuie să fie instruiți cu privire la natura lucrărilor desfășurate. Se va evita munca în spații închise. Zona din jurul spațiului de lucru este delimitată. Asigurați-vă că spațiile din zonă au fost securizate prin controlul materialelor inflamabile.

**Verificarea prezenței agentului frigorific** - Zona trebuie verificată cu un detector de agenți de refrigerare adecvat înainte și în timpul lucrului, pentru a vă asigura prezența materialelor potențial inflamabile. Asigurați-vă că echipamentul de detectare a scurgerilor utilizat este adecvat pentru identificarea agenților frigorifici inflamabili, nu scoate scânteii și este sigilat corespunzător.

**Prezența stingătorului de incendii** - În cazul în care se efectuează lucrări la cald pe echipamentul de refrigerare sau la orice piesă asociată acestuia, trebuie să fie disponibil echipament adecvat de stingere a incendiilor. Asigurați-vă că aveți în apropiere stingătoare cu pulbere uscată sau CO<sub>2</sub>.

**Fără surse de aprindere** - Nicio persoană care efectuează lucrări în cadrul unui sistem de refrigerare și care implică expunerea la un agent frigorific inflamabil nu trebuie să folosească surse de aprindere astfel încât să evite riscul de incendiu sau explozie. Toate sursele posibile de aprindere, inclusiv fumatul, trebuie să fie păstrate suficient de departe de locul de instalare, reparare, demontare și eliminare, acolo unde poate fi eliberat refrigerant inflamabil. Înainte de efectuarea lucrărilor, zona din jurul instalației trebuie să fie verificată pentru a vă asigura că nu există produse inflamabile sau riscuri de aprindere. Se va folosi placuța „Fumatul interzis”.

**Zona ventilată** - Asigurați-vă că zona de lucru este bine ventilată înainte de a începe lucrările la instalație sau de a efectua lucrări la cald. Ventilarea trebuie să disperseze în siguranță orice agent frigorific eliberat și, de preferință, să-l expulzeze extern în atmosferă.

**Verificări la instalația cu agent frigorific** - În cazul în care componentele electrice sunt schimbate, acestea trebuie să fie adecvate scopului și să urmeze specificațiile corecte. În orice moment trebuie respectate instrucțiunile producătorului privind întreținerea și operațiile de service. În caz de îndoială, consultați departamentul tehnic al producătorului pentru asistență.

Următoarele verificări se aplică instalațiilor care utilizează agenți frigorifici inflamabili:

- Dimensiunea sarcinii este în concordanță cu dimensiunea camerei în care sunt instalate componentele care conțin agentul frigorific;
- Dispozitivele și gurile de ventilație funcționează adecvat și nu sunt obstrucționate;
- În cazul în care se utilizează un circuit de refrigerare indirect, circuitul secundar trebuie verificat în vederea detectării prezenței agentului frigorific;
- Marcajele echipamentului de lucru vor fi vizibile și lizibile. Orice marcaj și semn care sunt ilizibile vor fi corectate;
- Instalația cu agent frigorific sau componentele acesteia sunt așezate astfel încât să nu poate fi expuse la vreo substanță corozivă, cu excepția cazului în care componentele sunt construite din materiale care sunt în mod inerent rezistente împotriva coroziunii sau sunt protejate în mod corespunzător.

**Verificări la aparatele electrice** - Repararea și întreținerea componentelor electrice trebuie să includă verificări de siguranță inițiale și proceduri de inspecție a componentelor. În cazul în care există o defecțiune care ar putea compromite siguranța, atunci aparatul nu va fi conectat la curent până când nu este rezolvată defecțiunea în mod satisfăcător. Dacă defecțiunea nu poate fi corectată imediat, dar este necesară continuarea funcționării, se va utiliza o soluție temporară adecvată. Acest lucru este raportat proprietarului echipamentului, astfel încât toate părțile au cunoștință de această situație.

Controalele de siguranță inițiale se efectuează când:

- condensatorii sunt descărcați: acest lucru trebuie făcut în condiții de siguranță pentru a evita apariția scânteilor;
- componentele electrice și cablurile nu se află sub tensiune și în timpul încărcării, recuperării sau purjării sistemului;
- există o continuitate a împământării.



**ATENȚIE!**

Instalați aparatul în camere care depășesc 13 m<sup>2</sup>.

Nu instalați aparatul într-un loc în care se poate scurge gaz inflamabil.



**NOTA**

Producătorul poate oferi un alt exemplu adecvat sau poate furniza informații suplimentare despre mirosul agentului frigorific.

### 3. PREZENTAREA PRODUSULUI

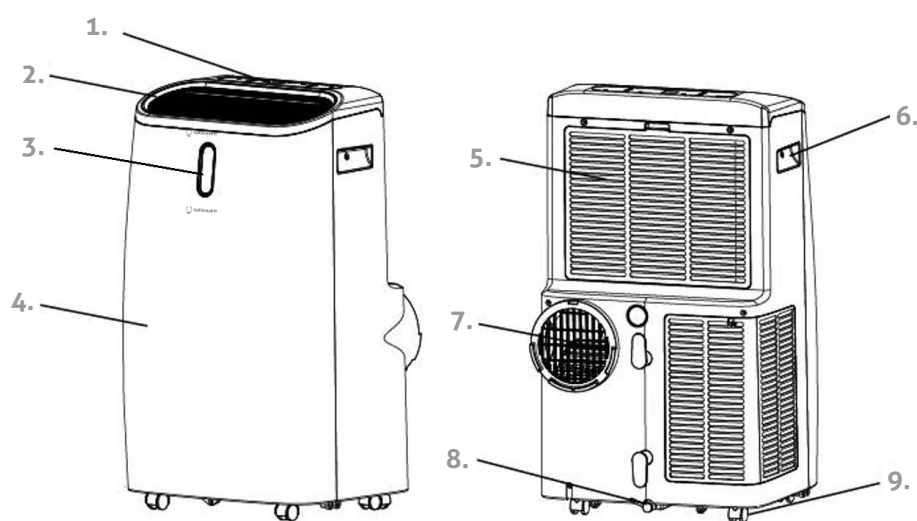

- 1 - Panou de control cu afisaj electronic
- 2 - Evacuare aer cu fante reglabile
- 3 - Afisaj frontal cu afisarea temperaturii
- 4 - Panou frontal
- 5 - Admisie aer cu filtru de aer
- 6 - Mâner încastrat
- 7 - Evacuare aer
- 8 - Orificiu de scurgere cu dop de etanșare
- 9 - Roti

**Notă:** desenul reprezintă doar o imagine de referință. Pentru a mai multe detalii vă rugăm să vedeți produsul real.

## CARACTERISTICI

- Capacitate mare într-o dimensiune compactă cu funcție de răcire, dezumidificare și ventilator.
- Reglarea temperaturii și display
- Display digital cu LED
- Control electronic cu timer încorporat, mod sleep
- Sistem de autoevaporare pentru o mai bună eficiență
- Oprirea automată la umplerea rezervorului de apă
- Repornire automată în cazul unei pene de curent
- Dezghetare automată la temperaturi scăzute
- Telecomandă
- Ventilator cu 3 trepte de viteză
- Roți multidirecționale pentru transport facil.

## 4. INSTALARE

### DESPACHETARE

- Deschideți cutia, scoateți aparatul și accesoriile.
- Verificați dacă aparatul prezintă vreo deteriorare sau zgârieturi

#### Accesorii:

1. Furtun de evacuare
2. Racord pentru furtun
3. Adaptor kit ferestre
4. Telecomandă
5. Kit fereastra

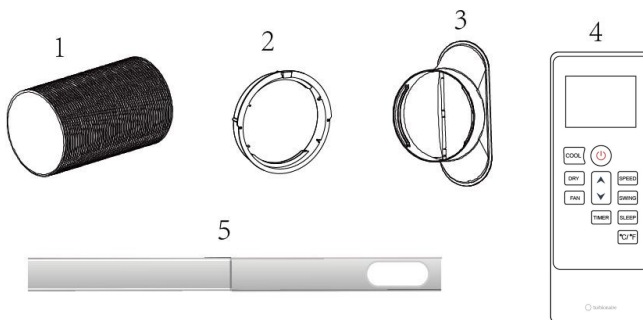

### Alegerea locului instalării

- Dacă este înclinat cu mai mult de 45°, așezați aparatul în poziție verticală timp de cel puțin 24 de ore înainte de pornire.
- Așezați aparatul pe o suprafață stabilă, plană, într-o zonă unde există cel puțin 50 cm de spațiu liber în jurul său pentru a permite o circulație adecvată a aerului.
- Nu utilizați aparatul în imediata apropiere a pereților, draperiilor sau a altor obiecte care pot bloca intrarea și evacuarea aerului. Asigurați-vă că nu există niciun obstacol lângă orificiile de evacuare sau admisie a aerului.

Nu instalați niciodată aparatul acolo unde ar putea fi supus:

- Surselor de căldură precum calorifere, radiatoare, sobe sau alte aparate care produc căldură.
- Luminii directe a soarelui
- Vibrațiilor mecanice sau șocurilor
- Prafului în exces
- Lipsei de ventilație, cum ar fi dulap sau bibliotecă
- Suprafaței neuniforme



**ATENȚIE!**

Instalați aparatul în camere care depășesc 13 m<sup>2</sup>.  
Nu instalați aparatul într-un loc în care se poate scurge gaz inflamabil.



**NOTA!**

Producătorul poate oferi un alt exemplu adecvat sau poate furniza informații suplimentare despre mirosul agentului frigorific.

### Conectarea furtunului de evacuare

Aparatul de aer condiționat necesită aerisire în exterior, astfel încât aerul evacuat conținând căldură reziduală și umiditate să poată ieși din încăperea din care provine. Nu înlocuiți sau extindeți furtunul de evacuare, altfel va duce la scăderea eficienței, chiar și mai rău, la oprirea aparatului din cauza contrapresiunii scăzute.

**Pasul 1:** Conectați racordul furtunului la un capăt al furtunului de evacuare.

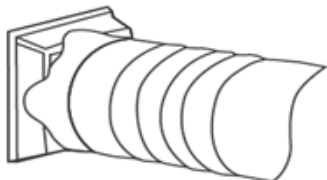

**Pasul 2:** Conectați adaptorul kitului de ferestre la celălalt capăt al furtunului de evacuare.

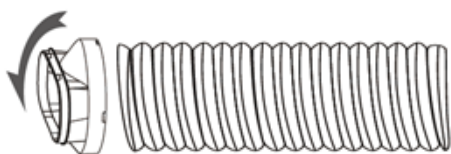

**Pasul 3:** Extindeți kitul reglabil pentru fereastră pe lungimea ferestrei dvs. Conectați furtunul de evacuare la kitul pentru de fereastră.



**Pasul 4:** Închideți fereastra pentru a fixa kitul într-o anumită poziție. Asigurându-vă că kitul pentru fereastră se află în poziție fixă și legați-l cu bandă adezivă, dacă este necesar. Se recomandă ca spațiul dintre adaptor și fereastră să fie etanș pentru o eficiență maximă.

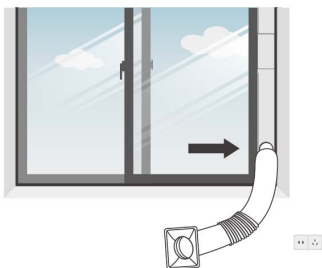

**Pasul 5:** atașați racordul furtunului la orificiul de evacuare a aerului.

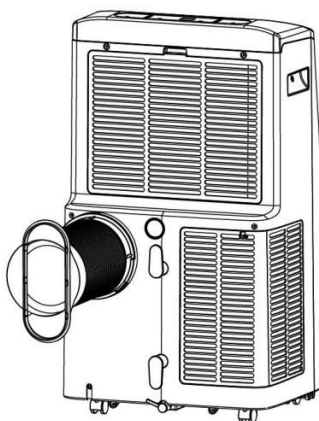

**Pasul 6:** Reglați lungimea furtunului flexibil de evacuare și evitați îndoirea acestuia. Apoi așezați aparatul de aer condiționat lângă o priză electrică.

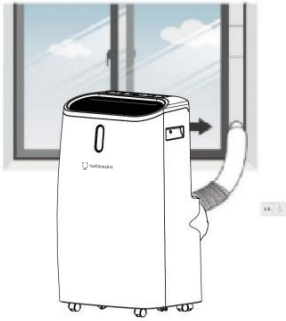

**Pasul 7:** Conectați la curent electric și apoi porniți unitatea.

## 5. FUNCTIONARE

### PANOU DE CONTROL ȘI DISPLAY

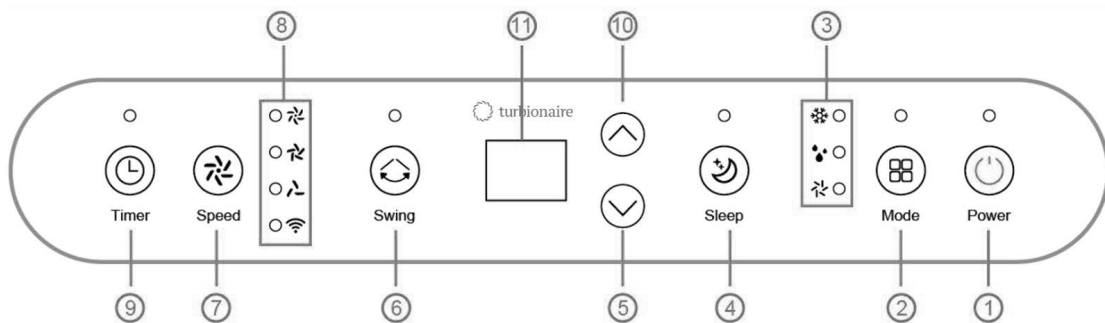

1. Buton POWER (pornire) - Apăsați acest buton o dată pentru a porni sau opri REVIGO 16 WIFI
2. Buton MODE (mod funcționare) - Apăsați acest buton pentru a schimba între modurile de funcționare: răcire, dezumidificare și ventilatie.
3. **Indicatori Moduri** - indicatori LED pentru modurile de funcționare: răcire, dezumidificare și ventilatie.
4. Buton SLEEP (nocturn) - Apasati petru pornirea sau oprirea modului SLEEP.
5. Buton DOWN (jos) - Descresterea temperaturii dorite sau descrestere valoare in setarea Timer-ului.
6. Buton SWING (oscilatie) - Apăsați acest buton pentru a modifica directia fluxului de aer
7. Buton SPEED (viteza) - Apăsați acest buton pentru a alege între viteza Inalta, Medie, Joasa.
8. Indicatori LED pentru viteze: Inalta, Medie, Joasa.
9. Buton TIMER/ WIFI (temporizator/ conexiune WIFI) - Setează un timp pentru ca unitatea să pornească sau să se oprească automat. Apăsați lung butonul TIMER pentru a porni funcția wifi.
10. Buton UP (sus) - Cresterea temperaturii dorite sau cresterea valorii in setarea Timer-ului
11. Display digital - Pentru afisarea setarilor timer-ului și a temperaturii.

## TELECOMANDA

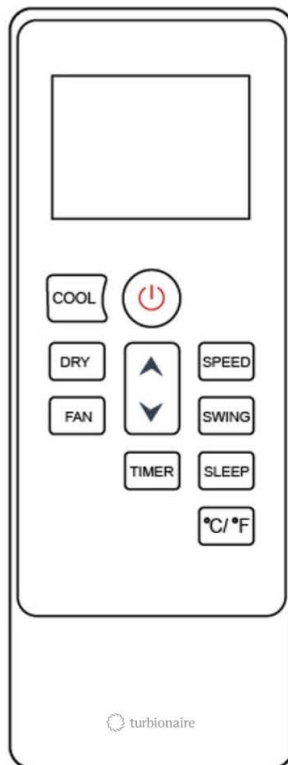

### SETARI

#### Pornire si Oprire

- Apăsați butonul POWER pentru a porni REVIGO 16 WIFI
- Aparatul funcționează implicit în modul FAN (ventilare).
- Apăsați butonul MODE pentru a selecta modul de funcționare dorit.
- Apăsați din nou POWER pentru a opri alimentarea.

### MOD DE FUNCTIONARE

REVIGO 16 WIFI are patru moduri de funcționare: COOL (răcire), DRY (dezumidificare), FAN (ventilare), SLEEP (standby).

**Racirea camerei** - Selectați modul COOL (răcire) pentru a reduce temperatura din camera dvs.

- Apăsați butonul MODE în mod repetat până când LED-ul corespunzător funcției COOL se aprinde.
- Apăsați butonul UP/DOWN (sus/jos) pentru a regla temperatura care este afișată pe ecran. Temperatura poate fi setată în intervalul 16°C - 32°C.
- Apăsați butonul SPEED (viteză ventilator) în mod repetat până când se aprinde LED-ul corespunzător treptei de viteză dorite.
- Pentru a controla direcția fluxului de aer pe orizontală, vă rugăm să apăsați pe modul SWING (telecomanda sau panou de control)

**Notă:** Aparatul de aer condiționat se oprește dacă temperatura camerei este mai mică decât temperatura selectată.

**Ventilarea camerei dvs** - Apăsați butonul MOD în mod repetat până când LED-ul corespunzător funcției FAN (ventilator) se aprinde.

- În modul de ventilație, aerul din încăperea este circulat, dar nu este răcit.
- Apăsați butonul SPEED (viteză ventilator) în mod repetat pentru a selecta viteza ventilatorului după cum doriți.

Pentru a modifica direcția fluxului de aer pe orizontală, apăsați butonul SWING.

**Dezumidificarea camerei** - Apăsați butonul MODE aflat pe panoul de control sau pe telecomandă, iar LED-ul corespunzător funcției DRY (dezumidificare) se aprinde. Viteza ventilatorului nu poate fi selectată. Utilizatorul trebuie să conecteze furtunul la orificiul de evacuare aflat în partea de jos a aparatului de aer condiționat.

**Notă:** În acest mod de funcționare, viteza ventilatorului trece la treapta de funcționare joasă (LOW) și nu poate fi modificată.

Modul SLEEP (Standby) (Această funcție poate fi utilizată numai de la telecomandă) Modul SLEEP (Standby) poate fi folosit doar atunci când aparatul de aer condiționat se află în modul COOL (răcire) și modul HEAT (încălzire).

În modul COOL (răcire): după 1 oră, temperatura presetată crește cu 1 °C, după încă o oră temperatura presetată va crește din nou cu 1 °C.

#### SETĂRI TIMER (interval 1h – 24h)

Timerul poate fi setat după cum urmează:

Pentru a Opri (cand functioneaza) - Apăsați butonul TIMER pentru a porni funcția. - Apăsați butonul UP/DOWN în mod repetat pentru a seta timpul de oprire cu întârziere.

Pentru a Porni (cand nu functioneaza) - Apăsați butonul TIMER pentru a opri funcția - Apăsați butonul UP/DOWN în mod repetat pentru a seta timpul de pornire cu întârziere.

Anulare TIMER - Apăsați butonul UP/DOWN în mod repetat până când LED-ul indică „00”. Notă: când apăsați butonul POWER, funcția TIMER se dezactivează.

Apasati prelung butonul TIMER pentru activarea conexiunii WIFI (vezi instructiuni conexiune WIFI in urmatoarele pagini)

Funcția dezghețare automată - La temperaturi scăzute ale camerei, înghețul se poate acumula la evaporator, reducând fluxul de aer în timpul dezumidificării.)

- Când aparatul funcționează în modul COOL/DRY (răcire/dezumidificare), senzorul de temperatură ambientală detectează că temperatura bobinei evaporatorului este mai mică de - 1°C. După ce compresorul se va opri timp de 10 minute sau temperatura bobinei va urca la 7°C, aparatul de aer condiționat va reporni în modul COOL (răcire). - Când aparatul funcționează în modul DRY (dezumidificare), odată ce senzorul detectează că temperatura bobinei evaporatorului este mai mică de 40°C și temperatura diferențială dintre temperatura bobinei și temperatura camerei este mai mică de 19°C, după funcționarea compresorului timp de 20 de minute, aparatul va începe automat dezghețarea timp de 5 minute iar LED-ul funcției POWER se va aprinde intermitent.

Protecție împotriva suprasarcinii - Pentru a proteja compresorul în cazul unei pene de curent, acesta repornește cu o întârziere de 3 minute.

## DRENARE

### Drenaj manual

1. Când dispozitivul se oprește după ce rezervorul de apă este plin vă rugăm să deconectați ștecherul.

Nota: Miscati cu grijă dispozitivul, pentru a nu vărsa apa din rezervorul de apă de la baza dispozitivului

2. Așezați recipientul în care se doriți să goliți dispozitivul, sub orificiul lateral de evacuare a apei din spatele corpului.

3) Detasati dopul de la baza, iar apa va curge automat în recipient.

Note:

1. Pastrati cu grija dopul.

2. În timpul drenajului, corpul poate fi înclinat ușor înapoi.

3. Dacă recipientul nu poate reține toată apa din dispozitiv, înainte de recipientul sa se umple, obturati gaura de evacuare cu ajutorul dopului pentru a preveni curgerea apei pe podea.

4. Cândtoata apa este evacuată, montati corect dopul scurgerii dispozitivului.

**Nota:** Reporniți dispozitivul după ce dopul este corect montat , altfel condensul generat ar putea ajunge pe podea.

**Sistem de autoevaporare** - Sistemul de autoevaporare folosește apa colectată pentru a răci bobinele condensatorului pentru o performanță mai bună. Nu este nevoie să goliți rezervorul de apă când aparatul funcționează în modul COOL (răcire), ci doar atunci când aparatul funcționează în modeul DRY (dezumidificare) și în condiții de umiditate ridicată. Apa condensată se evaporă la condensator și este evacuată prin furtunul de evacuare. Pentru a utiliza aparatul în modul de funcționare continuu sau dacă rămâne nesupravegheat în modul de funcționare DRY (dezumidificare), vă rugăm să conectați furtunul de drenare la aparat. Apa provenită din condens poate fi scursă automat într-o găleată sau prin gravitație.

- Opriți aparatul înainte de drenarea condensului.
- Scoateți dopul orificiului de evacuare a apei și păstrați-l într-o zonă sigură.
- Conectați corect furtunul de scurgere și asigurați-vă că nu este îndoit și nu prezintă obstacole.
- Așezați orificiul de evacuare a furtunului deasupra unei scurgeri sau a unei găleți și asigurați-vă că apa poate fi drenată liber din aparat.
- Nu scufundați capătul furtunului în apă; în caz contrar, poate provoca „blocarea aerului” în furtun.

### Pentru a evita scurgerea apei:

- Deoarece presiunea negativă a tăvii de scurgere a condensului este mare, înclinați furtunul de drenare în jos, spre podea. Este indicat ca gradul de înclinare să depășească 20 de grade.
- Îndreptați furtunul pentru a evita obstrucționarea.

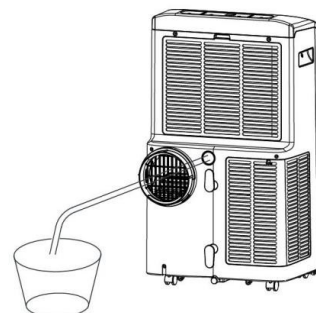
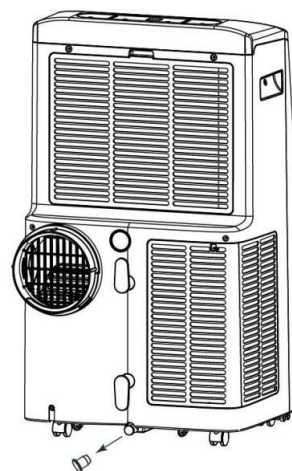

## 6. CURĂȚARE ȘI ÎNTREȚINERE

### CURĂȚAREA FILTRULUI DE AER (la fiecare două săptămâni)

Praful se adună pe filtru și restricționează fluxul de aer. Fluxul de aer restricționat reduce eficiența sistemului și, dacă acestea se blochează, poate provoca deteriorarea unității. Filtrul de aer necesită curățare regulată. Filtrul de aer este detașabil pentru o curățare ușoară. Nu folosiți aparatul de aer condiționat fără filtru de aer deoarece evaporatorul poate fi contaminat.

- Apăsăți butonul POWER pentru a opri unitatea și deconectați cablul de alimentare.
- Scoateți filtrul de aer din unitate.
- Folosiți un aspirator pentru a aspira praful din filtru.
- Întoarceți filtrul invers și clătiți-l sub jetul de apă. Lăsați apa să curgă prin filtru în direcția opusă fluxului de aer. Puneți-l deoparte și lăsați-l să se usuce complet la aer înainte de reinstalare.

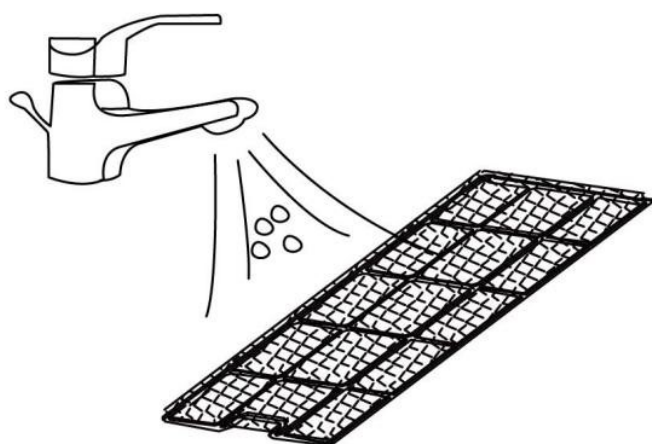

### ATENȚIE!

Nu atingeți evaporatorul cu mâna pentru a preveni rănirea degetelor.

Clătiți filtrul de aer sub jetul de apă

Opriți aparatul și scoateți cele două filtre de aer

### CURĂȚAREA AGENTULUI FRIGORIFIC

#### Măsurile generale:

Gazul / vaporii sunt mai grei decât aerul. Se pot acumula în spații închise, în special la nivelul sau sub nivelul solului.

Eliminați orice posibilă sursă de aprindere.

Folosiți echipament de protecție individuală adecvat (EIP).

Evacuați personalul care nu este necesar la fața locului, izolați și ventilați zona.

Evitați contactul cu ochii, pielea sau îmbrăcămintea. Nu respirați vapori sau gaze.

Împiedicați infiltrarea în canalizare și în apele publice.

Opriți sursa scurgerilor, dacă puteți să faceți acest lucru în condiții de siguranță. Luați în considerare utilizarea sprayului de apă pentru a dispersa vaporii.

Izolați zona până când gazul s-a dispersat. Aerisiți zona și testați nivelul de gaze înainte de a intra. Contactați autoritățile competente după orice scurgere de gaze.

## 7. DEPANARE

Problema	Inspectare	Solutie								
Dispozitivul nu functioneaza	<ul style="list-style-type: none"> <li>✓ Verificați dacă există alimentare cu curent electric în condiții de siguranță.</li> <li>✓ Verificați dacă indicatorul nivelului de apă este aprins.</li> <li>✓ Verificați temperatura camerei.</li> </ul>	<ul style="list-style-type: none"> <li>➤ Introduceți ferm ștecherul în priza de curent.</li> <li>➤ Scoateți dopul de cauciuc și goliți rezervorul de apă.</li> <li>➤ Intervalul temperaturii de funcționare este 5-35°C.</li> </ul>								
Dispozitivul funcționează la capacitate redusă	<ul style="list-style-type: none"> <li>✓ Verificați dacă filtrul de aer este murdar.</li> <li>✓ Verificați dacă tubul de aer este obstrucționat.</li> <li>✓ Verificați dacă fereastra sau ușa camerei sunt deschise.</li> <li>✓ Verificați dacă ați selectat corect modul de funcționare și temperatura.</li> <li>✓ Furtunul de scurgere este detasat.</li> </ul>	<ul style="list-style-type: none"> <li>➤ Curățați filtrul de aer după cum este explicat în prezentul manual.</li> <li>➤ Îndepărtați orice lucru obstrucționează tubul de aer.</li> <li>➤ Închideți fereastra sau ușa camerei.</li> <li>➤ Setați modul de funcționare și temperatura conform instrucțiunilor din acest manual.</li> <li>➤ Asigurați-vă că furtunul de scurgere este atașat corect.</li> </ul>								
Există scurgeri de apă	<ul style="list-style-type: none"> <li>✓ Verificați dacă există scurgeri în timpul deplasării unității.</li> <li>✓ Verificați dacă furtunul de drenare este îndoit sau răsucit.</li> </ul>	<ul style="list-style-type: none"> <li>➤ Goliți rezervorul de apă înainte de a transporta unitatea.</li> <li>➤ Îndreptați furtunul de drenare.</li> </ul>								
Zgomot excesiv	<ul style="list-style-type: none"> <li>✓ Verificați dacă unitatea se află în poziția corectă.</li> <li>✓ Verificați dacă există vreun component dislocat sau care vibrează.</li> <li>✓ Se aude zgomot de apă curgând.</li> </ul>	<ul style="list-style-type: none"> <li>➤ Așezați unitatea pe o suprafață plană și stabilă.</li> <li>➤ Asigurați componentele unității.</li> <li>➤ Zgomotul provine de la agentul refrigerant care curge. Acest lucru este normal.</li> </ul>								
COD DE EROARE	<table border="0"> <tr> <td style="vertical-align: top; padding-right: 10px;">E0</td> <td>✓ Probleme de comunicare între PCB (placa de circuit imprimat) principală și cea a display-ului.</td> </tr> <tr> <td style="vertical-align: top; padding-right: 10px;">E1</td> <td>✓ Probleme a senzorul de temperatură</td> </tr> <tr> <td style="vertical-align: top; padding-right: 10px;">E2</td> <td>✓ Probleme la senzorul bobinei</td> </tr> <tr> <td style="vertical-align: top; padding-right: 10px;">Ft</td> <td>✓ Alarmă nivel maxim condens</td> </tr> </table>	E0	✓ Probleme de comunicare între PCB (placa de circuit imprimat) principală și cea a display-ului.	E1	✓ Probleme a senzorul de temperatură	E2	✓ Probleme la senzorul bobinei	Ft	✓ Alarmă nivel maxim condens	<ul style="list-style-type: none"> <li>➤ Verificați dacă firele PCB (placii e circuit imprimat) sunt întrerupte.</li> <li>➤ Verificați conexiunea sau schimbați senzorul.</li> <li>➤ Verificați conexiunea sau schimbați senzorul.</li> <li>➤ Scoateți dopul de cauciuc și goliți rezervorul de apă.</li> </ul>
E0	✓ Probleme de comunicare între PCB (placa de circuit imprimat) principală și cea a display-ului.									
E1	✓ Probleme a senzorul de temperatură									
E2	✓ Probleme la senzorul bobinei									
Ft	✓ Alarmă nivel maxim condens									

## 7. ELIMINARE

### DEPOZITAREA APARATULUI

**Depozitare pe termen lung** – Dacă nu veți folosi aparatul pentru o perioadă lungă de timp (mai mult de câteva săptămâni), vă recomandăm să îl curățați și să îl uscați complet. Vă rugăm să depozitați aparatul urmând acești pași:

- Deconectați aparatul de la priza de alimentare cu curent.
- Scurgeți apa rămasă în aparat
- Curățați filtrul și lăsați-l să se usuce complet într-o zonă ferită de lumină.
- Înfășurați cablul de alimentare.
- Reinstalați filtrul în poziția corectă.
- Aparatul trebuie păstrat în poziție verticală atunci când este depozitat.
- Păstrați aparatul într-o cameră ventilată, uscată, fără combustibili.

### ATENȚIE:

Evaporatorul din interiorul aparatului trebuie uscat înainte de ambalarea acestuia pentru a evita deteriorarea componentelor și apariția mucegaiului. Deconectați unitatea și așezați-o într-un spațiu deschis uscat timp de zile pentru a se usca bine. Un alt mod de a usca unitatea este de a porni modul de ventilație la o viteză scăzută și a aștepta până când furtunul de drenare se usucă, astfel încât să împiedicați formarea mucegaiului.

### ELIMINARE



ATENȚIE!

Eliberarea agentului frigorific în atmosferă este strict interzisă!

Nu aruncați aparatele electrice ca deșeuri municipale nesortate, ci folosiți spațiile de colectare separate. Contactați autoritățile locale pentru informații despre sistemele de colectare disponibile în zonă. Dacă aparatele electrice sunt aruncate împreună cu gunoiul menajer, substanțele periculoase se pot infiltra în apele subterane și pot ajunge în lanțul alimentară, dăunând sănătății și bunăstării persoanelor.



Pentru Turbionaire Conformitate CE & DEEE, Ambalaje si deseuri de ambalaje, Baterii



Vă rugăm să scanați aici codul QR

### Vă mulțumim că ați ales Turbionaire!

Pentru sfaturi de specialitate privind electrocasnicele dvs. Turbionaire, ajutor sau reparații, vă rugăm să ne contactați la [www.turbionaire.com/warranty](http://www.turbionaire.com/warranty)

Alte detalii suplimentare cu privire la acest produs:

- Informații
- Specificații tehnice
- Etichetă energetică

pot fi consultate accesând [www.turbionaire.com](http://www.turbionaire.com)

Producator & Importator:

INTAX TRADING SRL,  
14B Ion Creangă Str., Otopeni, Ilfov, România  
Tel (+40) 318 246 246  
Fax (+40) 214 203 151  
office@intaxtrading.com  
www.intaxtrading.com

## CONEXIUNE WIFI - Aplicația „Smart Life” este disponibilă pentru Android și iOS

Scanați cu smartphone-ul codul QR corespunzător pentru a accesa direct descărcarea.



### Cum se folosește aplicația

Acest aparat vă permite să utilizați aparatul prin rețeaua dvs. de acasă WIFI. O condiție prealabilă este o conexiune WIFI permanentă la router și aplicația gratuită „Smart Life”. Vă recomandăm să deconectați aparatul de la sursa de alimentare atunci când sunteți departe de casă pentru a preveni pornirea neintenționată.

### Punerea în funcțiune prin intermediul aplicației

1. Instalați aplicația „Smart Life”. Creați un cont de utilizator.
2. Activați funcția WIFI în setările aparatului dvs.
3. Așezați aparatul la o distanță de aproximativ 5 metri față de router.
4. Atâta timp cât unitatea este pornită, indicatorul WIFI clipește. După 3 minute, activarea WIFI va fi anulată dacă nu se intra în configurare rețea, iar indicatorul LED luminos se va stinge. Dacă doriți să reîncercați conexiunea WIFI, apăsați lung butonul „TIMER” timp de 5 secunde pentru a începe configurarea rețelei, indicatorul WIFI va clipi din nou.

#### CONECTARE WIFI

Metoda 1 - Conectare prin Bluetooth

Deschideți bluetooth-ul telefonului tău mobil sau al altui dispozitiv.

Când indicatorul WIFI clipește, deschideți aplicația „Smart Life”, unitatea se va conecta prin bluetooth automat. Metoda 2

- Când indicatorul WIFI clipește, selectați în aplicație „Adăugați dispozitiv” - “Electrocasnice mari” - “Aer condiționat portabil (Wi-Fi)” și urmați instrucțiunile din aplicație.

Verificați starea indicatorului WIFI și alegeți conectarea în funcție de acesta:

Dacă indicatorul WIFI clipește rapid, se poate conecta direct.

Dacă indicatorul WIFI clipește lent, apăsați „Mergeți la Conectare” pentru a conecta WIFI-ul numit „SmartLife-XXXX”.

#### Observatii:

Odată ce aparatul a fost conectat cu succes, indicatorul WIFI se va aprinde. Acum se poate utiliza dispozitivul cu ajutorul aplicației. Apăsați și mențineți apăsat butonul Timer timp de aproximativ 5 secunde, iar dispozitivul se va deconecta, conexiunea WIFI și indicatorul LED se va opri.

# IT: INDICE

1.	PRIMA DI INIZIARE	34
2.	ISTRUZIONI DI SICUREZZA	35
3.	PRESENTAZIONE DEL PRODOTTO	38
4.	INSTALLAZIONE	39
5.	FUNZIONAMENTO	41
6.	MANUTENZIONE E PULIZIA	44
7.	RISOLUZIONE DEI PROBLEMI	44
8.	SMALTIMENTO DEL PRODOTTO	45
8.	CONNESSIONE WIFI - SMART LIFE APP	46

Conservare attentamente questo manuale per ulteriori riferimenti!

# 1. PRIMA DI INIZIARE

## DESCRIZIONE DEL PRODOTTO

I nostri condizionatori portatili sono affidabili e rappresentano ottime soluzioni di raffrescamento per le stanze singole, creando un'atmosfera confortevole nel tuo spazio. Gli apparecchi sono inoltre dotati di sistemi di ventilazione e deumidificazione per far circolare l'aria e allontanare l'umidità dall'ambiente. Si tratta di sistemi autonomi che non richiedono alcuna installazione permanente, consentendoti di spostarli nello spazio in cui ti servono. Puoi usarli in cucina, case temporanee, internet caffè, garage e molti altri luoghi dove l'installazione dell'unità esterna è limitata. L'R290 ecologico viene utilizzato come refrigerante. R290 non ha alcuna influenza dannosa sullo strato di ozono (ODP), un effetto serra trascurabile (GWP) ed è disponibile in tutto il mondo. Grazie alle sue efficienti proprietà energetiche, R290 è altamente adatto come refrigerante per questa applicazione. Precauzioni speciali devono essere prese in considerazione a causa dell'alta infiammabilità del liquido di raffreddamento.

## SIMBOLI SULL'UNITÀ E NEL MANUALE D'USO



Questa unità utilizza un refrigerante infiammabile.

Se il refrigerante esce fuori dall'unità ed entra in contatto con il fuoco o una parte riscaldante, si crea gas nocivo e aumenta il rischio di incendio.



Leggere attentamente il MANUALE D'USO prima di utilizzare l'unità.



Ulteriori informazioni sono disponibili nel MANUALE D'USO e nel MANUALE DI ASSISTENZA TECNICA.



Il personale dell'assistenza tecnica è consigliato di leggere attentamente il MANUALE D'USO e il MANUALE DI ASSISTENZA TECNICA prima di utilizzare l'unità.

## PRESTARE ATTENZIONE IN QUALSIASI MOMENTO ALLE INFORMAZIONI SOTTOSTANTI

- Questo apparecchio è destinato all'uso da parte di utenti esperti o addestrati all'interno di negozi del settore o per uso commerciale da parte di utenti comuni.
- Questo apparecchio può essere usato anche da bambini di 8 anni o più e da persone con capacità fisiche o mentali ridotte o prive della necessaria esperienza o conoscenza, a condizione che vengano sorvegliate o che siano state istruite sul suo uso in sicurezza e ne comprendano i pericoli associati. Ai bambini deve tuttavia essere vietato di usarla per divertimento. Non deve inoltre essere permesso loro di pulirla o partecipare alla sua manutenzione senza supervisione.

- L'unità è progettata esclusivamente per l'uso con gas R-290 (propano) come refrigerante designato.
- Il circuito di raffreddamento è sigillato. Solo persone qualificate possono eseguire riparazioni al circuito di raffreddamento!
- Non scaricare il refrigerante nell'atmosfera.
- L'R-290 (propano) è infiammabile e più pesante dell'aria.
- Si raccoglie per primo nelle aree basse ma può essere fatto circolare dai fan.
- Se è presente o addirittura sospettato gas propano, non consentire a personale non addestrato di tentare di trovare la causa.
- Il gas propano utilizzato nell'unità non ha odore.
- La mancanza di odore non indica una mancanza di gas fuoriuscito.
- Se viene rilevata una perdita, evacuare immediatamente tutte le persone dal negozio, ventilare la stanza e contattare i vigili del fuoco locali per avvisare che si è verificata una perdita di propano.
- Non consentire a nessuno di rientrare nella stanza fino a quando il tecnico dell'assistenza qualificato non è arrivato e ha informato che è sicuro tornare al negozio.
- Non utilizzare fiamme libere, sigarette o altre possibili fonti di accensione all'interno o nelle vicinanze delle unità.
- I componenti sono appositamente progettati per l'uso con gas propano. I componenti vengono sostituiti solo con parti identiche.

**LA MANCATA OSSERVANZA DELLE ISTRUZIONI DI SICUREZZA PUÒ AUMENTARE IL RISCHIO DI ESPLOSIONI, MORTE, LESIONI E DANNI MATERIALI.**

## 2. ISTRUZIONI DI SICUREZZA

**La tua sicurezza è la cosa più importante di cui siamo preoccupati!**



**Si prega di leggere attentamente questo manuale prima di utilizzare il deumidificatore.**

**ATTENZIONE!**

### **AVVERTENZE RELATIVE AL FUNZIONAMENTO DEL DISPOSITIVO**

**ATTENZIONE: per ridurre il rischio di incendi, scosse elettriche o lesioni a persone o oggetti:**

- Se il cavo di alimentazione è danneggiato, contattare un elettricista autorizzato per la sostituzione o la riparazione.
- Scollegare l'apparecchio dall'alimentazione per pulire o stoccare.
- Collegare sempre l'unità a una fonte di alimentazione di uguale tensione, frequenza e potenza, come indicato sulla targhetta di identificazione del prodotto.
- Utilizzare sempre una presa di corrente con messa a terra.
- Non operare l'unità con le mani bagnate. Prevenire la fuoriuscita di acqua sull'unità.
- Non immergere o esporre l'unità a pioggia, umidità o altri liquidi.
- Non lasciare l'unità in funzione incustodita. Non inclinare o capovolgere l'unità.
- Non scollegare il cavo di alimentazione mentre l'unità è in funzione.
- Non scollegare tirando il cavo di alimentazione.

- Non utilizzare una prolunga o una spina per adattatore.
- Non appoggiare oggetti sull'unità.
- Non arrampicarsi o sedersi sull'unità.
- Non inserire dita o altri oggetti nell'uscita dell'aria.
- Non toccare l'ingresso dell'aria o le alette di alluminio dell'unità.
- Non utilizzare l'unità se è caduta, danneggiata o presenta segni di malfunzionamento del prodotto.
- Non pulire l'apparecchio con sostanze chimiche.
- Assicurarsi che l'unità sia lontana da fuoco, oggetti infiammabili o esplosivi
- L'unità deve essere installata in conformità con le normative nazionali sul cablaggio.
- Non utilizzare mezzi per accelerare il processo di scongelamento o per pulire, diversi da quelli raccomandati dal produttore.
- L'apparecchio deve essere riposto in una stanza senza fonti di funzionamento continuo (ad esempio: fiamme libere, un apparecchio a gas in funzione o un riscaldatore elettrico in funzione).
- L'apparecchio deve essere riposto in modo da evitare danni meccanici.
- Non tagliare o bruciare l'apparecchio, neppure dopo l'uso.
- Bisogna tener presente che i refrigeranti potrebbero non contenere odori.
- Le tubazioni devono essere protette da danni fisici e non devono essere installate in uno spazio non ventilato, se tale spazio è inferiore a 13 m<sup>2</sup>.
- Rispettare le normative nazionali concernente gli apparecchi a gas.
- Mantenere le aperture di ventilazione libere da ostruzioni.
- L'apparecchio deve essere conservato in un'area ben ventilata, dove la dimensione della stanza corrisponda all'area specificata per il funzionamento.



**ATTENZIONE!**

Chiunque lavori su un circuito di refrigerazione deve essere in possesso di un certificato valido rilasciato da un'autorità di valutazione accreditata, che autorizza la propria competenza a gestire i refrigeranti in modo sicuro, conformemente alle specifiche riconosciute in tale settore.



**ATTENZIONE!**

Le riparazioni all'installazione devono essere eseguite solo secondo le raccomandazioni del produttore. La manutenzione e le riparazioni richiedono l'assistenza di personale qualificato e vengono eseguite sotto la supervisione di una persona competente nell'uso di refrigeranti infiammabili.

**Se ci sono problemi che non capisci o se hai bisogno di aiuto, contatta il rivenditore autorizzato.**

#### **PRECAUZIONI DI SICUREZZA SULLA MANUTENZIONE**

Si prega di seguire questi avvertimenti durante la manutenzione di un deumidificatore con R290.

**Controlli nell'area** - Prima di iniziare a lavorare su sistemi contenenti refrigeranti infiammabili, sono necessari controlli di sicurezza per garantire che il rischio di accensione sia ridotto al minimo. Per la riparazione del sistema di refrigerazione, devono essere rispettate le seguenti precauzioni prima di eseguire lavori sul sistema.

**Procedura di lavoro** - I lavori devono essere eseguiti secondo una procedura controllata in modo da ridurre al minimo il rischio di presenza di gas o dei vapori infiammabili durante l'esecuzione del lavoro.

**Verifica della presenza dell'agente refrigerante** - L'area deve essere controllata con un rilevatore di gas refrigerante appropriato prima e durante il lavoro, per garantire che il tecnico sia a conoscenza delle atmosfere potenzialmente infiammabili.

Accertarsi che l'attrezzatura per il rilevamento delle perdite utilizzata sia idonea all'identificazione di refrigeranti infiammabili, non produce scintille e sia adeguatamente sigillata.

**La presenza di estintori** - Se si devono eseguire lavori a caldo sull'apparecchiatura di refrigerazione o su qualsiasi parte associata, devono essere disponibili attrezzature antincendio adeguate. Assicurarsi di avere un estintore a polvere o a CO<sub>2</sub> adiacente all'area di lavoro.

**Nessuna fonte di accensione** - Nessuna persona che esegue lavori in un sistema di refrigerazione e che è esposta a un refrigerante infiammabile non deve utilizzare fonti di ignizione per evitare il rischio di incendi o esplosioni. Tutte le possibili fonti di ignizione, incluso il fumo, devono essere tenute abbastanza lontane dal luogo di installazione, riparazione, smantellamento e smaltimento dove è possibile rilasciare refrigerante infiammabile. Prima di eseguire i lavori, l'area intorno all'installazione deve essere controllata per assicurarsi che non vi siano prodotti infiammabili o rischi di ignizione. Verrà utilizzato il cartello "Non fumare".

**Area ventilata** - Accertarsi che l'area sia aperta o che sia adeguatamente ventilata prima di eseguire interventi sul sistema o eseguire lavori a caldo. Il grado di ventilazione deve continuare durante il periodo di esecuzione dei lavori. La ventilazione dovrebbe disperdere in sicurezza qualsiasi refrigerante rilasciato e preferibilmente espellerlo esternamente nell'atmosfera.

**Controlli all'attrezzatura di refrigerazione** - In caso di sostituzione di componenti elettrici, questi devono essere idonei allo scopo e alle specifiche corrette. Seguire sempre le linee guida di manutenzione e assistenza del produttore. In caso di dubbi, consultare l'ufficio tecnico del produttore per assistenza. I seguenti controlli devono essere applicati agli impianti che utilizzano refrigeranti infiammabili:

- La dimensione della carica è conforme alla dimensione della stanza in cui sono installate le parti contenenti refrigerante;
- Le macchine e le prese di ventilazione funzionano correttamente e non sono ostruite;
- Se si utilizza un circuito di refrigerazione indiretto, verificare la presenza di refrigerante nel circuito secondario;
- La marcatura sull'apparecchiatura continua a essere visibile e leggibile. Contrassegni e segni illeggibili devono essere corretti;
- I tubi o i componenti di refrigerazione sono installati in una posizione in cui è improbabile che siano esposti a qualsiasi sostanza che possa corrodere i componenti contenenti refrigerante, a meno che i componenti non siano costruiti con materiali intrinsecamente resistenti alla corrosione o adeguatamente protetti contro la corrosione.

#### **Controlli ai dispositivi elettrici**

La riparazione e la manutenzione dei componenti elettrici comprendono controlli di sicurezza iniziali e procedure di ispezione dei componenti. Se esiste un guasto che potrebbe compromettere la sicurezza, nessuna alimentazione elettrica deve essere collegata al circuito fino a quando non viene risolto in modo soddisfacente. Se l'errore non può essere corretto immediatamente ma è necessario per continuare il funzionamento, deve essere utilizzata una soluzione temporanea adeguata. Questo deve essere segnalato al proprietario dell'apparecchiatura in modo che tutte le parti siano avvisate.

I controlli di sicurezza iniziali comprendono:

- tali condensatori sono scaricati: questo deve essere fatto in modo sicuro per evitare le scintille.
- i componenti elettrici e i cavi non sono in tensione anche durante la carica, il recupero o lo spurgo del sistema
- la messa a terra.



ATTENZIONE!

Installare l'unità in stanze che superano i 13 m<sup>2</sup>.

Non installare l'unità in un luogo in cui potrebbero fuoriuscire gas infiammabili.



NOTA

Il produttore può fornire altri esempi adatti o ulteriori informazioni sull'odore del refrigerante.

### 3. PRESENTAZIONE DEL PRODOTTO

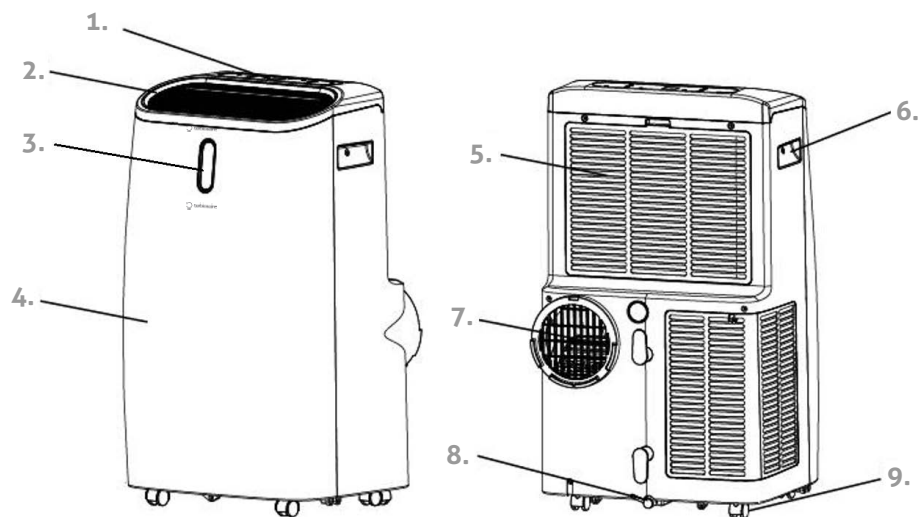

- 1 - Pannello di controllo con display elettronico
- 2 - Uscita aria con alette regolabili
- 3 - Display frontale con visualizzazione della temperatura
- 4 - Pannello frontale
- 5 - Presa d'aria con filtro dell'aria
- 6 - Maniglia incassata
- 7 - Scarico dell'aria
- 8 - Apertura di scarico con tappo di chiusura
- 9 - Rotelle

**Nota:** il disegno è solo per riferimento. Per i dettagli si prega di vedere il prodotto reale.

## CARATTERISTICHE

- Alta capacità e dimensioni compatte con funzione di raffrescamento, deumidificazione e ventilazione.
- Regolazione e visualizzazione della temperatura
- Display digitale a LED
- Controllo elettronico con timer integrato, modalità sleep
- Sistema autoevaporante per una migliore efficienza
- Spegnimento automatico dopo aver riempito il serbatoio dell'acqua
- Riavvio automatico in caso di interruzione di corrente
- Sbrinamento automatico a bassa temperatura
- Telecomando
- Ventola a 3 velocità
- Ruote multidirezionali per un trasporto facile.

## 4. INSTALLAZIONE

### Disimballaggio

- Aprire la scatola, rimuovere l'apparecchio e gli accessori.
- Controllare l'apparecchio per danni o graffi.

### Accessori:

1. Tubo di scarico
2. Collegamento del tubo
3. Kit adattatore per finestra
4. Telecomando
5. Kit finestre Tubo di scarico

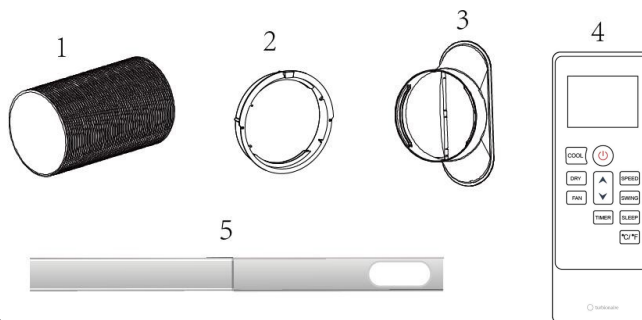

### Scegliere il luogo di installazione

- Se è inclinato di più di 45°, posizionare l'apparecchio in posizione verticale per almeno 24 ore prima di avviarlo.
- Collocare l'apparecchio su una superficie stabile e piana in un'area in cui vi siano almeno 50 cm di spazio libero intorno per consentire un'adeguata circolazione dell'aria.
- Non utilizzare l'apparecchio nelle immediate vicinanze di pareti, tende o altri oggetti che potrebbero impedire l'ingresso e la fuoriuscita dell'aria. Assicurarsi che non vi siano ostruzioni vicino all'uscita o all'entrata dell'aria.

Non installare mai l'apparecchio dove potrebbe essere soggetto a:

- Fonti di calore come radiatori, termosifoni, stufe o altri apparecchi che producono calore.
- Luce diretta
- Vibrazioni meccaniche o urti
- Polvere in eccesso
- Mancanza di ventilazione, come dentro l'armadio o nella libreria
- Superficie irregolare

  
ATTENZIONE!

Installare l'unità in stanze che superano i 13 m<sup>2</sup>.  
Non installare l'unità in un luogo in cui potrebbero fuoriuscire gas infiammabili.

  
NOTA!

Il produttore può fornire altri esempi adatti o ulteriori informazioni sull'odore del refrigerante.

### Collegamento del tubo di scarico

Il condizionatore d'aria richiede ventilazione esterna in modo che l'aria di scarico contenente calore residuo e umidità possa fuoriuscire dalla stanza da cui proviene. Non sostituire o prolungare il tubo di scarico, altrimenti ne ridurrà l'efficienza, anche peggio, quando l'apparecchio viene spento per bassa contropressione.

**Passaggio 1:** collegare il raccordo del tubo a un'estremità del tubo di scarico.

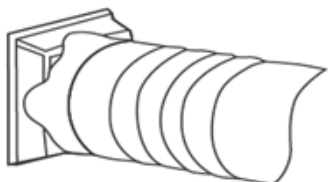

**Passaggio 2:** collegare l'adattatore del kit finestra all'altra estremità del tubo di scarico.

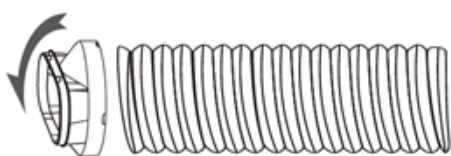

**Passaggio 3:** estendere il kit finestra regolabile alla lunghezza della finestra. Collegare il tubo di scarico al kit finestra.



**Passaggio 4:** chiudere la finestra per fissare il kit in una determinata posizione. Assicurati che il kit finestra sia in una posizione fissa e fissalo con del nastro adesivo, se necessario. Si raccomanda che lo spazio tra l'adattatore e la finestra sia a tenuta stagna per la massima efficienza.

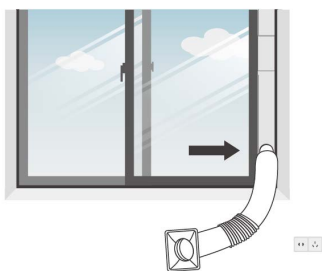

**Passaggio 5:** collegare il connettore del tubo all'uscita dell'aria di scarico dell'unità.

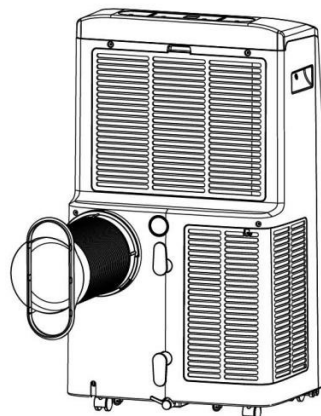

**Passaggio 6:** regolare la lunghezza del tubo di scarico flessibile ed evitare di piegarlo. Quindi posizionare il condizionatore d'aria vicino a una presa elettrica.



**Passaggio 7:** regolare le alette nell'uscita dell'aria e quindi accendere l'apparecchio.

## 5. FUNZIONAMENTO

### PANNELLO DI CONTROLLO E DISPLAY

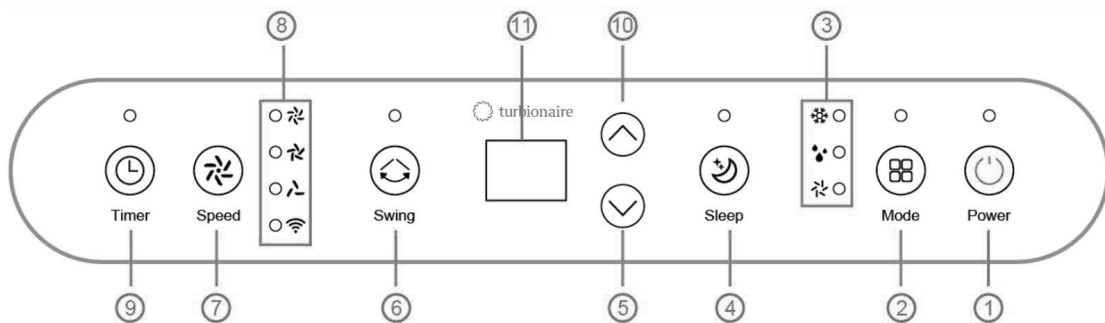

- 1 - ACCENSIONE - Premere per accendere o spegnere REVIGO 16 WIFI.
- 2 - MODE - Premere per cambiare la modalità di funzionamento tra raffreddamento, deumidificazione e ventilazione
- 3 - Indicatore MODE - Visualizza l'impostazione della modalità tra freddo, deumidificazione e ventola.
- 4 - SLEEP - Premere per attivare o disattivare la modalità sleep.
- 5 - GIÙ - Diminuisce la temperatura desiderata o l'impostazione del timer
- 6 - OSCILLAZIONE - Regola verticalmente la direzione del flusso d'aria.
- 7 - VELOCITÀ - Premere per cambiare la velocità della ventola tra ALTA, MEDIA e BASSA.
- 8 - Indicatori - LED per alta velocità, velocità media e bassa velocità.
- 9 - TIMER - Imposta un orario per l'avvio o l'arresto automatico dell'unità. Premere a lungo il pulsante TIMER per avviare la funzione Wi-Fi.
- 10 - SU - Aumenta la temperatura desiderata (16°C~32°C) o l'impostazione del timer.
- 11 - Display digitale - Visualizza l'impostazione del timer e la temperatura.

## TELECOMANDO

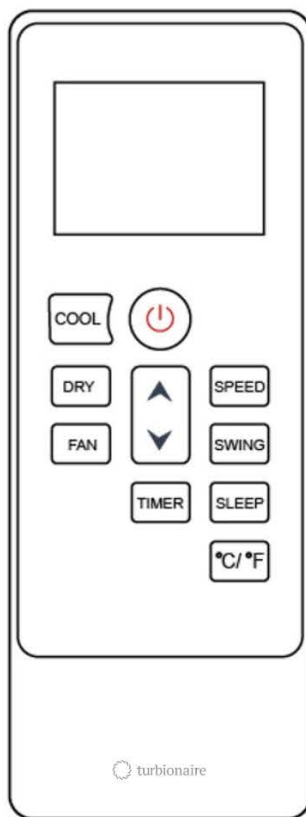

### IMPOSTAZIONI

#### Avvio e arresto

- Premere il pulsante POWER (accensione) per accendere REVIGO 14.
- L'apparecchio funziona per impostazione predefinita in modalità FAN (ventilazione).
- Premere il pulsante MODE per selezionare la modalità di funzionamento desiderata.
- Premere di nuovo POWER per spegnere l'apparecchio.

**Modalità di funzionamento** - Il condizionatore ha quattro modalità di funzionamento: COOL (raffreddamento), DRY (deumidificazione), FAN (ventilazione), SLEEP (standby).

#### Raffreddare la stanza

- Seleziona la modalità COOL per ridurre la temperatura nella tua stanza.
- Premere ripetutamente il pulsante MODE fino a quando non si accende il LED corrispondente alla funzione COOL.
- Premere il pulsante UP/DOWN (su/ giù) per regolare la temperatura visualizzata sullo schermo. La temperatura può essere impostata nell'intervallo 16 °C - 32 °C.
- Premere ripetutamente il pulsante SPEED (velocità ventola) fino a quando non si accende il LED corrispondente alla velocità desiderata.
- Per controllare la direzione del flusso d'aria in orizzontale, regolare manualmente le alette all'uscita d'aria.

**Nota:** il condizionatore si spegne se la temperatura ambiente è inferiore alla temperatura selezionata.

**Aerare la stanza** - Premere ripetutamente il pulsante MODE (modalità di funzionamento) fino a quando il LED corrispondente alla funzione FAN (ventilatore) si accende.

- In modalità ventilazione, l'aria nella stanza viene fatta circolare, ma non raffreddata.
- Premere ripetutamente il pulsante SPEED (velocità ventola) per selezionare la velocità della ventola come desiderato.

**Deumidificare la stanza** - Premere il pulsante MODE sul pannello comandi o sul telecomando, il led corrispondente alla funzione DRY (deumidificazione) si accende. Non è possibile selezionare la velocità della ventola. L'utente deve collegare il tubo all'uscita nella parte inferiore del condizionatore d'aria.

**Nota:** in questa modalità, la velocità della ventola è BASSA e non può essere modificata.

#### Modalità SLEEP (Standby) (Questa funzione può essere utilizzata solo sul telecomando)

La modalità SLEEP (Standby) può essere utilizzata solo quando il condizionatore d'aria è in modalità COOL e HEAT. In modalità COOL: dopo 1 ora, la temperatura preimpostata aumenta di 1 °C, dopo un'altra ora la temperatura preimpostata aumenterà nuovamente di 1 °C.

#### IMPOSTAZIONI TIMER (intervallo 1h - 24h)

Il timer può essere impostato come segue:

**SPEGNIMENTO DELL'APPARECCHIO** (quando l'apparecchio è in funzione) - Premere il pulsante TIMER per avviare la funzione - Premere ripetutamente il pulsante UP/DOWN (su/ giù) per impostare l'arresto a tempo ritardato.

**AVVIAMENTO DELL'APPARECCHIO** (quando l'apparecchio non funziona) - Premere il pulsante TIMER per disattivare la funzione - Premere ripetutamente il pulsante UP/DOWN (su/ giù) per impostare l'avvio a tempo ritardato.

**CANCELLARE IL TIMER** - Premere ripetutamente il pulsante UP/DOWN (su/ giù) finché il LED non indica "00".

**Nota:** quando si preme il pulsante POWER, la funzione TIMER si disattiva.

Premere a lungo il pulsante TIMER per avviare la funzione Wi-Fi, fare riferimento alle istruzioni Wi-Fi nell'ultima pagina.

### Funzione di sbrinamento automatico

A basse temperature ambiente, la brina può accumularsi sull'evaporatore, riducendo il flusso d'aria durante la deumidificazione. L'apparecchio inizierà automaticamente lo sbrinamento e il LED della funzione POWER lampeggerà. Le fasi del processo di sbrinamento sono le seguenti:

- Quando l'apparecchio funziona in modalità COOL/DRY, il sensore di temperatura ambiente rileva che la temperatura della bobina dell'evaporatore è inferiore a  $-1^{\circ}\text{C}$ . Dopo che il compressore si è fermato per 10 minuti o la temperatura della bobina è salita a  $7^{\circ}\text{C}$ , il condizionatore d'aria si riavvierà in modalità RAFFREDDAMENTO.
- Quando l'apparecchio funziona in modalità DRY (deumidificazione), una volta che il sensore rileva che la temperatura della bobina dell'evaporatore è inferiore a  $40^{\circ}\text{C}$  e la temperatura differenziale tra la temperatura della bobina e la temperatura ambiente è inferiore a  $19^{\circ}\text{C}$ , dopo che il compressore funziona da 20 minuti, l'apparecchio inizierà automaticamente a sbrinare per 5 minuti e il LED della funzione POWER lampeggerà.

**Protezione da sovraccarico** - Per proteggere il compressore in caso di mancanza di corrente, si riavvia con un ritardo di 3 minuti.

### DRENAGGIO

#### DRENAGGIO MANUALE

- 1) Quando la macchina si ferma dopo che l'acqua è piena, scollegare la spina di alimentazione.

Note: si prega di spostare la macchina con attenzione, in modo da non versare l'acqua nella vaschetta dell'acqua nella parte inferiore del corpo.

- 2) Posizionare il contenitore dell'acqua sotto l'uscita dell'acqua laterale dietro il corpo.
- 3) Scollegare la spina dell'acqua, l'acqua scorrerà automaticamente nel contenitore dell'acqua.

#### Appunti:

1. Mantenere correttamente la presa dell'acqua.
2. Durante il drenaggio, il corpo può essere leggermente inclinato all'indietro.
3. Se il contenitore dell'acqua non può contenere tutta l'acqua, prima che si riempia, riempire l'uscita dell'acqua con il tappo dell'acqua il prima possibile per evitare che l'acqua scorra sul pavimento o sul tappeto.
4. Quando l'acqua viene scaricata, riempire il tappo dell'acqua.

**Note:** Riavviare la macchina dopo aver installato il tappo dell'acqua e il coperchio di scarico, altrimenti l'acqua di condensa della macchina scorrerà sul pavimento o sul tappeto.

**Sistema di autoevaporazione** - Il sistema autoevaporante utilizza l'acqua raccolta per raffreddare le bobine del condensatore per risultati migliori. Non è necessario svuotare il serbatoio dell'acqua quando l'apparecchio funziona in modalità RAFFREDDAMENTO, ma solo quando l'apparecchio funziona in modalità DRY e in condizioni di elevata umidità. L'acqua di condensa evapora attraverso il condensatore e viene scaricata attraverso il tubo di scarico. Per utilizzare l'apparecchio in modalità di funzionamento continuo o se rimane incustodito in modalità di funzionamento DRY (deumidificazione) o HEAT (riscaldamento), collegare il tubo di scarico all'apparecchio. L'acqua di condensa può essere scaricata automaticamente in un secchio o grazie alla gravità.

- Spegnere l'apparecchio prima di scaricare la condensa.
- Rimuovere il tappo di scarico e conservarlo in un luogo sicuro.
- Collegare correttamente il tubo di scarico e assicurarsi che non sia piegato o ostruito.
- Posizionare l'uscita del tubo sopra un scarico o un secchio e assicurarsi che l'acqua possa defluire liberamente dall'apparecchio.
- Non immergere l'estremità del tubo in acqua; in caso contrario, potrebbe causare il "blocco" dell'aria nel tubo.

**Per evitare perdite d'acqua:** Poiché la pressione negativa nella vaschetta di scarico della condensa è elevata, inclinare il tubo di scarico verso il pavimento. Si raccomanda che il grado di inclinazione superi i 20 gradi. Raddrizzare il tubo per evitare intasamenti.

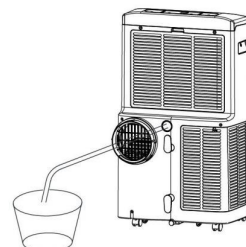
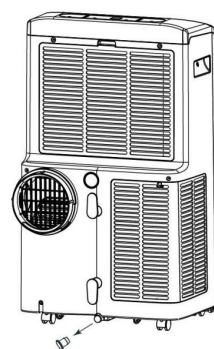

## 6. MANUTENZIONE E PULIZIA

**PULIRE IL FILTRO DELL'ARIA** (due volte al mese) - La polvere si accumula sul filtro e limita il flusso d'aria. Il flusso d'aria limitato riduce l'efficienza del sistema e, se bloccato, può danneggiare l'unità. Il filtro dell'aria richiede una pulizia regolare. Il filtro dell'aria è rimovibile per una facile pulizia. Non utilizzare l'unità senza un filtro dell'aria poiché l'evaporatore potrebbe essere contaminato.

1. Premere il pulsante POWER per spegnere l'unità e scollegare il cavo di alimentazione.
2. Rimuovere il filtro dell'aria dall'unità.
3. Utilizzare un aspirapolvere per aspirare la polvere dal filtro.
4. Capovolgere il filtro e sciacquarlo sotto l'acqua corrente. Lasciare che l'acqua fluisca attraverso il filtro nella direzione opposta al flusso d'aria. Mettere da parte e lasciare asciugare completamente all'aria prima di reinstallare.

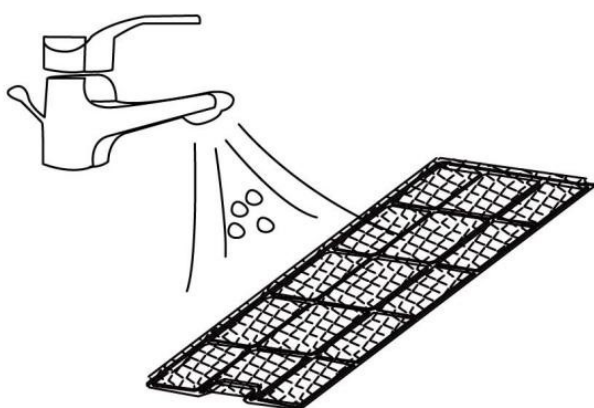

### ATTENZIONE!

Non toccare l'evaporatore con le mani per evitare lesioni alle dita.

Sciacquare il filtro dell'aria sotto l'acqua corrente

Spegnere l'apparecchio e rimuovere i due filtri dell'aria

### RIMOUVERE IL REFRIGERANTE

#### Misure generali:

- I gas / i vapori sono più pesanti dell'aria. Possono accumularsi all'interno, specialmente al livello del suolo o al di sotto di esso.
- Eliminare ogni possibile fonte di accensione.
- Utilizzare dispositivi di protezione individuale (DPI) appropriati.
- Evacuare il personale non necessario, isolare e ventilare l'area.
- Evitare il contatto con gli occhi, la pelle o gli indumenti. Non respirare vapori o gas.
- Impedire l'infiltrazione nelle fognature e nelle acque pubbliche.
- Fermare la fonte delle perdite, se è possibile farlo in sicurezza. Considerare l'utilizzo di acqua nebulizzata per disperdere i vapori.
- Isolare l'area fino a quando il gas non si è disperso. Ventilare l'area e testare il livello del gas prima di entrare. Contattare le autorità competenti dopo ogni perdita di gas.

## 7. RISOLUZIONE DEI PROBLEMI

Problemi	Verifiche	Soluzioni
L'apparecchio non funziona	<ul style="list-style-type: none"><li>✓ Verificare la presenza di un'alimentazione sicura.</li><li>✓ Verificare che l'indicatore del livello dell'acqua sia acceso.</li><li>✓ Verificare la temperatura della stanza.</li></ul>	<ul style="list-style-type: none"><li>➤ Collegare l'apparecchio a una presa di corrente.</li><li>➤ Rimuovere il tappo di gomma e svuotare il serbatoio dell'acqua.</li><li>➤ L'intervallo di temperatura di esercizio è 5-35 °C.</li></ul>

L'apparecchio funziona a bassa capacità	<ul style="list-style-type: none"> <li>✓ Verificare che il filtro dell'aria non sia sporco.</li> <li>✓ Verificare che il tubo dell'aria sia ostruito.</li> <li>✓ Controllare che la finestra o la porta della stanza sia aperta.</li> <li>✓ Verificare di aver selezionato la modalità di funzionamento e la temperatura corrette.</li> <li>✓ Il tubo di scarico è staccato.</li> </ul>	<ul style="list-style-type: none"> <li>➤ Pulire il filtro dell'aria come spiegato in questo manuale.</li> <li>➤ Rimuovere tutto ciò che ostruisce il tubo dell'aria.</li> <li>➤ Chiudere la finestra o la porta della stanza.</li> <li>➤ Impostare la modalità di funzionamento e la temperatura secondo le istruzioni di questo manuale.</li> <li>➤ Assicurarsi che il tubo di scarico sia collegato correttamente.</li> </ul>	
Ci sono perdite d'acqua	<ul style="list-style-type: none"> <li>✓ Controllare eventuali perdite durante lo spostamento dell'apparecchio.</li> <li>✓ Verificare se il tubo di scarico è piegato o attorcigliato.</li> </ul>	<ul style="list-style-type: none"> <li>➤ Svuotare il serbatoio dell'acqua prima di trasportare l'apparecchio.</li> <li>➤ Raddrizzare il tubo di scarico.</li> </ul>	
Rumore eccessivo	<ul style="list-style-type: none"> <li>✓ Verificare che l'apparecchio sia nella posizione corrente.</li> <li>✓ Verificare la presenza di componenti slogati o vibranti.</li> <li>✓ C'è il rumore dell'acqua che scorre.</li> </ul>	<ul style="list-style-type: none"> <li>➤ Posizionare l'apparecchio su una superficie piana e stabile.</li> <li>➤ Fissare i componenti dell'apparecchio.</li> <li>➤ Il rumore proviene dal flusso di refrigerante. E' normale.</li> </ul>	
CODICI DI ERRORE	E0	<ul style="list-style-type: none"> <li>✓ Problemi di comunicazione tra il PCB principale (scheda a circuito stampato) e il display.</li> </ul>	<ul style="list-style-type: none"> <li>➤ Verificare che i connettori del PCB (scheda a circuito stampato) siano interrotti.</li> <li>➤ Controllare il collegamento o modificarlo.</li> <li>➤ Pulire o sostituire il sensore.</li> <li>➤ Rimuovere il tappo di gomma e svuotare il serbatoio dell'acqua.</li> </ul>
	E1	<ul style="list-style-type: none"> <li>✓ Problemi al sensore di temperatura</li> </ul>	
	E2	<ul style="list-style-type: none"> <li>✓ Problemi con il sensore della bobina.</li> </ul>	
	Ft	<ul style="list-style-type: none"> <li>✓ Allarme livello massimo di condensazione.</li> </ul>	

## 8. SMALTIMENTO DEL PRODOTTO

### STOCCAGGIO

**Conservazione a lungo termine** – Se non si intende utilizzare l'unità per un lungo periodo di tempo (più di alcune settimane), è meglio pulire l'unità e asciugarla completamente. Conservare l'unità per i seguenti passaggi:

- Scollegare l'apparecchio.
- Scaricare l'acqua rimanente dall'apparecchio.
- Pulire il filtro e lasciarlo asciugare completamente in un'area ombreggiata.
- Avvolgere il cavo di alimentazione.
- Reinstallare il filtro nella sua posizione.
- L'apparecchio deve essere mantenuto in posizione verticale durante lo stoccaggio.
- Preservare l'apparecchio in luoghi ventilati, asciutti, non corrosivi e sicuri.

### ATTENZIONE:

L'evaporatore all'interno del deumidificatore deve essere asciugato prima di essere imballato per evitare danni ai componenti e la crescita della muffa. Scollegare l'apparecchio e posizionarlo in uno spazio aperto e asciutto per giorni per asciugare bene. Un altro modo per asciugare l'apparecchio è attivare la modalità di ventilazione a bassa velocità e attendere che il tubo di scarico si asciughi per evitare la formazione di muffe.

## SMALTIMENTO



**WARNING**

**Non rilasciare il refrigerante in atmosfera. È severamente vietato!**

Non gettare le apparecchiature elettriche tra i rifiuti urbani non differenziati. Utilizzare strutture di raccolta separate. Contattare il governo locale per informazioni relative ai sistemi di raccolta disponibili. Se gli apparecchi elettrici vengono smaltiti insieme ai rifiuti domestici, le sostanze pericolose possono penetrare nelle acque sotterranee, danneggiando la salute e il benessere delle persone.



**Per la conformità CE Turbionaire e RAEE/imballaggio/  
batteria nell'UE**

Si prega di scansionare qui il codice QR



**Grazie per aver scelto Turboonaire!**

Per una consulenza esperta sui tuoi elettrodomestici  
Turbionaire, assistenza o riparazioni, contattaci all'indirizzo  
[www.turbionaire.com/warranty](http://www.turbionaire.com/warranty)

Altri dettagli aggiuntivi su questo prodotto:

- Informazione
  - Specifiche tecniche
  - Etichetta energetica
- consultabile accedendo  
[www.turbionaire.com](http://www.turbionaire.com)

Produttore e importatore:  
INTAX TRADING SRL,  
14B Ion Creangă Str., Otopeni, Ilfov, Romania  
Telefono (+40) 318 246 246  
Fax (+40) 214 203 151  
[office@intaxtrading.com](mailto:office@intaxtrading.com)  
[www.intaxtrading.com](http://www.intaxtrading.com)

## CONNESSIONE WIFI - SMART LIFE APP

L'app "Smart Life" è disponibile per Android e iOS.  
Scansiona il codice QR corrispondente per accedere direttamente al download.



Informazioni su come utilizzare l'app

Questo apparecchio consente di utilizzare l'apparecchio tramite la rete domestica. Un prerequisito è una connessione Wi-Fi permanente al router e l'app gratuita "Smart Life".

1. Installa l'app "Smart Life". Crea un account utente.
2. Attivare la funzione WIFI nelle impostazioni del proprio apparecchio.
3. Posizionare l'apparecchio a una distanza di circa 5 metri dal router.
4. Finché l'alimentazione è accesa, l'indicatore WIFI lampeggia. Dopo 3 minuti, lo stato verrà annullato se non è presente alcuna configurazione di rete e la spia è spenta. Se è necessario ricollegare il WIFI, premere a lungo il pulsante "timer" per 5 secondi per avviare la configurazione di rete, l'indicatore WIFI lampeggia di nuovo.

Wi-Fi connesso

• Metodo 1

Connesso tramite Bluetooth

Apri il bluetooth del tuo cellulare o altro dispositivo.

Quando l'indicatore WIFI lampeggia, apri l'APP "Smart Life", l'unità si collegherà automaticamente tramite Bluetooth.

• Metodo 2

Quando l'indicatore WIFI lampeggia, selezionare "Aggiungi dispositivo"->"Grandi elettrodomestici"->"Condizionatore d'aria portatile (Wi-Fi)" e seguire le istruzioni sul display.

Controlla lo stato dell'indicatore WIFI e scegli lo stato corretto.

Se l'indicatore WIFI lampeggia rapidamente, può essere collegato direttamente.

Se l'indicatore WIFI lampeggia lentamente, premere "Go to Connect" per connettere il WIFI denominato "SmartLife-XXXX".

**Osservazioni:**

Una volta che l'apparecchio è stato connesso con successo, la spia WIFI si accende. Ora è possibile utilizzare l'apparecchio tramite l'app.

Tenere premuto il pulsante Timer per circa 5 secondi, l'apparecchio si disconnette, la spia WIFI si spegne.

# FR: TABLE DES MATIÈRES

1.	AVANT DE COMMENCER	49
2.	CONSIGNES DE SÉCURITÉ	50
3.	PRESENTATION DU PRODUIT	53
4.	INSTALLATION	54
5.	OPÉRATIONO	56
6.	ENTRETIEN ET NETTOYAGE	59
7.	DÉPANNAGE	59
8.	ÉLIMINATION DU PRODUIT	60
9.	CONNEXION WIFI - SMART LIFE APP	61

Conservez soigneusement ce manuel pour toute référence ultérieure !

# 1. AVANT DE COMMENCER

## DESCRIPTION DU PRODUIT

Nos climatiseurs mobiles sont fiables et représentent d'excellentes solutions de refroidissement pour les pièces individuelles, créant une atmosphère confortable dans votre espace. Les appareils sont également équipés de systèmes de ventilation et de déshumidification pour faire circuler l'air et éliminer l'humidité de la pièce. Ce sont des systèmes autonomes qui ne nécessitent aucune installation permanente, vous permettant de les déplacer vers l'espace où vous en avez besoin. Vous pouvez les utiliser dans la cuisine, les logements temporaires, les salles informatiques, les garages et bien d'autres endroits où l'installation de l'unité de climatisation extérieure est limitée. Le produit R290 est respectueux de l'environnement et utilisé comme réfrigérant. Le R290 n'a aucune influence négative sur la couche d'ozone (ODP) ou l'effet de serre (GWP) et est disponible dans le monde entier. En raison de ses propriétés d'efficacité énergétique, le R290 est très approprié comme liquide de refroidissement dans cette situation. Cependant, des précautions particulières doivent être prises en raison du niveau élevé d'inflammabilité du réfrigérant.

## SYMBOLES SUR L'APPAREIL ET DANS LE MANUEL D'UTILISATION



Cet appareil utilise un réfrigérant inflammable. Si le réfrigérant sort de l'unité et entre en contact avec le feu ou une pièce chauffante, des gaz nocifs se forment et le risque d'incendie augmente.



Lisez attentivement le MANUEL DE L'UTILISATEUR avant d'utiliser l'appareil.



De plus amples informations sont disponibles dans le MANUEL D'UTILISATION et dans le MANUEL D'ASSISTANCE TECHNIQUE.



Il est conseillé au personnel d'assistance technique de lire attentivement le MANUEL D'UTILISATION et le MANUEL D'ASSISTANCE TECHNIQUE avant d'utiliser l'appareil.

## FAIRE ATTENTION À TOUT MOMENT AUX INFORMATIONS SOUS-JACENTES

- Cet appareil est destiné à être utilisé par des utilisateurs experts ou formés dans les magasins du secteur ou à un usage commercial par des utilisateurs ordinaires.
- Cet appareil peut également être utilisé par des enfants de 8 ans ou plus et par des personnes ayant des capacités physiques ou mentales réduites ou sans l'expérience ou les connaissances nécessaires, à condition qu'elles soient supervisées ou aient été instruites sur son utilisation en toute sécurité et comprennent les dangers associés. . Cependant, il faut interdire aux enfants de l'utiliser pour s'amuser. Ils ne doivent pas non plus être autorisés à le nettoyer ou à participer à son entretien sans surveillance.

- L'unité est conçue uniquement pour être utilisée avec du gaz R-290 (propane) comme réfrigérant désigné.
- Le circuit de refroidissement est scellé. Seules des personnes qualifiées peuvent effectuer des réparations sur le système de refroidissement !
- Ne pas rejeter le réfrigérant dans l'atmosphère.
- Le R-290 (propane) est inflammable et plus lourd que l'air.
- Collecte d'abord dans les zones basses mais peut être distribué par les ventilateurs.
- Si du gaz propane est présent ou même suspecté, ne laissez pas du personnel non formé tenter d'en trouver la cause.
- Le gaz propane utilisé dans l'appareil n'a pas d'odeur.
- Un manque d'odeur n'indique pas un manque de gaz qui s'échappe.
- Si une fuite est détectée, évacuez immédiatement toutes les personnes du magasin, aérez la pièce et contactez le service d'incendie local pour aviser qu'une fuite de propane s'est produite.
- Ne permettez à personne d'entrer à nouveau dans la pièce tant que le technicien de service qualifié n'est pas arrivé et n'a pas indiqué qu'il est sécuritaire de retourner à l'atelier.
- N'utilisez pas de flammes nues, de cigarettes ou d'autres sources d'inflammation possibles dans ou à proximité des unités.
- Les composants sont spécialement conçus pour être utilisés avec du gaz propane. Les composants ne sont remplacés que par des pièces identiques.

**LE NON-RESPECT DES CONSIGNES DE SÉCURITÉ PEUT AUGMENTER LE RISQUE D'EXPLOSION, DE MORT, DE BLESSURES ET DE DOMMAGES MATÉRIELS.**

## 2. CONSIGNES DE SÉCURITÉ

**Votre sécurité est la chose la plus importante qui nous préoccupe !**



**Veillez lire attentivement ce manuel avant d'utiliser le déshumidificateur.**

**ATTENTION!**

### **AVERTISSEMENTS CONCERNANT LE FONCTIONNEMENT DE L'APPAREIL**

**AVERTISSEMENT: Pour réduire le risque d'incendie, de choc électrique ou de blessures aux personnes ou aux objets:**

- Si le cordon d'alimentation est endommagé, contactez un électricien agréé pour le remplacement ou la réparation.
- Débranchez l'appareil de l'alimentation électrique pour le nettoyage ou le stockage.
- Connectez toujours l'unité à une source d'alimentation de tension, fréquence et puissance égales comme indiqué sur la plaque d'identification du produit.
- Utilisez toujours une prise de courant mise à la terre.
- N'utilisez pas l'appareil avec les mains mouillées. Empêcher l'eau de couler sur l'appareil.
- N'immergez pas et n'exposez pas l'appareil à la pluie, à l'humidité ou à d'autres liquides.
- Ne laissez pas l'unité fonctionner sans surveillance. Ne pas incliner ou retourner l'appareil à l'envers.
- Ne débranchez pas le cordon d'alimentation lorsque l'appareil est en marche.
- Ne pas débrancher en tirant sur le cordon d'alimentation.

- N'utilisez pas de rallonge ou d'adaptateur.
- Ne placez pas d'objets sur l'appareil.
- Ne grimpez pas et ne vous asseyez pas sur l'appareil.
- N'insérez pas les doigts ou d'autres objets dans la sortie d'air.
- Ne touchez pas l'entrée d'air ou les ailettes en aluminium de l'appareil.
- N'utilisez pas l'appareil s'il est tombé, s'il est endommagé ou s'il présente des signes de dysfonctionnement du produit.
- Ne nettoyez pas l'appareil avec des produits chimiques.
- Assurez-vous que l'appareil est éloigné du feu, des objets inflammables ou explosifs
- L'unité doit être installée conformément aux réglementations nationales en matière de câblage.
- N'utilisez pas de moyens d'accélération du processus de dégivrage ou de nettoyage autres que ceux recommandés par le fabricant.
- L'appareil doit être stocké dans un local sans sources de fonctionnement continu (par exemple : flammes nues, appareil à gaz en fonctionnement ou radiateur électrique en fonctionnement).
- L'appareil doit être stocké de manière à éviter les dommages mécaniques.
- Ne coupez pas et ne brûlez pas l'appareil, même après utilisation.
- Gardez à l'esprit que les réfrigérants peuvent ne pas contenir d'odeurs.
- La tuyauterie doit être protégée des dommages physiques et ne doit pas être installée dans un espace non ventilé si cet espace est inférieur à 13 m<sup>2</sup>.
- Respectez les réglementations nationales concernant les appareils à gaz.
- Gardez les ouvertures de ventilation libres de toute obstruction.
- L'appareil doit être stocké dans un endroit bien aéré où la taille de la pièce correspond à la zone spécifiée pour le fonctionnement.



**ATTENTION!**

Toute personne travaillant sur un circuit frigorifique doit disposer d'un certificat en cours de validité délivré par une autorité d'évaluation accréditée, qui autorise sa compétence à manipuler les fluides frigorigènes en toute sécurité, conformément aux spécifications reconnues dans ce secteur.



**ATTENTION!**

Les réparations d'installation ne doivent être effectuées que conformément aux recommandations du fabricant. L'entretien et les réparations nécessitent l'assistance d'un personnel qualifié et sont effectués sous la supervision d'une personne compétente dans l'utilisation de réfrigérants inflammables.

S'il y a des problèmes que vous ne comprenez pas ou si vous avez besoin d'aide, veuillez contacter votre revendeur agréé.

### **PRÉCAUTIONS DE SÉCURITÉ POUR L'ENTRETIEN**

Veillez suivre ces avertissements lors de l'entretien d'un déshumidificateur avec R290.

Contrôles de zone - Avant de commencer à travailler sur des systèmes contenant des réfrigérants inflammables, des contrôles de sécurité sont nécessaires pour s'assurer que le risque d'inflammation est minimisé. Pour réparer le système de réfrigération, les précautions suivantes doivent être observées avant d'effectuer tout travail sur le système. Procédure de travail - Les travaux doivent être exécutés selon une procédure contrôlée afin de minimiser les risques de présence de gaz ou de vapeurs inflammables lors de l'exécution des travaux. Vérification de la présence de réfrigérant - La zone doit être vérifiée avec un détecteur de gaz réfrigérant approprié avant et pendant le travail pour s'assurer que le technicien est conscient des atmosphères potentiellement inflammables.

Assurez-vous que l'équipement de détection de fuite utilisé est adapté à l'identification des réfrigérants inflammables, qu'il ne produit pas d'étincelles et qu'il est correctement scellé.

La présence d'extincteurs - Si des travaux à chaud doivent être effectués sur l'équipement de réfrigération ou toute pièce associée, un équipement de lutte contre l'incendie adéquat doit être disponible. Assurez-vous d'avoir un extincteur à poudre ou à CO<sub>2</sub> à côté de la zone de travail.

Aucune source d'inflammation - Aucune personne qui travaille dans un système de réfrigération et qui est exposée à un réfrigérant inflammable ne doit utiliser de sources d'inflammation pour éviter le risque d'incendie ou d'explosion. Toutes les sources possibles d'inflammation, y compris la fumée, doivent être maintenues suffisamment éloignées du lieu d'installation, de réparation, de démontage et d'élimination où un réfrigérant inflammable peut être libéré. Avant d'effectuer les travaux, les abords de l'installation doivent être contrôlés pour s'assurer qu'il n'y a pas de produits inflammables ou de risques d'inflammation. Le panneau « Interdiction de fumer » sera utilisé.

Zone ventilée - Assurez-vous que la zone est ouverte ou suffisamment ventilée avant de travailler sur le système ou d'effectuer des travaux à chaud. Le degré de ventilation doit se poursuivre pendant la période d'exécution des travaux. La ventilation doit disperser en toute sécurité tout réfrigérant libéré et de préférence l'expulser de l'extérieur dans l'atmosphère.

Vérification de l'équipement de réfrigération - Lors du remplacement des composants électriques, ils doivent être adaptés à l'usage et aux spécifications correctes. Suivez toujours les directives d'entretien et de service du fabricant. En cas de doute, consultez le service technique du fabricant pour obtenir de l'aide. Les contrôles suivants doivent être appliqués aux systèmes utilisant des réfrigérants inflammables:

La taille de la charge est conforme à la taille de la pièce où sont installées les pièces contenant du réfrigérant;

Les machines et les orifices de ventilation fonctionnent correctement et ne sont pas obstrués ;

En cas d'utilisation d'un circuit frigorifique indirect, vérifier la présence de fluide frigorigène dans le circuit secondaire ;

Le marquage sur l'équipement reste visible et lisible. Les marques et signes illisibles doivent être corrigés ;

Les tuyaux ou composants de réfrigération sont installés dans un endroit où il est peu probable qu'ils soient exposés à une substance susceptible de corroder les composants contenant du réfrigérant, à moins que les composants ne soient construits avec des matériaux intrinsèquement résistants à la corrosion ou correctement protégés contre la corrosion.

#### Contrôles des appareils électriques

La réparation et l'entretien des composants électriques comprennent les contrôles de sécurité initiaux et les procédures d'inspection des composants. S'il y a un défaut qui pourrait compromettre la sécurité, aucune alimentation électrique ne doit être connectée au circuit jusqu'à ce qu'elle soit résolue de manière satisfaisante. Si l'erreur ne peut pas être corrigée immédiatement mais est nécessaire pour continuer l'opération, une solution de contournement appropriée doit être utilisée. Cela doit être signalé au propriétaire de l'équipement afin que toutes les parties soient informées.

Les contrôles de sécurité initiaux comprennent:

- i tali condensatori sono scaricati: questo deve essere fatto in modo sicuro per evitare le scintille.
- i componenti elettrici e i cavi non sono in tensione anche durante la carica, il recupero o lo spurgo del sistema
- la messa a terra.



ATTENTION

Installez l'unité dans des pièces de plus de 13 m<sup>2</sup>.

N'installez pas l'appareil dans un endroit où des gaz inflammables pourraient s'échapper.



REMARQUE

Le fabricant peut fournir d'autres exemples appropriés ou des informations supplémentaires sur l'odeur du réfrigérant.

### 3. PRESENTATION DU PRODUIT

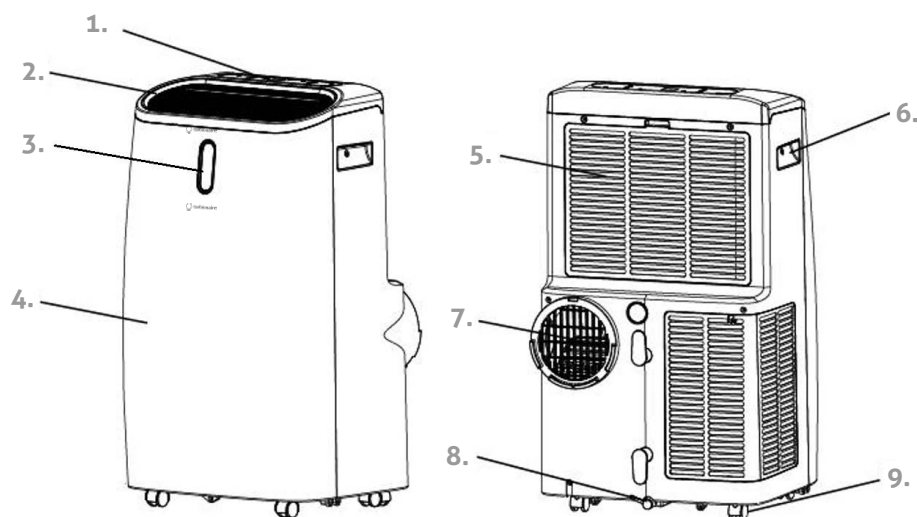

1 - Panneau de commande avec affichage électronique

2 - Sortie d'air avec ailettes réglables

3 - Écran frontal avec affichage de la température

4 - Panneau avant

5 - Prise d'air avec filtre à air

6 - Poignée encastrée

7 - Échappement d'air

8 - Orifice de vidange avec bouchon d'étanchéité

9 - Roulettes

Remarque : le dessin est pour référence seulement. Pour plus de détails, veuillez consulter le produit réel.

## CARACTÉRISTIQUES

- Grande capacité et taille compacte avec fonction de refroidissement, de déshumidification et de ventilation.
- Régulation et affichage de la température
- Affichage numérique à DEL
- Commande électronique avec minuterie intégrée, mode veille
- Système d'auto-évaporation pour une meilleure efficacité
- Arrêt automatique après remplissage du réservoir d'eau
- Redémarrage automatique en cas de panne de courant
- Dégivrage automatique à basse température
- Télécommande
- Ventilateur à 3 vitesses
- Roues multidirectionnelles pour un transport facile.

## 4. INSTALLATION

### Déballage

- Ouvrez la boîte, retirez l'appareil et les accessoires.
- Vérifiez que l'appareil n'est pas endommagé ou rayé.

### Accessoires:

1. Tuyau d'échappement
2. Raccord de tuyau
3. Kit d'adaptateur de fenêtre
4. Télécommande
5. Kit fenêtre Tuyau d'échappement

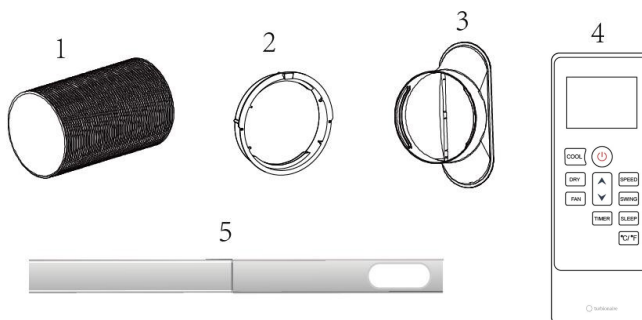

### Choisissez le site d'installation

- S'il est incliné à plus de 45°, placez l'appareil en position verticale pendant au moins 24 heures avant de le démarrer.
- Placez l'appareil sur une surface stable et plane dans une zone où il y a au moins 50 cm d'espace libre autour de lui pour permettre une circulation d'air adéquate.
- N'utilisez pas l'appareil à proximité immédiate de murs, rideaux ou autres objets qui pourraient empêcher l'air d'entrer et de sortir. Assurez-vous qu'il n'y a pas d'obstruction près de la sortie ou de l'entrée d'air.

N'installez jamais l'appareil à un endroit où il pourrait être soumis à :

- Sources de chaleur telles que radiateurs, poêles ou autres appareils qui produisent de la chaleur.
- Lumière directe
- Vibrations ou chocs mécaniques
- excès de poussière
- Manque de ventilation, comme à l'intérieur de l'armoire ou de la bibliothèque
- Une surface irrégulière



### ATTENTION!

Installez l'unité dans des pièces de plus de 13 m<sup>2</sup>.  
N'installez pas l'unité dans un endroit où des gaz inflammables peuvent s'échapper.



### REMARQUE

Le fabricant peut fournir d'autres exemples appropriés ou des informations supplémentaires sur l'odeur du réfrigérant.

## Raccordement du tuyau de vidange

Le climatiseur nécessite une ventilation externe afin que l'air d'échappement contenant de la chaleur résiduelle et de l'humidité puisse s'échapper de la pièce d'où il provient. Ne remplacez pas ou ne prolongez pas le tuyau d'échappement, sinon cela réduira son efficacité, encore pire, lorsque l'appareil est éteint en raison d'une faible contre-pression.

**Étape 1 :** Connectez le raccord de tuyau à une extrémité du tuyau de vidange.

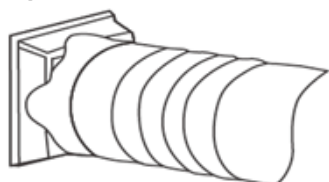

**Étape 2 :** Connectez l'adaptateur du kit de fenêtre à l'autre extrémité du tuyau de vidange.

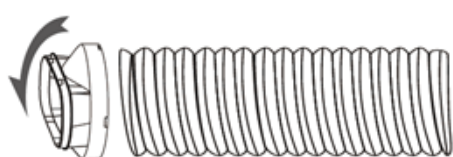

**Étape 3 :** Étendez le kit de fenêtre réglable à la longueur de la fenêtre. Connectez le tuyau de vidange au kit de fenêtre.



**Étape 4 :** Fermez la fenêtre pour fixer le kit dans une certaine position. Assurez-vous que le kit de fenêtre est dans une position fixe et collez-le si nécessaire. Il est recommandé que l'espace entre l'adaptateur et la fenêtre soit étanche pour une efficacité maximale.



**Étape 5 :** Connectez le raccord du tuyau à la sortie d'air

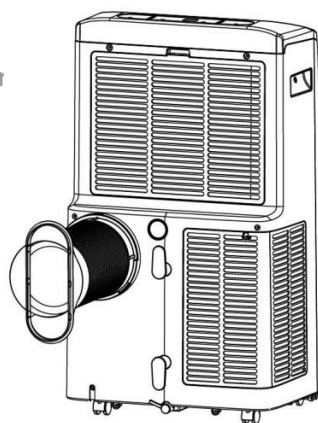

**Étape 6 :** Ajustez la longueur du tuyau de vidange flexible et évitez de le plier. Placez ensuite le climatiseur à proximité d'une prise électrique.

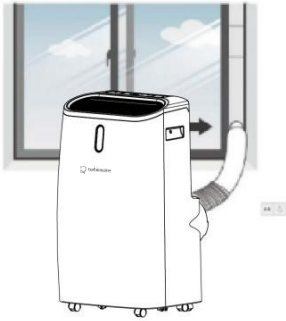

**Étape 7 :** Branchez, puis allumez l'appareil.

## 5. OPÉRATIONNO

### PANNEAU DE COMMANDE ET AFFICHAGE

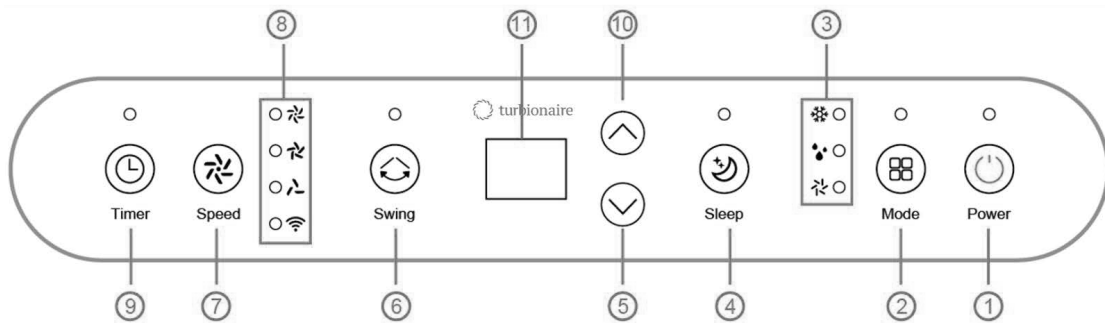

1. Bouton POWER - Appuyez pour allumer ou éteindre REVIGO 16
- 2 - MODE - Appuyez pour basculer le mode de fonctionnement entre froid, sec et ventilateur 3 -
- Indicateur MODE - Ceci affiche le réglage du mode entre froid, sec et ventilateur.
- 4 - SLEEP - Appuyez pour activer ou désactiver le mode veille.
- 5 - DOWN - Diminution de la température souhaitée ou du réglage de la minuterie
- 6 - SWING - Réglez la direction du flux d'air verticalement.
- 7 - SPEED - Appuyez pour changer la vitesse du ventilateur entre HIGH, MIDDLE et LOW.
- 8 - Indicateurs - LED pour haute vitesse & moyenne vitesse & basse vitesse.
- 9 - MINUTERIE - Règle une heure pour que l'unité démarre ou s'arrête automatiquement. Appuyez longuement sur le bouton TIMER pour démarrer la fonction Wi-Fi.
- 10 - UP - Augmentation de la température souhaitée (16°C~32°C) ou réglage de la minuterie.
- 11 - Affichage numérique - Affiche le réglage de la minuterie et la température.

## TÉLÉCOMMANDE

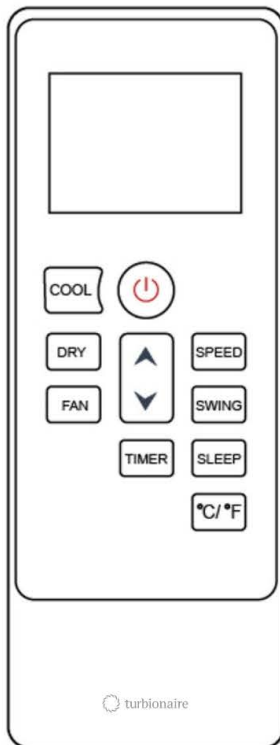

## PARAMÈTRES

### Démarrer et arrêter

- Appuyez sur le bouton POWER pour allumer REVIGO 14.
- L'unité fonctionne par défaut en mode FAN (ventilation).
- Appuyez sur la touche MODE pour sélectionner le mode de fonctionnement souhaité.
- Appuyez à nouveau sur POWER pour éteindre l'appareil.

Modes de fonctionnement - REVIGO 14 dispose de quatre modes de fonctionnement : COOL (refroidissement), DRY (déshumidification), FAN (ventilation), SLEEP (veille).

### Rafrâchir la pièce

- Sélectionnez le mode COOL pour réduire la température dans votre pièce.
- Appuyez plusieurs fois sur la touche MODE jusqu'à ce que la LED correspondant à la fonction COOL s'allume.
- Appuyez sur le bouton UP / DOWN pour régler la température affichée à l'écran. La température peut être réglée dans la plage de 16 à 32 .
- Appuyez plusieurs fois sur la touche SPEED (vitesse du ventilateur) jusqu'à ce que la LED correspondant à la vitesse souhaitée s'allume.
- Pour contrôler le sens du flux d'air horizontalement, régler manuellement les ailettes au niveau de la sortie d'air.

Remarque : le climatiseur s'éteint si la température ambiante est inférieure à la température sélectionnée.

Aérer la pièce - Appuyez plusieurs fois sur la touche MODE jusqu'à ce que la LED correspondant à la fonction VENTILATEUR s'allume.

- En mode ventilation, l'air de la pièce est circulé, mais pas refroidi.
- Appuyez plusieurs fois sur le bouton SPEED pour sélectionner la vitesse du ventilateur souhaitée.

Déshumidifier la pièce - Appuyez sur la touche MODE du panneau de commande ou de la télécommande, la led correspondant à la fonction SEC (déshumidification) s'allume. La vitesse du ventilateur ne peut pas être sélectionnée. L'utilisateur doit connecter le tuyau à la sortie au bas du climatiseur.

Remarque : Dans ce mode, la vitesse du ventilateur est FAIBLE et ne peut pas être modifiée.

Mode SLEEP (Veille) (Cette fonction ne peut être utilisée que sur la télécommande)

Le mode SLEEP (Veille) ne peut être utilisé que lorsque le climatiseur est en mode COOL et HEAT. En mode COOL : après 1 heure, la température pré-réglée augmente de 1 , après une autre heure, la température pré-réglée augmentera à nouveau de 1 . REGLAGES MINUTERIE (intervalle 1h - 24h)

La minuterie peut être réglée comme suit :

ETEINDRE L'APPAREIL (lorsque l'appareil est en marche) - Appuyez sur la touche TIMER pour démarrer la fonction - Appuyez plusieurs fois sur la touche UP / DOWN (haut / bas) pour régler l'arrêt différé.

MISE EN MARCHÉ DE L'APPAREIL (lorsque l'appareil ne fonctionne pas) - Appuyez sur la touche TIMER pour désactiver la fonction - Appuyez plusieurs fois sur la touche UP / DOWN (haut / bas) pour régler le démarrage différé.

EFFACER LA MINUTERIE - Appuyez plusieurs fois sur le bouton UP / DOWN jusqu'à ce que la LED indique "00".

Remarque : lorsque vous appuyez sur le bouton POWER, la fonction TIMER s'éteint.

### Fonction de dégivrage automatique

À basse température ambiante, du givre peut s'accumuler sur l'évaporateur, réduisant le débit d'air pendant la déshumidification. L'appareil démarre automatiquement le dégivrage et la LED de la fonction POWER clignote. Les étapes du processus de décongélation sont les suivantes :

- Lorsque l'appareil fonctionne en mode REFROIDISSEMENT / SEC, la sonde de température ambiante détecte que la température de la batterie de l'évaporateur est inférieure à  $-1^{\circ}\text{C}$ . Une fois que le compresseur s'est arrêté pendant 10 minutes ou que la température de la batterie est montée à  $7^{\circ}\text{C}$ , le climatiseur redémarrera en mode COOL.

- Lorsque l'appareil fonctionne en mode SEC (déshumidification), une fois que le capteur détecte que la température de la batterie de l'évaporateur est inférieure à  $40^{\circ}\text{C}$  et que la température différentielle entre la température de la batterie et la température ambiante est inférieure à  $19^{\circ}\text{C}$ , après que le compresseur a fonctionné pendant 20 minutes, l'appareil démarre automatiquement le dégivrage pendant 5 minutes et la LED de la fonction POWER clignote.

Protection contre les surcharges - Pour protéger le compresseur en cas de panne de courant, il redémarre avec un délai de 3 minutes.

### DRAINAGE

#### VIDANGE MANUELLE

Lorsque la machine s'arrête après que l'eau est pleine, veuillez débrancher la prise d'alimentation.

Remarques : veuillez déplacer la machine avec précaution, afin de ne pas renverser l'eau dans le bac à eau au bas du corps.

- 2) Placez le réservoir d'eau sous la sortie d'eau latérale derrière le corps.
- 3) Débranchez le bouchon d'eau, l'eau s'écoulera automatiquement dans le réservoir d'eau.

Remarques:

1. Gardez le bouchon d'eau correctement.
2. Pendant le drainage, le corps peut être légèrement incliné vers l'arrière.
3. Si le réservoir d'eau ne peut pas contenir toute l'eau, avant que le réservoir d'eau ne soit plein, remplissez la sortie d'eau avec le bouchon d'eau dès que possible pour empêcher l'eau de s'écouler sur le sol ou le tapis.

4. Lorsque l'eau est évacuée, remplissez le bouchon d'eau.

Remarques: Redémarrez la machine après avoir installé le bouchon d'eau et le couvercle de drainage, sinon l'eau de condensation de la machine s'écoulera sur le sol ou la moquette.

**Système d'évaporation automatique** - Le système d'évaporation automatique utilise l'eau collectée pour refroidir les serpentins du condenseur pour de meilleurs résultats. Il n'est pas nécessaire de vider le réservoir d'eau lorsque l'appareil fonctionne en mode REFROIDISSEMENT, mais uniquement lorsque l'appareil fonctionne en mode SEC et dans des conditions de forte humidité. L'eau condensée s'évapore à travers le condenseur et est évacuée par le tuyau de vidange. Pour utiliser l'appareil en mode de fonctionnement continu ou s'il reste sans surveillance en mode de fonctionnement SEC (déshumidification) ou CHAUFFAGE (chauffage), raccordez le tuyau de vidange à l'appareil. L'eau de condensation peut être évacuée automatiquement dans un seau ou grâce à la gravité.

- Éteignez l'appareil avant de vidanger l'eau de condensation.
- Retirez le bouchon de vidange et conservez-le dans un endroit sûr.

- Branchez correctement le tuyau de vidange et assurez-vous qu'il n'est pas plié ou bloqué.
- Placez la sortie du tuyau sur un drain ou unseau et assurez-vous que l'eau peut s'écouler librement de l'appareil. Ne plongez pas l'extrémité du tube dans l'eau; sinon, l'air pourrait « se bloquer » dans le tube.

**Pour éviter les fuites d'eau:** Étant donné que la pression négative dans le bac de récupération des condensats est élevée, inclinez le tuyau de vidange vers le sol. Il est recommandé que le degré d'inclinaison dépasse  $20^{\circ}$ . Redressez le tuyau pour éviter le colmatage.

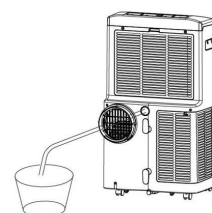
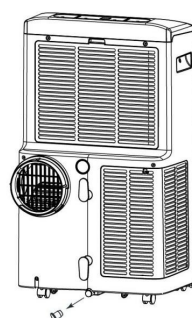

## 6. ENTRETIEN ET NETTOYAGE

**NETTOYER LE FILTRE À AIR** (deux fois par mois) - La poussière s'accumule sur le filtre et restreint le flux d'air. Le débit d'air restreint réduit l'efficacité du système et, s'il est bloqué, peut endommager l'unité. Le filtre à air nécessite un nettoyage régulier. Le filtre à air est amovible pour un nettoyage facile. N'utilisez pas l'appareil sans filtre à air car l'évaporateur peut être contaminé.

1. Appuyez sur le bouton POWER pour éteindre l'appareil et débranchez le cordon d'alimentation.
2. Retirez le filtre à air de l'appareil.
3. Utilisez un aspirateur pour aspirer la poussière du filtre.
4. Retournez le filtre et rincez-le sous l'eau courante. Laissez l'eau s'écouler à travers le filtre dans le sens opposé au flux d'air. Mettre de côté et laisser sécher complètement à l'air avant de réinstaller.

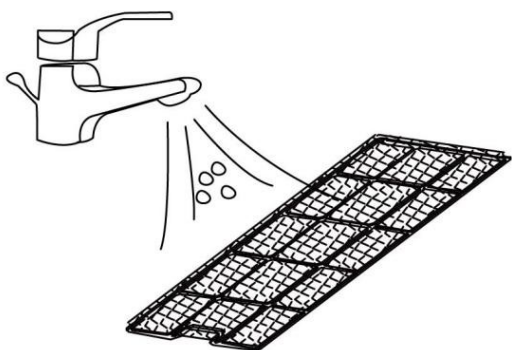

### ATTENTION!

Ne touchez pas l'évaporateur avec les mains pour éviter de vous blesser les doigts.

Rincer le filtre à air sous l'eau courante

Éteignez l'appareil et retirez les deux filtres à air

### ENLEVER LE RÉFRIGÉRANT

#### Mesures générales:

- Les gaz/vapeurs sont plus lourds que l'air. Ils peuvent s'accumuler à l'intérieur, en particulier au niveau du sol ou en dessous.
- Éliminer toutes les sources possibles d'inflammation.
- Utilisez un équipement de protection individuelle (EPI) approprié.
- Évacuer le personnel inutile, isoler et ventiler la zone.
- Éviter le contact avec les yeux, la peau ou les vêtements. Ne pas respirer les vapeurs ou les gaz.
- Empêcher les infiltrations dans les égouts et les eaux publiques.
- Arrêtez la source de la fuite, si cela peut être fait en toute sécurité. Envisagez d'utiliser de l'eau pulvérisée pour disperser les vapeurs.
- Isolez la zone jusqu'à ce que le gaz se soit dispersé. Aérez la zone et testez le niveau de gaz avant d'entrer. Contacter les autorités compétentes après toute fuite de gaz.

## 7. DÉPANNAGE

Problèmes	Chèques	Soluzioni
L'appareil ne fonctionne pas	<ul style="list-style-type: none"><li>✓ Vérifiez que l'alimentation électrique est sûre.</li><li>✓ Vérifiez que l'indicateur de niveau d'eau est allumé.</li><li>✓ Vérifiez la température ambiante.</li></ul>	<ul style="list-style-type: none"><li>➤ Branchez l'appareil sur une prise secteur.</li><li>➤ Retirez le capuchon en caoutchouc et videz le réservoir d'eau.</li><li>➤ La plage de température de fonctionnement est de 5-35 °C.</li></ul>

L'appareil fonctionne à faible capacité	<ul style="list-style-type: none"> <li>✓ Vérifiez que le filtre à air n'est pas sale.</li> <li>✓ Vérifiez que le tuyau d'air est bouché.</li> <li>✓ Vérifiez que la fenêtre ou la porte de la pièce est ouverte.</li> <li>✓ Assurez-vous d'avoir sélectionné le bon mode de fonctionnement et la bonne température.</li> <li>✓ Le tuyau de vidange est débranché.</li> </ul>	<ul style="list-style-type: none"> <li>➤ Nettoyez le filtre à air comme expliqué dans ce manuel.</li> <li>➤ Retirez tout ce qui obstrue le tube d'air.</li> <li>➤ Fermez la fenêtre ou la porte de la pièce.</li> <li>➤ Réglez le mode de fonctionnement et la température conformément aux instructions de ce manuel.</li> <li>➤ Assurez-vous que le tuyau de vidange est correctement connecté.</li> </ul>	
Il y a des fuites d'eau	<ul style="list-style-type: none"> <li>✓ Vérifiez s'il y a des fuites lors du déplacement de l'appareil.</li> <li>✓ Vérifiez si le tuyau de vidange est plié ou plié.</li> </ul>	<ul style="list-style-type: none"> <li>➤ Videz le réservoir d'eau avant de transporter l'appareil.</li> <li>➤ Redressez le tuyau de vidange.</li> </ul>	
Bruit excessif	<ul style="list-style-type: none"> <li>✓ Vérifiez que l'appareil se trouve à l'emplacement actuel.</li> <li>✓ Vérifiez s'il y a des composants disloqués ou vibrants.</li> <li>✓ Il y a le bruit de l'eau qui coule.</li> </ul>	<ul style="list-style-type: none"> <li>➤ Placez l'appareil sur une surface plane et stable.</li> <li>➤ Fixez les composants de l'appareil.</li> <li>➤ Le bruit provient du flux de réfrigérant. C'est normal.</li> </ul>	
CODES D'ERREUR	E0	✓ Problèmes de communication entre le PCB principal (circuit imprimé) et l'afficheur.	<ul style="list-style-type: none"> <li>➤ Vérifiez que les connecteurs PCB (circuit imprimé) sont cassés.</li> <li>➤ Vérifiez la connexion ou modifiez-la.</li> <li>➤ Nettoyer ou remplacer le capteur.</li> <li>➤ Retirez le capuchon en caoutchouc et videz le réservoir d'eau.</li> </ul>
	E1	✓ Problèmes avec le capteur de température	
	E2	✓ Problèmes avec le capteur de la bobine.	
	Ft	✓ Alarme de niveau de condensation maximum.	

## 8. ÉLIMINATION DU PRODUIT

### STOCKAGE

Stockage à long terme - Si vous n'avez pas l'intention d'utiliser l'appareil pendant une longue période (plus de quelques semaines), il est préférable de nettoyer l'appareil et de le sécher complètement. Enregistrez le lecteur pour les étapes suivantes:

- Débranchez l'appareil.
- Vidangez l'eau restante de l'appareil.
- Nettoyez le filtre et laissez-le sécher complètement dans un endroit ombragé.
- Enroulez le cordon d'alimentation.
- Remettez le filtre en place.
- L'appareil doit être maintenu en position verticale pendant le stockage.
- Rangez l'appareil dans des endroits aérés, secs, non corrosifs et sûrs.

### ATTENTION:

**L'évaporateur à l'intérieur du déshumidificateur doit être séché avant d'être emballé pour éviter d'endommager les composants et le développement de moisissures. Débranchez l'appareil et placez-le dans un espace ouvert et sec pendant des jours pour qu'il sèche complètement. Une autre façon de sécher l'appareil est d'activer le mode de ventilation à basse vitesse et d'attendre que le tuyau de vidange sèche pour empêcher la croissance de moisissures.**

## DISPOSITION



**Ne pas libérer le réfrigérant dans l'atmosphère. C'est strictement interdit !**

## AVERTISSEMENT

Ne jetez pas les équipements électriques dans les déchets municipaux non triés. Utiliser des structures de collecte séparées. Contactez votre gouvernement local pour obtenir des informations sur les systèmes de collecte disponibles. Si les appareils électriques sont jetés avec les ordures ménagères, des substances dangereuses peuvent pénétrer dans les eaux souterraines et nuire à la santé et au bien-être des personnes.



Pour la conformité CE du Turbionaire & WEEE/ Emballage/ Batterie en UE  
Veuillez scanner ici le code



### Merci d'avoir choisi Turbionaire !

Pour des conseils d'experts sur vos appareils Turbionaire, de l'aide ou des réparations, veuillez nous contacter au [www.turbionaire.com/warranty](http://www.turbionaire.com/warranty)

Autres détails supplémentaires sur ce produit :

- Information
- Spécifications techniques
- Etiquette énergétique

consultable en accédant

[www.turbionaire.com](http://www.turbionaire.com)

Fabricant et importateur:  
INTAX TRADING SRL,  
14B Ion Creangă Str., Otopeni,  
Ilfov, Roumanie  
Téléphone (+40) 318 246 246  
Fax (+40) 214 203 151  
[office@intaxtrading.com](mailto:office@intaxtrading.com)  
[www.intaxtrading.com](http://www.intaxtrading.com)

## Informations sur l'application "Smart Life"

L'application "Smart Life" est disponible pour Android et iOS.  
Scannez le code QR correspondant pour accéder directement au téléchargement.



### Informations sur l'utilisation de l'application

Cet appareil vous permet de faire fonctionner l'appareil via votre réseau domestique. La condition préalable est une connexion WIFI permanente à votre routeur et à l'application gratuite "Smart Life".

1. Installez l'application "Smart Life". Créez un compte utilisateur.
2. Activez la fonction WIFI dans les réglages de votre appareil.
3. Placez l'appareil à une distance d'environ 5 mètres de votre routeur.
4. Tant que l'alimentation est allumée, l'indicateur WIFI clignote. Après 3 minutes, l'état sera annulé s'il n'y a pas de configuration réseau et le voyant est éteint. Si vous devez reconnecter le WIFI, appuyez longuement sur le bouton "minuterie" pendant 5 secondes pour démarrer la configuration du réseau, l'indicateur WIFI clignote à nouveau.

### Wi-Fi Connecté

#### • Méthode 1

Connecté via Bluetooth

Ouvrez le Bluetooth de votre téléphone portable ou autre appareil.

Lorsque l'indicateur WIFI clignote, ouvrez l'application "Smart Life", l'appareil se connectera automatiquement via Bluetooth.

#### • Méthode 2

• Lorsque l'indicateur WIFI clignote, sélectionnez "Ajouter un appareil"->"Gros appareils ménagers"->"Portable Air

• Conditionneur (Wi-Fi) », et suivez les instructions à l'écran.

• Vérifiez l'état de l'indicateur WIFI et choisissez l'état correct.

• Si l'indicateur WIFI clignote rapidement, il peut être connecté directement.

• Si l'indicateur WIFI clignote lentement, appuyez sur "Aller à Connecter" pour connecter le WIFI nommé "SmartLife-XXXX".

#### • Remarques:

• Une fois l'appareil connecté avec succès, le voyant WIFI s'allume. Vous pouvez maintenant utiliser l'appareil à l'aide de l'application. Appuyez et maintenez enfoncé le bouton Minuterie pendant environ 5 secondes, l'appareil se déconnecte, la lampe WIFI s'éteint.



[www.turbionaire.com](http://www.turbionaire.com)